

ILX V

Quick Reference Guide
Eastern Europe





Carl Valentin GmbH
Neckarstraße 78 – 86 u. 94
78056 Villingen-Schwenningen

Phone +49 7720 9712-0
E-Mail info@carl-valentin.de
Internet www.carl-valentin.de

Copyright by Carl Valentin GmbH / 7974082A.0625

BG - БЪЛГАРСКИ	5
CZ - ČEŠTINA	37
DE - DEUTSCH	69
GB - ENGLISH	101
HU - MAGYAR	133
PL - POLSKI	165
RU - РУССКИЙ	197

Кратко ръководство и указания
за безопасност на изделието

Български

Издание: 06/25

Авторско право

Copyright by Carl Valentin GmbH.

Запазени права за изменения.

Всички права, включително върху превода, запазени.

Нито една част от инструкцията не може да бъде репродуцирана под никаква форма (чрез напечатване, фотокопиране или друг способ) без писменото съгласие на Carl Valentin GmbH или да бъде преработвана, размножавана или разпространявана по електронен път.

Търговска марка

Всички назовани марки или стокови знаци са регистрирани марки или регистрирани стокови знаци на техните съответни собственици и не са обозначени отделно при необходимост. От липсата на обозначението не може да се заключи, че не става въпрос за регистрирана марка или за регистриран стоков знак.

Фирма Carl Valentin използва безплатен софтуер с отворен код в своите продукти. Допълнителна информация можете да намерите на адрес www.carl-valentin.de/opensource.

Актуалност

Информацията за обема на доставката, външния вид, работата, размерите и теглото отговаря на нашите знания в момента на даването за печат.

Поради постоянното усъвършенстване на апаратите могат да възникнат различия между документацията и апарата. Актуалното описание може да се намери в интернет на адрес www.carl-valentin.de.

Условия на дейност

Доставките и услугите се извършват съгласно общите условия на Carl Valentin GmbH.

Разрешителни

- СЕ** Директива за ниско напрежение (2014/35/EC)
- Директива за електромагнитна съвместимост (2014/30/EC)
- Директива RoHS (2011/65/EC)



Carl Valentin GmbH

Neckarstraße 78 – 86 u. 94
78056 Villingen-Schwenningen

Phone +49 7720 9712-0
E-Mail info@carl-valentin.de
Internet www.carl-valentin.de

Съдържание

Използване по предназначение	8
Правила по техника на безопасност	8
Изхвърляне съгласно екологичните изисквания	9
Експлоатационни условия	10
Разопаковане на печатащата система	13
Обем на доставките	13
Монтиране на печатащата система	13
Свързване на печатащата система	13
Пускане в експлоатация на печатащата система	13
Зареждане на етикетна ролка в подаващ режим	14
Поставяне на трансферното фолио	15
Print Settings (Инициализиране на печата)	16
Layout Parameters (Лейаут)	16
Device Settings (Параметри на уреда)	17
Dispenser I/O (Подавач I/O)	20
Network (Мрежа)	21
Password (Парола)	22
Interface (Интерфейси)	23
Emulation (Емулация)	23
Date & Time (Дата и час)	24
Service Functions (Сервизни функции)	24
Main Menu (Основно меню)	26
SD карта/USB стик	27
Технически данни	31
Общо почистване	33
Почистване на опъващата ролка на трансферната лента	34
Почистване на печатащия валик	34
Почистване на печатащата глава	35
Почистване на светлинната бариера за етикетите	35
Смяна на печатащата глава	36

Използване по предназначение

- Печатащата система е произведена в съответствие с техническото равнище и признатите правила по техника на безопасност. Въпреки това по време на работа могат да възникнат опасности за живота и здравето на потребителя или трети лица респ. повреди на печатащата система и други материални ценности.
- Печатащата система трябва да се използва само в изправно техническо състояние и само по предназначение, като се вземат под внимание правилата за безопасност и опасностите и се спазва инструкцията за експлоатация! Повредите, особено такива, които засягат безопасността, трябва да се отстраняват незабавно.
- Печатащата система е предназначена само за печат на подходящи и одобрени от производителя материали. Използването за други цели, различни от посочените, се счита за използване не по предназначение. За повреди в резултат на неправомерно използване производителят/доставчикът не поема отговорност, рискът се носи единствено от потребителя.
- Към използването по предназначение спада също така спазването на инструкцията за експлоатация, включително на дадените от производителя препоръки/инструкции за поддръжката.

Правила по техника на безопасност

- Печатащата система е конструирана за електрически мрежи с променливо напрежение от 100 ... 240 V AC. Включвайте печатащата система само в електрически контакти със защитен проводник.
- Печатащата система трябва да се свързва само с уреди, които работят със защитно понижено напрежение.
- Преди осъществяване или прекъсване на връзките трябва да се изключат всички участващи уреди (компютър, принтер, аксесоари).
- С печатащата система трябва да се работи само в суха околна среда и тя не трябва да се излага на влага (водни пръски, мъгла и др.).
- Печатащата система не трябва да се експлоатира във взривоопасна атмосфера и в близост до линии за високо напрежение.
- Използвайте печатащата система само в среда, която е защитена от шлифовъчен прах, метални стружки и подобни чужди тела.
- Мерките по техническото обслужване и поддържането в изправност трябва да се извършват само от обучен специализиран персонал.
- Обслужващият персонал трябва да бъде обучен от експлоатиращия въз основа на ръководството за експлоатация.
- В зависимост от употребата трябва да се внимава, дрехите, косите, бижутата и др.п. да не влизат в контакт с откритите въртящи се части респ. движещите се части.



УКАЗАНИЕ!

При печатащия уред от отворен тип поради конструктивни причини не са изпълнени изискванията на EN 62368-1 относно противопожарния корпус. Същите трябва да се гарантират чрез вграждането в крайното устройство.

- По време на печатането уредът и негови части (напр. моторът, печатащата глава) могат да се нагорещят. Не ги докосвайте по време на работа и ги оставете да се охладят преди смяна на материала, демонтаж или регулиране.
- Никога не използвайте лесно горими консумативи.
- Извършвайте само действията, описани в тази инструкция за експлоатация. Всички останали дейности трябва да се извършват само от производителя или да се съгласуват с него.
- Неправомерните намеси по електронните модули и техния софтуер могат да предизвикат неизправности.
- Неправилната работа или промените по печатащата система могат да застрашат експлоатационната надеждност.
- Винаги оставяйте извършването на сервизни работи на квалифициран сервиз, където притежават необходимите специализирани познания и инструменти за извършването на нужната работа.
- По печатащите системи са поставени различни предупредителни указания, които обръщат внимание на опасностите. Тези лепенки не бива да се отстраняват, в противен случай опасностите вече няма да могат да се разпознават.
- Преди вграждането на печатащата система в инсталацията специалистът по пускането в експлоатация трябва да осигури спазването на законовите изисквания за безопасност и поставянето на необходимите защитни приспособления.



УКАЗАНИЕ!

При монтаж на опционален апликатор за етикети трябва да се вземат под внимание съответно валидните директиви за безопасност.

- Преди пускането на машината трябва да са поставени всички изключващи защитни устройства.

**ОПАСНОСТ!**

Опасност за живота поради напрежение!

⇒ Не отваряйте корпуса на печатащата система.

Изхвърляне съгласно екологичните изисквания

От 23.03.2006 год. производителите на B2B уреди са задължени да приемат и оползотворяват старите уреди, произведени след 13.08.2005 год. Старите уреди не трябва да се предават в събирателните пунктове за битови отпадъци. Същите трябва организирано да се оползотворяват и изхвърлят от производителя. Следователно Carl Valentin GmbH ще приема за в бъдеще обратно продуктите, означени съответно с марката Valentin.

Следователно старите уреди ще се изхвърлят съгласно предписанията.

Carl Valentin GmbH поема всички задължения за навременното изхвърляне на остарелите уреди, с което прави възможно по-нататъшния безпрепятствен пласмент на продуктите. Можем да приемем обратно единствено уредите, които са ни доставени безплатно.

Електронната платка на печатащата система е окомплектована с литиева батерия. Тя трябва да се изхвърля в контейнери за събиране на употребени батерии в търговската мрежа или да се предава на публично-правни субекти за събиране, обезвреждане и оползотворяване на отпадъци.

Повече информация можете да получите от Европейска Директива за отпадъчно електрическо и електронно оборудване (WEEE) или от нашата интернет страница www.carl-valentin.de.

Експлоатационни условия

Експлоатационните условия са предпоставки, които трябва да бъдат изпълнени по отношение на нашите печатащи системи преди пускане в експлоатация и по време на работа, за да се гарантира безопасната и безаварийна работа.

Моля прочетете внимателно долупосочените експлоатационни условия.

В случай, че имате въпроси във връзка с практическото приложение на експлоатационните условия, свържете се с нас или с Вашата компетентна сервизна служба.

Общи условия

Печатащите системи трябва да бъдат транспортирани и складираны преди инсталирането само в оригиналната опаковка.

Печатащите системи не трябва да бъдат инсталирани и не трябва да бъдат пускани в експлоатация преди да бъдат изпълнени експлоатационните условия.

Пускането в експлоатация, програмирането, обслужването, почистването и поддръжката на нашите печатащи системи трябва да се проведе след основно прочитане на нашите ръководства.

Печатащите системи трябва да бъдат обслужвани само от обучен персонал.



УКАЗАНИЕ!

Провеждайте необходимите регулярни обучения.

Съдържание на обученията са глава 'Експлоатационни условия', 'Поставяне на трансферната лента' и 'Поддръжка и почистване'.

Указанията са в сила също и за доставените от нас чужди уреди.

Трябва да бъдат използвани само оригинални резервни и сменни части.

Относно резервните/износващите се части се обръщайте моля към производителя.

Условия на мястото за монтаж

Монтажната повърхност трябва да бъде равна, без наличие на вибрации, люлеене и въздушно течение.

Уредите трябва да се подредят така, че да бъдат възможни оптимално обслужване и добър достъп за поддръжка.

Инсталиране на електрозахранването на мястото за монтаж

Инсталирането на електрозахранването за свързване на нашите печатащи системи трябва да се извърши по международните разпоредби и произтичащите от тях изисквания. Към тях по принцип спадат препоръките на една от следните три комисии:

- Международна електротехническа комисия (IEC)
- Европейски комитет за стандартизация в електротехниката (CENELEC)
- Съюз на немските електротехници (VDE)

Нашите печатащи системи са конструирани съгласно клас на защита I на Съюза на немските електротехници (VDE) и трябва да бъдат свързани към защитен проводник. Електрозахранването на мястото на монтажа трябва да бъде изпълнено със защитен проводник, за да бъдат отведени вътрешните токовете смущения от уреда.

Технически данни на електрозахранването

Напрежение и честота на електрозахранването:	Вижте фирмената табелка
Допустими колебания на напрежението на електрозахранването:	+6 % ... -10 % от номиналната стойност
Допустими колебания на честотата на електрозахранването:	+2 % ... -2 % от номиналната стойност
Допустим коефициент на нелинейни изкривявания на електрозахранването:	≤ 5 %

Мерки за потискане на смущенията:

При мрежа със силни смущения (напр. при наличие на устройства с тиристорно управление) трябва да бъдат взети мерки за потискане на смущенията. Имате например следните възможности:

- Да предвидите отделно мрежово електрозахранване за нашите печатащи системи.
- В проблемни случаи да монтирате капацитивно разединен разделителен трансформатор или друг уред за потискане на смущенията към захранващия проводник на нашите печатащи системи.

**УКАЗАНИЕ!**

Това е устройство от клас А. Това устройство може да причини смущения в жилищна среда; в такъв случай от стопанисващия може да се изиска да проведе необходимите мерки и да бъде отговорен за това.

Свързващи проводници към външни уреди

Всички свързващи проводници трябва да бъдат проведени в екранирани кабели. Екранирането трябва да бъде свързано от двете страни челно към корпуса на щепсела.

Не се позволява прекарването на проводниците паралелно на електрозахранването. При неизбежно паралелно прекарване трябва да се осигури минимално разстояние от 0,5 m.

Температурен диапазон на проводниците: $-15 \dots +80$ °C.

Трябва да се свързват електрически само уреди, които изпълняват изискванията на "Безопасно свръхниско напрежение" (SELV). Обикновено това са уредите, които са одобрени по EN 62368-1.

Инсталиране на проводниците за данни

Проводникът за данните трябва да бъде напълно екраниран и осигурен с метален или метализиран корпус за щепселното съединение. Екранираният кабел и щепселното съединение са необходими за избягване на излъчването и приемането на електрически смущения.

Допустими проводници

Екраниран проводник: 4 x 2 x 0,14 мм² (4 x 2 x AWG 26)
6 x 2 x 0,14 мм² (6 x 2 x AWG 26)
12 x 2 x 0,14 мм² (12 x 2 x AWG 26)

Предавателният и приемният проводник трябва винаги да бъдат усуквани по двойки.

Максимални дължини на проводниците: Интерфейс V 24 (RS232C): макс. 3 м (с екраниране)
USB: макс. 3 м
Ethernet: макс. 100 м
Вход/изход: макс. 3 м
Токова линия: макс. 2 м

Въздушна конвекция

За да се избегне недопустимото загряване, около печатащата система трябва да бъде осигурена свободна въздушна конвекция.

Гранични стойности

Тип на защитата съгласно IP:	20
Температура на околната среда °C (работна):	Мин. +5 макс. +40
Температура на околната среда °C (при транспортиране, складова):	Мин. -25 макс. +60
Относителна влажност на въздуха % (работна):	Макс. 80
Относителна влажност на въздуха % (при транспортиране, складова):	Макс. 80 (не се допуска оросяване на уредите)

Гаранция

Не поемаме отговорност за щети, които могат да бъдат причинени от:

- Неспазване на нашите експлоатационни условия и Ръководството за експлоатация.
- Погрешно електрическо инсталиране на средата.
- Конструктивни изменения на нашите печатащи системи.
- Погрешно програмиране и обслужване.
- Не провеждане на защита на данните.
- Използване на неоригинални резервни части и принадлежности.
- Естествено износване и изтриване.

Когато печатащите системи бъдат настроени или програмирани отново, проверете настройките чрез пробен ход и пробен печат. С това ще избегнете погрешните резултати, отчети и оценки.

Печатащите системи трябва да бъдат обслужвани само от обучен персонал.

Проверете правилната работа с нашите изделия и повторете обучението.

Ние не поемаме никаква гаранция за това, че всички описани в това ръководство свойства са налице при всички модели. Поради нашите усилия за непрекъснато развитие и усъвършенстване съществува вероятност техническите данни да бъдат променени без да Ви уведомим за това.

Поради развитието или специфични за страната разпоредби илюстрациите и примерите в ръководствата могат да се различават от доставеното изпълнение.

Моля съблюдавайте информацията за допустимите печатни средства и препоръките за обслужването на уреда, за да избегнете повреди или преждевременно износване.

Ние се ангажирахме да напишем това ръководство в разбираема форма и да Ви предоставим възможно най-много информация. В случай, че имате въпроси или когато установите грешка, моля съобщете ни това, за да можем да подобрим нашите ръководства.

Разопаковане на печатащата система

- ⇒ Вдигнете печатащата система отдолу и я извадете от кашона.
- ⇒ Проверете печатащата система за повреди при транспортиране.
- ⇒ Отстранете пенообразните транспортни обезопасителни елементи в зоната на печатащата глава.
- ⇒ Проверете доставката за комплектност.

Обем на доставките

- Печатаща система & Ръб за подаване.
- Мрежови кабели.
- Информационен кабел за USB интерфейс.
- I/O Принадлежности (Насрещен щекер за I/O).
- Картонена шпула (празна), предварително монтирана върху навивачката за трансферната лента.
- Product Safety Guide.



УКАЗАНИЕ!

Запазете оригиналната опаковка за по-късно транспортиране

Монтиране на печатащата система



БЛАГОРАЗУМ!

Повреда на печатащата система и печатните материали поради навлажняване и намокряне.

- ⇒ Инсталирайте печатащата система само на сухи и защитени от водни пръски места.

Свързване на печатащата система

Печатащата система е оборудвана със захранващ блок с широк диапазон. Работата с напрежение на електрическата мрежа от 100 ... 240 V AC / 50-60 Hz е възможна, без да са необходими промени в модула.



БЛАГОРАЗУМ!

Повреда на печатащата система поради недефинирани токове на включване.

- ⇒ Преди включване към електрическата мрежа поставете мрежовия ключ на положение "О"
- ⇒ Включете захранващия кабел в гнездото за включване към електрическата мрежа.
- ⇒ Включвайте щепсела на захранващия кабел в заземен електрически контакт.



УКАЗАНИЕ!

При неправилно заземяване или липса на заземяване могат да се появят смущения в работата. Обърнете внимание на това, че всички свързани с печатащата система компютри, както и свързващите кабели, трябва да са заземени.

- ⇒ Свържете печатащата система с компютър или мрежа посредством подходящ кабел.

Пускане в експлоатация на печатащата система

- ⇒ След като са осъществени всички връзки, включете печатащата система.
- ⇒ Заредете етикетите и трансферната лента.
- ⇒ В меню *Label layout/Measure label* (Схема на етикетите/Измерване на етикет) стартирайте процеса на измерване.
- ⇒ Натиснете клавиша  върху фолийната клавиатура, за да прекратите процеса на измерване.



УКАЗАНИЕ!

За да се позволи коректно измерване, трябва да бъдат подадени най-малко два пълни етикета (не се отнася за безконечни етикети).

При измерване на дължината на етикетите и прорезите могат да се получат несъществени разлики. Поради тази причина стойностите могат да се настроят ръчно в меню *Label layout/Label and Gap* (Схема на етикетите/Етикет и Прорез).

Зареждане на етикетна ролка в подаващ режим



УКАЗАНИЕ!

Тъй като поради електростатичното разреждане може да бъде повредено тънкото покритие на печатащата термоглава или други електронни детайли, етикетната лента трябва да е антистатична. Използването на грешни материали може да доведе до неправилно функциониране на принтера и да се отпадне гаранцията.

Пример: дясно изпълнение

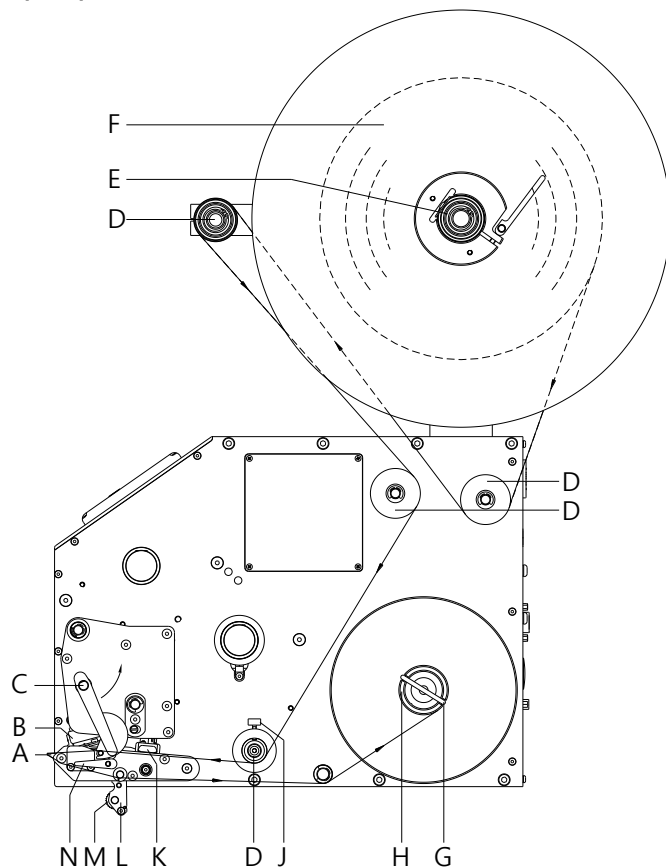

- Завъртете притискащия лост (C) в посока, обратна на часовниковата стрелка, за да отворите печатната глава (B).
- Снемете външния етикетен държач (F).
- Поставете етикетната ролка с вътрешна намотка върху устройството за намотаване (E).
- Отново монтирайте етикетния държач (F).
- Направлявайте етикетния материал около отклоняващите валове (D).
При това внимавайте за това, материалът да премине през фотоклетката (K).
- Завъртете червения притискащ лост (C) в посока на часовниковата стрелка докато се фиксира, за да затворите печатната глава (B).
- Подравнете регулиращия пръстен (J) на етикетния държач на широчината на материала.
- Активирайте тестовото отпечатване с бутон  или задействайте процеса на измерване, за да определите точната позиция на началото на етикета.
- Въведете офсетна печатаща стойност в менюто Dispenser I/O (подаващ механизъм I/O).
- Затворете отделящия лост (L) надолу чрез въртене на фиксиращия лост (N) по посока на часовниковата стрелка нагоре.
- Отлепете няколко етикета от носещия материал и прекарайте носещия материал над отлепящия ръб (A) и между рифелования пластмасов валик (M) и вала на подаващия транспортьор (L).
- Натиснете отново отлепящия ръб (L) нагоре и го фиксирайте.
- Закрепете носещия материал на устройството за намотаване (H) с помощта на скоба (G).

Поставяне на трансферното фолио



УКАЗАНИЕ!

За метода на печат с топлинен пренос трябва да бъде заредена мастилена лента. При употребата на печатащата система за директен термопечат не се поставя мастилена лента. Използваната в печатащата система мастилена лента трябва да бъде най-малко толкова широка, колкото е печатният носител. Ако мастилената лента е по-тясна от печатния носител, печатната глава остава частично незащитена и се износва преждевременно.

Пример: дясно изпълнение

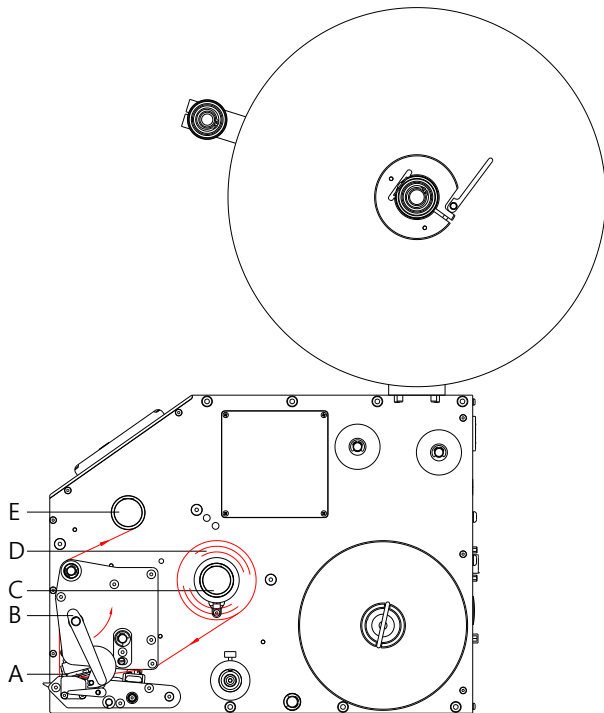

УКАЗАНИЕ!

Преди да заредите нова ролка с трансферна лента, трябва да се почисти печатната глава със средство за почистване на печатни глави и ролки (97.20.002). Спазвайте указанията за работа с изопропанол (IPA). При влизане в контакт с кожата или очите измийте щателно с течаща вода. Ако дразненето продължава, потърсете лекар. Погрижете за добро проветрение.

- Завъртете притискащия лост (B) в посока, обратна на часовниковата стрелка, за да отворите печатната глава (A).



БЛАГОРАЗУМ!

Опасност от охлузване при поставяне на трансферната лента респ. при изваждане на употребената трансферна лента!

⇒ Внимавайте за краищата на пружинния лист!

- Вкарайте ролката с трансферната лента (D) в устройството за намотаване (C).
- Вкарайте една празна шпула за цветната мастилена лента в устройството за намотаване (E) и прокарайте трансферната лента под печатната глава.
- Фиксирайте началото на трансферната лента към празната шпула на устройството за навиване (E). При това обърнете внимание на посоката на въртене на устройството за намотаване обратно на часовниковата стрелка.
- Завъртете червения притискащ лост (B) в посока на часовниковата стрелка докато се фиксира, за да затворите печатната глава (A).



УКАЗАНИЕ!

Тъй като поради електростатичното разреждане може да бъде повредено тънкото покритие на печатащата термоглава или други електронни детайли, трансферната лента трябва да е антистатична.

Използването на грешни ма

Използването на неправилни материали може да доведе до неправилно функциониране на печатащия модул и гаранцията може да отпадне.



БЛАГОРАЗУМ!

Драпиране при употребата на трансферна лента с цветна страна отвътре чрез ограничен обратен ход.

⇒ Използвайте трансферната лента с цветна страна отвън.





БЛАГОРАЗУМ!

Влияние на зареден със статично електричество материал върху човека!

⇒ Използвайте антистатична трансферна лента, тъй като при изваждането е възможен разряд на статично електричество.

Print Settings (Инициализиране на печата)

Последователност от бутони: , , 

Speed (Скорост) Данни за скоростта на печат в мм/сек.
Скоростта на отпечатване за всяка поръчка за печат може да се определя наново.
Настройката на скоростта на отпечатване се отразява също и на тестовите печатания.
Диапазон на стойностите: 50 мм/сек. ... 300 мм/сек (виж технически данни).

Contrast (Контраст на печата) Данни за стойността, необходима за настройката на интензивността на печат, при използване на различни материали, скорости на печат или печатни съдържания.
Диапазон на стойностите: 10 % ... 200 %

Бутон: 

Ribbon control (Контрол на трансферната лента) Проверете дали ролката с трансферна лента е свършила или трансферната лента на размотаващата ролка се е скъсала.
Off (Изкл.): Контролът на трансферната лента е деактивиран.
On, weak sensibility (Вкл., слаба чувствителност): Контролът на трансферната лента е активиран. Печатащата система реагира с около 1/3 по-бавно в края на трансферната лента (default).
On, strong sensibility (Вкл., силна чувствителност): Контролът на трансферната лента е активиран. Печатащата система реагира веднага в края на трансферната лента.

Бутон: 

Y Offset (Y-изместване) Данни за изместването на нулевата точка в мм.
Изместване на целия отпечатък по посока на движение на хартията. При положителни стойности печатането по посока на движение на хартията започва със закъснение.
Диапазон на стойностите: -30,0 ... +90,0



Бутон: 

X Offset (X-изместване) Преместване на целия отпечатък напречно към посоката на излизане на хартията.
Преместването е възможно само до ограничителите на зоната на печатане и се определя от широчината на фокусната линия в печатната глава.
Диапазон на стойностите: -90,0 ... +90,0

Бутон: 

Tear-off offset (Откъсване) Данни за стойността, с която последният етикет от задачата за печат се избутва напред и при повторен старт на печатането отново се изтегля назад до началото на етикета.
Диапазон на стойностите: 0 ... 50,0 мм
Стандарт: 12 mm.

Label Layout (Лейаут)

Последователност от бутони: , , 

Label length (Дължина на етикета) Данни за дължината на етикета в мм.
Препоръчителна минимална височина: 15 мм

Gap length (Дължина на прореза) Данни за разстоянието между два етикета в мм.
Препоръчителна минимална стойност: 1 мм.

Бутон: 

Column printing (Многоколонен печат) Данни за ширината на етикета, както и данни за това, колко етикета има един до друг върху носещия материал.

Бутон: 

Measure label (Измерване на етикет) Стартирайте процеса на измерване с клавиша 

Бутон: 

Label type (Тип на етикета) Стандартно са настроени прилепващи етикети. Натиснете бутона , за да изберете безконечни етикети.

Бутон: 

Material selection (Материал) Избор на използвания материал.

Бутон: 

Photocell (Фотоклетка)

Избор на използваната фотоклетка. На разположение са следните възможности:
Преминаваща светлина през фотоклетката - нормална и преминаваща светлина през фотоклетката - обратна.

Scan position (Положение на сканиране)

С помощта на тази функция може да бъде въведена процентната дължина на етикета, след която ще се извърши търсене на етикет.

Бутон: 

Label error length (Етикети - грешна дължина)

Данни за това, след колко мм, в случай на грешка, трябва да се появи съобщение на дисплея.
Диапазон на стойностите: 1 ... 999 мм

Synchronization (Синхронизиране)

On (Вкл.): Ако върху носещия материал липсва, се появява съобщение за грешка.
Off (Изкл.): Липсващите етикети се игнорират, т.е. извършва се отпечатване в прорезите.

Бутон: 

Flip label (Огледален етикет)

Огледалната ос се намира в средата на етикета. Ако ширината на етикета не бъде прехвърлена на печатащата система, се използва ширината по подразбиране, т.е. ширината на печатащата глава. Поради това трябва да се внимава, етикетът да бъде широк колкото печатната глава. В противен случай може да се стигне до проблеми с позиционирането.

Бутон: 

Rotate label (Завъртане на етикет)

Стандартно етикетът се отпечатва с глава, завъртяна предварително на 0°. Ако функцията е активирана, етикетът се завърта на 180° и се отпечатва в посоката на четене.

Бутон: 

Rotate label in degrees (Завъртане на етикет на градуси)

В съответствие с параметъра *Завъртане на етикет* етикетът може да се завърта на стъпки от 90°.



УКАЗАНИЕ!

Могат да се завъртат само вътрешни за печата обекти (текстове, линии и баркодове). Завъртането на графики не е възможно.

Бутон: 

Alignment (Подравняване)





Подравняването на етикета се постига едва след завъртане/обръщане, т.е. подравняването не зависи от завъртането или обръщането.

Left (Вляво): Етикетът се подравнява по левия ръб на печатната глава.

Centre (В средата): Етикетът се подравнява (центрова) по средната точка на печатната глава.

Right (Вдясно): Етикетът се подравнява по десния ръб на печатната глава.

Device Settings (Параметри на уреда)

Последователност от бутони:    

Language (Език на принтера)

Избор на езика, на който трябва да бъде изписвани текстовете върху дисплея на принтера.

На разположение са следните възможности: Немски, английски, френски, испански, фински, чешки, португалски, холандски, италиански, датски, полски, гръцки, унгарски, руски, китайски (опция), украински, турски, шведски, норвежки, естонски.

Бутон: 

External parameters (Външ. параметри)

Label dimension only (Само измерение на етикетите): Параметрите за дължината на етикетите, за дължината на отворите и за широчината на етикетите могат да бъдат прехвърляни. Всички други настройки на параметрите трябва да бъдат предприети директно на принтера.

On (Вкл.): Параметрите могат да бъдат прехвърляни в печатащата система чрез нашия софтуер за създаване на етикети. Параметрите, които са били директно настроени в печатащата система, няма да се вземат под внимание.

Off (Изкл.): Ще се вземат предвид само настройките, извършени директно в печатащата система.

Бутон: 

**Hotstart
(Топъл старт)**

On (Вкл.): Прекъснатата задача на печатащата система може да бъде продължена след ново включване на модула. (Само, когато печатащата система е оборудвана с опцията SD карта (компактна флаш карта).
Off (Изкл.): След изключване на печатащата система всички данни се изгубват.

Бутон: 

**Codepage
(Кодова страница)**

Избор на кодовата страница, която ще се използва. На разположение са следните възможности: Codepage 437, Codepage 850, Codepage 852, Codepage 857, Codepage 1250, Codepage 1251, Codepage 1252, Codepage 1253, Codepage 1254, Codepage 1257, WGL4. Таблицата относно посочените набори от символи ще откриете на нашата заглавна страница в Интернет.

Бутон: 

Разширени параметри на уреда

Бутон:

**Backfeed/Delay
(Обратен ход / Задържане)**

Backfeed (Обратен ход): Обратният ход в работни режими настройка е оптимизиран, така че при придвижване в изместено положение следващият етикет би могъл да бъде "отпечатан", а с обратния ход етикетът се отказва и с това може да се спести време.
Delay (Забавяне): Настроеното време на задържане е от значение само за работния режим "Автоматичен обратен ход".

Бутон: 

**Standard label
(Стандартен шаблон)**

On (Вкл.): Ако заявка за печат се стартира без предварителна дефиниция на шаблон, отпечатва се стандартния шаблон (тип уред, версия на фирмения софтуер, версия на софтуера).
Off (Изкл.): Ако заявка за печат се стартира без предварителна дефиниция на шаблон, на екрана се появява съобщение за грешка.

Бутон: 

**Field handling
(Управление на полето)**

Off (Изкл.): Цялата памет на печат се изтрива.
Keep graphic (Задържане на графика): Графика, респективно, респ. мащабируем (TrueType) шрифт се прехвърля еднократно в печатащата система и се съхранява във вътрешната памет на принтера. При следващата задача за печат сега се подават само променените данни в модула. Предимство при това е спестяването на време за прехвърляне на данни в печатащата система.
Delete graphic (Изтриване на графика): Запаменените във вътрешната памет на принтера графики, респ. мащабируем (TrueType) шрифт се изтриват, а другите полета се запазват.
Restore graphic (Възстановяване на графика): След края на задача за печат отпечатаната задача може да се стартира отново на печатащия модул. Всички графики и шрифтове TrueType се отпечатват отново.



УКАЗАНИЕ!

Изключение: При многоредов печат винаги трябва да се отпечатват пълни редове (брой винаги кратен на редовете). Изтрити редове не се възстановяват.

Бутон: 

Връщане към предишното меню.

Бутон: 

Поведение при стартиране

Бутон:



**Autoload
(Автоматично зареждане)**

On (Вкл.): Етикет, който веднъж е бил зареден от компактна Flash Card, може след повторно стартиране на печатащата система да бъде зареден отново автоматично. След повторно стартиране на печатащата система винаги се зарежда наново последният зареден от компактна Flash Card етикет.

Off (Изкл.): След повторно стартиране на печатащата система последният използван етикет трябва да бъде зареден ръчно от компактна Flash Card. Едновременна употреба на функциите Автоматично зареждане и Топъл старт не е възможна.

Клавиш: **Synchronization at switching on**
(Синхронизация при включване)**Off (Изкл.):** Синхронизирането е деактивирано, т.е. процесът по измерване и подаването на етикет трябва да бъдат задействани ръчно.**Measure (Измерване):** След включване на печатащата система поставеният етикет се измерва незабавно.**Label feed (Подаване на етикети):** След включване на печатащата система етикетът се синхронизира с началото на етикета. За целта един или няколко етикета се преместват напред.Бутон: 

Връщане към предишното меню.

Бутон: **Потребителска среда**Бутон: **Buzzer**
(Зумер)**On (Вкл.):** При натискането на който и да е клавиш се чува звуков сигнал.

Диапазон на стойностите: 1 ... 7



Off (Изкл.): Не се чува сигнал.**Display**
(Дисплей)

Настройка на контраста на дисплея.





Диапазон на стойностите: 45 ... 75

Бутон: **Keyboard layout**
(Разположение на клавиатурата)

Избор на схемата на страната за желаното разположение на клавиатурата. На разположение са следните възможности: Може да се избере Германия, Англия, Франция, Гърция, Испания, Швеция, Сащ, Русия.







Бутон: **Customized entry**
(Въвеждане от оператора)**Off (Изкл.):** На дисплея не се появяват запитвания за въвежданите от оператора променливи. В този случай се печата запазената фабрична стойност.**On (Вкл.):** Запитване за въвежданите от оператора променливи се появява еднократно на дисплея преди старт на печата.**Auto (Авто):** Запитвания за въвежданите от оператора променливи и количеството се появяват след всяка настройка.**Auto without quantity query (Автоматично без запитване за количество):** Запитване за въвежданите от оператора променливи се появява след всяка настройка без допълнително запитване за количество.Бутон: **Label confirmation**
(Потвърждение на лейаута)**On (Вкл.):** Нова заявка за печат се печата едва след потвърждение на печатащата система.

Активно изпълняваща се заявка за печат продължава да се печата, докато се извърши потвърждение на печатащата система.

Off (Изкл.): На дисплея на управлението не се появява запитване.Бутон: **Manual reprint**
(Ръчно доотпечатване)**Yes (Да):** В случай, че печатащата система, напр. чрез настъпила грешка, е в режим на спиране, можете с помощта на клавишите  и  да доотпечатате последния отпечатан етикет.**No (Не):** Подават се само празни етикети.Бутон: **SMI length**
(СМІ дължина)

Ако печатът в етикета бъде прекъснато, на печатащата глава може да се получи прекъсване на отпечатаното изображение, при което на етикета ще се вижда фина бяла линия. За да се избегне това може да се настрои стойност за минимално връщане (0–1 mm), с която материалът на етикета се издърпва назад. При следващо стартиране на печата свободната зона се препечатва. Настройката на СМІ дължината действа само при избора на режима на връщане Оптимизирано връщане.

Dispenser I/O (Подавач I/O)

Последователност от бутони: , , , , , , 

Operating mode (Режим на работа подавач)

Натиснете бутон  за да изберете режима на работа. На разположение са следните режими на работа: I/O статичен, I/O статичен непрекъснат, I/O динамичен, I/O динамичен непрекъснат, светлинна бариера и светлинна бариера непрекъснат.

Бутон: 

I/O ports 1-8 and 9-16 (I/O портове 1-8 и 9-16)

Дефиниция на функциите на портовете.
Актуалната настройка на всеки порт се отчита постоянно от 2 знака.

Първи знак: **I** = Портът функционира като вход (Input).
O = Портът функционира като изход (Output).
N = Портът няма функция (Not defined).

Настройките не могат да бъдат променяни.

Втори знак: **+** = Активното ниво на сигнала е 'high' (1).
- = Активното ниво на сигнала е 'low' (0)
x = Портът е деактивиран.
& = Функцията се извършва при всяка смяна на нивото на сигнала.
s = Състоянието може да се провери/промени чрез интерфейса.
Вътрешната печатаща функция е деактивирана.

Промяната на нивото на сигнала се отчита само при следните работни режими: I/O статичен, I/O динамичен, I/O статичен непрекъснат и I/O динамичен непрекъснат.

Бутон: 

Debouncing (Отстраняване)

Данни за времето за отстраняване на захванващия вход.
Диапазон на стойности: 0 ... 100 ms.

Бутон: 

Start signal delay (Закъснение на стартов сигнал)

Данни за времето с което се забавя старта на печата в секунди.
Диапазон на стойности: 0.00 ... 9.99.

Бутон: 

I/O protocol (I/O протокол)

Избор на интерфейса през който се изпращат промените на входните и изходните сигнали (I/O).

Бутон: 

Save signal (Запамятаване на сигнал)

On (Вкл.): Стартовият сигнал за следващия лейаут може да бъде подаден още по време на печата на актуалния лейаут. Сигналят се регистрира от печатащата система. Веднага след приключването на актуалния лейаут, печатащата система започва печатането на следващия лейаут. По този начин се пести време и се увеличава производителността.
Off (Изкл.): Стартовият сигнал за следващия лейаут може да бъде подаден едва когато актуалният лейаут бъде отпечатан докрай и печатащата система се намира отново в състояние "Изчакване" (изход "готов"). Ако стартовият сигнал се подаде по-рано, то той се игнорира.

Бутон: 

Cycle/Delay (цикли/забавяне)

Определяне на броя на етикетите, които се отпечатват с един стартов сигнал, и закъснението в ms между отделните етикети.
Диапазон на стойности Цикли: 1 ... 9
Диапазон на стойности Забавяне: 0 ... 3000 ms

Бутон: 

I/O Profile (Профил Вход/Изход)

Избор на съществуващата конфигурация *Std_Label* (Заводска настройка), *StdFileSelLabel*, *Appl. Std_Machine* или *Appl_Machine*. Съответното документиране на двете конфигурации може да се види от Инструкцията за работа.

Network (Мрежа)

Последователност от бутони: , , , , , , 

IP address (IP адрес)

Всеки участник трябва да разполага с уникален 32-битов адрес. IP адресът е разделен с точки и е представен в четири части. Всяка част има обхват от числа от 0 ... 255.

Бутон: 

Netmask (Подмрежа)

В комбинация с IP адреса на печатащата система подмрежата определя кои IP адреси ще търси това устройство в собствената си мрежа.

Бутон: 

Standard Gateway (Стандартен шлюз)

IP адресът на мрежовия шлюз. Ако това е получено чрез DHCP, DHCP се показва в скоби.

Бутон: 

DHCP (DHCP)

DHCP позволява мрежовите параметри IP адрес, подмрежа и стандартен шлюз да се получават автоматично от DHCP сървър, който трябва да е инсталиран в мрежата.

Бутон: 

Printer name (Име на принтер)

Името на печатащата система, инсталирана в мрежата.

Бутон: 

MAC address (MAC адрес)

Показване на MAC адреса (Media Access Control). MAC адресът е хардуерният адрес на всеки отделен мрежови адаптер и се използва за уникално идентифициране на печатащата система в мрежата.

Бутон: 

Net Time Protocol (Net Time Protocol)

NTP Use (Използване на NTP):

On (Вкл.): Функцията NTP е активна

Off (Изкл.): Функцията NTP е деактивирана, т.е. не се извършва синхронизация.

Бутон: 

NTP Server IP Address (NTP сърв. IP адрес):

IP адрес на NTP сървъра.

Бутон: 

NTP Server Name (Име на NTP сървър):

Можете да въведете име тук, като алтернатива на или в допълнение към IP адреса.

Бутон: 

NTP Status (NTP статус):

Disabled (Деактивирано): Няма връзка с NTP сървъра или функцията NTP е деактивирана. Активирайте NTP и проверете наличността на NTP IP адреса и/или NTP името.

Бутон: 

NTP Synchronisation Now (NTP синхр. сега):

При изпълнение на това действие синхронизирането на времето се извършва незабавно. Тази функция се използва за тестване на функцията на NTP сървъра.

Бутон: 

Date (Дата) DD.MM.YY:

С тази функция може да се тества и проверява функцията NTP.

Бутон: 

Time (Време) HH:MM:SS:

С тази функция може да се тества и проверява функцията NTP.

Бутон: 

Server (Сървър)

Тук могат да се активират или деактивират всички сървъри, с изключение на сървърите на порт 9100/9099.

Password (Парола)

Последователност от бутони: , , , , , , , 

Operation (Обслужване)

Password (Парола)

Въвеждане на 4-разрядна цифрова парола.

Бутон: 

Protection configuration (Защита с парола на „Функционално меню“)

Настройките на принтера могат да бъдат променени. (фокусна сила, скорост, режим на работа, ...). Защитата с парола предотвратява промени на настройките на принтера.

Бутон: 

Protection favorites (Защита с парола на „Предпочитани“)

Защитата с парола възпрепятства достъпа до менюто „Предпочитани“.

Бутон: 

Protection memory card (Защита с парола на „Карта памет“)

С функциите на картата памет могат да се запамятават, зареждат, ... етикети. Защитата с парола трябва да различава дали не е разрешен достъп или е разрешен само достъп за четене до картата памет.

Пълен достъп: Няма защита с парола
Само четене: Възможен само достъп за четене
Защита: Достъп блокиран

Бутон: 

Protection printing (Защита с парола на „Печат“)

Ако принтерната система е свързана към персонален компютър, може да е целесъобразно, операторът да не може ръчно да задейства печат. Защитата с парола възпрепятства ръчното задействане на печат.

Network (Мрежа)

Password (Парола)

Въвеждане на 15-разрядна парола. Паролата може да се състои от буквено-цифрови и специални знаци.

Бутон: 

Protection HTTP (Защита с парола на HTTP)

Комуникацията чрез HTTP може да бъде избегната.

Бутон: 

Protection Telnet (Защита с парола на Telnet)

Настройките на служба Telnet не могат да бъдат променени.

Бутон: 

Protection remote access (Защита с парола на „Дистанционен достъп“)



Достъпът чрез външен NMI интерфейс може да бъде възпрепятстван.



УКАЗАНИЕ!

За да се изпълни заключена функция, първо трябва да се въведе валидната парола. След въвеждане на валидната парола желаната функция се изпълнява.

Menu level password (Опции на меню за парола)

Възможно е за провеждане на технически действия да се изисква допълнителна парола. 4-цифрената парола може да бъде зададена с бутоните  и . Настройките могат да бъдат променени чрез ConfigTool.

Interface (Интерфейси)

Последователност от бутони:            

COM1 / Baud / P / D / S

COM1:

0 - сериен интерфейс Изкл.

1 - сериен интерфейс Вкл.

2 - сериен интерфейс Вкл.; при това не се извършва потвърждаване на съобщение за грешка при грешка в преноса на данни

Baud (Бод):

данни за битовете, които се пренасят на секунда. Можете да избирате между следните стойности: 1200, 2400, 4800, 9600, 19200, 38400, 57600 и 115200.

P = Parity (четност):

N - липса на четност; **E** - четен; **O** - нечетен

Моля внимавайте за това, настройките да съответстват с тези на модула.

D = Data bits (битове с данни):

настройка на битовете с данни. Можете да избирате или 7, или 8 бита.

S = Stop bit (стоп битове):

имате възможност да избирате 1 или 2 стоп бита.

Данни за стоп битовете между байтовете.

Бутон: 

Start/stop sign (Знак за Старт/Стол)

SOH: Начало на блока за пренос на данни → HEX-формат 01:

ETB: Край на блока за пренос на данни → HEX-формат 17

Бутон: 

Data memory (Памет)

Standard (Стандартна): След старта на печата се приемат данни дотогава, докато се запълни буферната памет.



Extended (Разширена): По време на текуща задача за отпечатване продължават да се приемат и обработват данни.

Off (Изкл.): След старта на една задача за отпечатване не се приемат повече данни.

Бутон: 

Port test (Тест на порта)

Проверка дали данните се пренасят през интерфейса.

Натиснете клавиши  и , за да изберете общо (On) . Натиснете клавиш  и данните, изпращани през който и да е порт (COM1, USB, TCP/IP), се отпечатват.

Emulation (Емулация)

Последователност от бутони:            

Protocol (Протокол)

CVPL: Език за програмиране Carl Valentin

ZPL: Език за програмиране Zebra®

С бутоните  и  изберете протокола. Натиснете бутон , за да потвърдите избора.

Печатащата система ще се рестартира и командите на ZPL II® вътрешно ще се трансформират в команди на CVPL.

Бутон: 

Printhead resolution (Разделителна способност на печатна глава)

При активирана емулация на ZPL II® трябва да бъде зададена разделителната способност на печатната глава на емулираната печатаща система.



УКАЗАНИЕ

Ако разделителната способност на Zebra® печатащата система се различава от тази на уреда Valentin, то размерът на обектите (напр. текстове, графики) не съвпада точно.

Бутон: 

Drive mapping (Пренасочване на устройство)

Достъпът до устройствата Zebra® се прехвърля към съответните устройства Valentin.



УКАЗАНИЕ!

Тъй като включените в Zebra® печатащата система вътрешни печатни шрифтове не са налице в уредите Valentin, може да се стигне до незначителни разлики в окото на шрифта.





Бутон: 

PJL – Printer Job Language (PJL – Работен Език На Принтера) Могат да се показват информации за статуса, засягащи заявката на принтера.

Date & Time (Дата и час)

Последователност от бутони: **F**, , , , , , , , , , , , , , , , , , , , , ,

Set date/time (Промяна на датата и часа)

орният ред на дисплея показва текущата дата, а долният ред - текущия час. С помощта на клавишите  и  можете да се придвижите до следващото поле, за да увеличите или намалите с клавишите  и  показваните стойности.



Бутон: 

Time zone (Часова зона)

Подменюто предлага възможност за избор на регион и съответния град.

Бутон: 



Region (Регион)

С бутони  и  изберете регион. На разположение са следните възможности: Европа, Тихия океан, Африка, Америка, Азия, Атлантическия океан, Австралия.

Бутон: 

City (Град)

Потвърдете избора и преминете към следващото подменю.

С бутони  и  изберете града и след това натисната бутон , за да потвърдите избора.

Service Functions (Сервизни функции)



УКАЗАНИЕ!

За да може дилърът респ. производителят на уреда да предложи бърза поддръжка в случай на сервизно обслужване, необходимата информация, като напр. настроените параметри, може да бъде прочетена директно на печатащата система.

Последователност от бутони: **F**, , , , , , , , , , , , , , , , , , , , , ,

Label parameters (Параметър на етикета)

Данни за параметъра на етикета във волтове.
A: Показва се минималната стойност.
B: Показва се максималната стойност.
C: Показва се прагът на превключване. Определя се при измерването и може да бъде променен.

Бутон: 

Photocell configuration (Настройки на фотоклетката)

Тази настройка дава възможност за настройка на нивото на реагиране на фотоклетката. В случай, че се стигне до проблеми при позиционирането, респ. при измерването на етикета, нивата на реагиране на фотоклетката могат да бъдат настроени ръчно. Внимавайте за това, да настроите възможно най-голям ход (за етикет >3V, за прорез <1V).

Бутон: 

Photocell parameters (Параметри на фотоклетката)

DLS: Данни за нивото на осветеност на фотоклетката във волтове.
RLS: Данни за нивото на отражение на фотоклетката във волтове.
SLS: Данни за нивото на отлепяне на фотоклетката във волтове.
TR: Данни за състоянието на трансферната лента на фотоклетката (0 или 1).

Бутон: 

Paper counter (Пробег)

D: Данни за пробег на печатната глава в метри.
G: Данни за пробег на уреда в метри.

Бутон: 

Heater resistance (Точково съпротивление)

За да се постигне добра картина на отпечатване, при смяна на печатната глава трябва да бъде настроена отбелязаната върху печатната глава стойност в олове.

Бутон: 

**Printhead temperature
(Температура на
печатната глава)**

Индикация на температурата на печатната глава. Обикновено температурата на печатната глава е стаината температура. Обаче в случай, че максималната температура на печатната глава се превиши, текущата задача за печат се прекъсва и на дисплея на принтера се появява съобщение за грешка.

Бутон: 

**Motor power
(Мощност на мотора)**

Настройване на силата, която захранващия мотор трябва да прилага при силно натоварване. Препоръчва се промяна, ако използваният материал не се подава правилно или ако има размествания в отпечатаното изображение.

Eco (Еко): Намален въртящ момент на захранващия мотор.

Тази настройка е подходяща за ниски скорости и леки ролки с етикети.

Normal (Нормално): Тази настройка е подходяща за скорости до 300 mm/s в комбинация с опцията Апликатор.

Maximum (Максимално): Максимален въртящ момент на захранващия мотор.

Подходяща е за максималната налична скорост и тежки ролки с етикети в комбинация със средство за поставяне на етикети.

Бутон: 

**Motor acceleration
(Ускорение на мотора)**

Настройка колко бързо да се ускорява захранващия мотор.

Диапазон на стойности: 1 ... 5

По подразбиране: 2

Бутон: 

**Print examples
(Печатни образци)**

Чрез избиране на тази точка от менюто се извършва отпечатване с всички настройки.

Settings (Отчет за състоянието): Отпечатват се всички настройки за печат, като напр. скорост, материал на етикети и трансферна лента и др.

Bar codes (Баркодове): Отпечатват се всички налични баркодове.

Fonts (Шрифтове): Отпечатват се всички векторни и растрерни шрифтове.

Бутон: 

**Input
(Вход)**

Индикация на нивата за входовете на IO параметрите.

0 = Low (ниско); 1 = High (високо)

Бутон: 

**Output
(Изход)**

Индикация на нивата за изходите на IO параметрите.

0 = Low (ниско); 1 = High (високо)

Бутон: 

**I/O status
(Статус I/O)**

Съществените резултати се броят и се протоколират в RAM паметта. Протоколът се загубва след изключване на устройството.

RInt = Real Interrupts

Отброява входните стартови импулси директно на прекъсването.

Dbnc = Debounced

Отброява входните стартови импулси, които са по-дълги от настроеното време за премахване на вибрации. Само тези стартови импулси могат да доведат до натиск. Ако стартовият импулс е твърде кратък, той не предизвиква никакъв натиск. Това трябва да се разпознае по това, че RInt отброява, а Dbnc - не.

NPPrn = Not Printed

Отброява входните стартови импулси с премахнати вибрации, които не са довели до натиск. Причини за това: няма действаща заявка за отпечатване, заявката за отпечатване е спряна (ръчно или заради грешка) или системата за отпечатване е заета още с отработването на заявката за отпечатване.

PrtStrtReset = Нулира всички броячи.

PrtStrtTime = Измерена дължина на последния стартов импулс в ms.

Бутон: 

**Online/Offline
(Мрежов/автономен)**

Ако функцията е активирана, с клавиш  да се минава между мрежов и автономен режим.

Стандарт: Изкл

Online (Мрежов): През интерфейсите могат да бъдат приемани данни. Клавишите на фолийната клавиатура са активни само когато с клавиш  е минато в автономен режим.

Offline (Автономен): Клавишите на фолийната клавиатура отново са активни, но получените данни не се обработват повече. Когато печатащата система отново е в мрежов режим, се приемат отново нови заявки за печат.

Бутон: 

**Transfer ribbon warning
(Предварително
предупреждение за
трансферната лента)**

TRB = Transfer ribbon advance warning (Предварително предупреждение за трансферната лента)

Преди края на трансферната лента се подава сигнал през управляващ изход.

Warning diameter (Предупредителен диаметър):

Настройка на диаметъра за предварително предупреждение в mm.

Ако на това място се въведе стойност в mm, то при достигане на този диаметър (измерено на ролката трансферна лента) се подава сигнал през управляващ изход.

Ribbon advance warning mode (Режим на работа за предварително предупреждение):
Warning (Предупреждение): При достигане на предупредителния диаметър се поставя съответния изход I/O.

Reduced print speed (Намалена скорост): Трябва да бъде намалена скоростта на печатане.

Error (Грешка): Печатната система спира при достигане на предупредителния диаметър с 'прекалено малко трансферна лента'.

Reduced print speed (Намалена скорост):

Настройване на намалената скорост на печатане в mm/s. Тя може да се настрои в границите на нормалната скорост на печатане.

Бутон: 

**Zero point adjustment
in Y direction
(Регулиране в нулево
положение в посока Y)**

Въвеждането на стойността става в 1/100 mm.

Ако след подмяната на печатната глава, печатът не продължи от същото място на етикета, тази разлика може да се коригира в посока на печата.



УКАЗАНИЕ!

Стойността за регулирането в нулево положение се настройва в завода и само при подмяна на печатащата глава може да бъде настройвана наново от сервизния персонал.

Бутон: 

**Zero point adjustment
in X direction
(Регулиране в нулево
положение в посока X)**

Въвеждането на стойността става в 1/100 mm.

Ако след подмяната на печатната глава, печатът не продължи от същото място на етикета, тази разлика може да се коригира напречно към посоката на печата.



УКАЗАНИЕ!

Стойността за регулирането в нулево положение се настройва в завода и само при подмяна на печатащата глава може да бъде настройвана наново от сервизния персонал.

Бутон: 

**Print length
(Дължина на печата +/-)**

Настройка на корекцията на отпечатъка в проценти.

Вследствие на механични влияния (напр. размер на ролката) отпечатъкът може да се отпечата както уголемено, така и умалено по отношение на оригиналния размер.
Диапазон на стойностите: +10.0 % ... -10.0 %

Бутон: 

**Write log files on MC
(записване на
регистрационен файл на
MC)**

Чрез тази команда се записват различни регистриращи (LOG) файлове върху налично информационен носител (MC-карта). След съобщение 'Готово' информационният носител може да бъде отстранен.

Файловете се намират в директория 'log':

LogMemErr.txt: Протоколирани грешки с допълнителни информации като например дата/час и име на файла/номер на реда (за проектантите)

LogMemStd.txt: Протоколиране на избрани събития

LogMemNet.txt: Последно изпратените чрез порт 9100 данни

Parameters.log: Всички параметри на принтера в четлива за човека форма

TaskStatus.txt: Статуса на всички задачи на принтера

Main Menu (Основно меню)



















След включването на печатащата система се активира основното меню. Основното меню показва информация като напр. типа уред, актуалната дата и час, номера на версията на фирмения софтуер и използваните FPGA.

Избраната индикация се показва само за кратко, след това отново се превключва към първата информация.

С бутон  може да се отиде до съответната следваща индикация.

SD карта/USB стик

Менюто „Памет“ се управлява с бутоните на фолийната клавиатура или с различните функционални бутони на свързана USB клавиатура.

		Назад към последното меню.
		Във функцията <i>Load layout</i> (Зареждане на лейаут): Превключване към Файл експлорър. Файл експлорър: Превключване към контекстното меню (context menu).
		Маркиране на файл/директория, ако е възможен избор на няколко елемента.
		Основно меню: Избор на менюто Памет. Файл експлорър: Създаване на нов файл.
		Изпълняване на актуалната функция за актуалния файл/актуалната директория.
		Превключване към йерархически по-горната директория.
		Превключване към актуално маркираната директория.
		Скrolване нагоре в актуалната директория.
		Скrolване надолу в актуалната директория.

Define user directory (Дефиниране на потребителска директория)

Дефинирайте стандартната директория, в която са запаметени файловете за обработка.









УКАЗАНИЕ!

Трябва да се дефинира директорията на ползвателя:

- преди да се извърши ползване респ. управление чрез памет менюто.
- когато е извършено форматирането на SD картата в PC и следователно СТАНДАРТНАТА директория не е създадена автоматично.

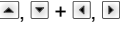
```
File Explorer
A:\
[Drives]
-><STANDARD>
<DIR_1>
```





```
Context Menu
A:
->Set as user dir
Format
Copy
```

-  Достъп до менюто Памет.
-  Извикване на Файл експлорър.
-  Избор на директория.
-  Индикация на наличните функции
-  Избор на функцията *Set as user dir* (потребителски списък).
-  Потвърждение на избора.
-  Назад към основното меню.
При следващо извикване на меню Памет избраната директория се показва като потребителска директория.

Load layout (Зареждане на лейаут)

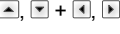
```
Load layout
A:\STANDARD
->File_name1.prn
File_name2.prn
File_name3.prn
File_name4.prn
```

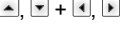
Заредете лейаут в дефинираната потребителска директория. Функцията позволява бърз достъп до искания лейаут, тъй като се показват само лейаут файлове, а директории се затъмняват.

-  Достъп до менюто Памет.
-  Изберете лейаут.
-  Потвърждение на избора.
Автоматично се показва прозорецът за въвеждане на броя.
-  Избор на броя на лейаутите, които трябва да бъдат отпечатани.
-  Стартиране на задача за печат.



УКАЗАНИЕ!

Тук директорията НЕ може да се смени. Смяна на директорията ТРЯБВА да се извърши във Файл експлорър с функцията *Change directory* (Смяна на директория).

File Explorer Файл експлорър

Файл експлорър е управляващата данни система на печатащата система. Основните функции за повърхността на меню Памет се предоставят на разположение във Файл експлорър.

В прегледа на потребителската директория натиснете клавиш **F**, за да стигнете до Файл експлорър.

Могат да се изберат следните функции:





- Смяна на дискова памет респ. директория
- Зареждане на файл
- Запис на лейаут респ. конфигурация
- Изтриване на файл (-ове)
- Форматиране на USB стик
- Копиране на файл (-ове)

Change directory (Смяна на директория)

```
File Explorer
A:\
[Drives]
-><STANDARD>
<DIR_1>
```

```
File Explorer
A:\STANDARD\
-><..>
  layout01
  layout02
```

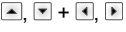



Избор на дискова памет респ. на директория, в която са запаметени файловете.

-  Достъп до менюто Памет.
-  Извикване на Файл експлорър.
-  Избор на директория.
-  Потвърждение на избора.
- Показва се избраната директория.

Load file (Зареждане на файл)

```
Load file
A:\STANDARD\
<..>
->layout01
  layout02
```

Зарежда произволен файл. Това може да бъде запаметена преди това конфигурация, лейаут и т.н.

-  Достъп до менюто Памет.
-  Извикване на Файл експлорър.
-  Избор на файл.
-  Избраният файл се зарежда.







УКАЗАНИЕ!

Ако при избрания файл става въпрос за лейаут, броят на печатните копия може да бъде зададен веднага.

Save layout (Запамяване на лейаут)

```
Save file
A:\STANDARD
->Save layout
  Save config.
  noname
```

Запазва активния лейаут под избраното име.





-  Достъп до менюто Памет.
-  Извикване на Файл експлорър.
-  Превключване към менюто *Save file* (Запамяване на файл).
-  Избор на функцията *Save layout* (Запамяване на лейаут).
-  Потвърждение на избора.

Ако е свързана USB-клавиатура, за *noname* може да се посочи ново име на файла.

Save configuration (Запаметяване на конфигурация)

```
Save file
A:\STANDARD
Save layout
→ Save config.
config.cfg
```

Запазва цялата актуална печатна конфигурация под избраното име.

-  Достъп до менюто Памет.
-  Извикване на Файл експлорър.
-  Превключване към менюто *Save file* (Запаметяване на файл).
-  Избор на функцията *Save configuration* (Запаметяване на конфигурация).
-  Потвърждение на избора.







Ако е свързана USB-клавиатура, за *config.cfg* може да се посочи ново име на файла.

Delete file (Изтриване на файлове)

```
File Explorer
A:\STANDARD\
layout01 *
→ layout02 *
layout03
layout04
```

```
Context menu
2 objects marked
→ Delete
Copying
```

Изтрива окончателно един или няколко файла или директории. При изтриване на директория се изтриват както съдържащите се вътре файлове, така и поддиректориите.

-  Достъп до менюто Памет.
-  Извикване на Файл експлорър.
-  Избор на файл.
-  Маркиране на файловете, които трябва да бъдат изтрити. Маркираните файлове се обозначават с *. Извършвайте този процес дотогава, докато не бъдат маркирани всички файлове респ. директории, които трябва да бъдат изтрити.
-  Превключване към контекстното меню.
-  Избор на функция *Delete* (Изтриване).
-  Потвърждение на избора.

Formatting (Форматиране)

Форматира окончателно картата памет.









УКАЗАНИЕ!

USB-стикетите не могат да бъдат форматирани на печатащата система!!

```
File Explorer
DRIVES
→ A: 954Mb free
U: No media
```

```
Context menu
A:\
Set as user dir
→ Formatting
Copy
```

-  Достъп до менюто Памет.
-  Извикване на Файл експлорър.
-  Избор на диска, който трябва да бъде форматиран.
-  Превключване към контекстното меню (context menu).
-  Избор на функцията *Formatting* (Форматиране).
-  Потвърждение на избора.

Copying (Копиране)

```
File Explorer
A:\STANDARD\
  layout01      *
  → layout02    *
  layout03
  layout04
```

```
Context menu
2 objects marked
  Delete
  → Copying
```

```
Select Destination
DRIVES
→ A: 954Mb free
```

Създава копие от първоначалния файл респ. първоначалната директория, за да може след това да се извършат промени независимо от оригинала.



Достъп до менюто Памет.



Извикване на Файл експлорър.



Избор на файл.



Маркиране на файловете, които трябва да бъдат копирани. Маркираните файлове се обозначават с *. Извършвайте този процес дотогава, докато не бъдат маркирани всички файлове респ. директории, които трябва да бъдат копирани.



Превключване към контекстното меню (context menu).



Избор на функцията *Copying* (Копиране).



Задаване на целта на процеса на копиране.

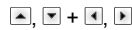

Избор на мястото за запазване.



Потвърждение на избора.

Филтър:

Възможно е само в комбинация с USB-клавиатура.

Ако е свързана USB-клавиатура, при определени функции може да се посочи филтърна маска или името на един подлежащ на запазване файл. Това въвеждане се показва в реда на списъка от директории. Чрез филтърната маска е възможно търсенето на определени файлове. Например при въвеждане на „L“ се показват само файловете, които започват с веригата от знаци „L“. (Главните/малките букви не се вземат под внимание).

Без филтър

```
Load layout
A:\STANDARD
  → First_file.prn
  Layout_new.prn
  Sample.prn
  12807765.prn
```

С филтър

```
Load layout
L
  → Layout_new.prn
```

Технически данни

	ILX V 56/8	ILX V 80/8	ILX V 54/12	ILX V 81/12	ILX V 103/8	ILX V 104/8	ILX V 106/12	ILX V 108/12	ILX V 106/24
Скорост на отпечатване	макс. 350 мм/сек - термичен трансфер макс. 400 мм/сек - директен термичен								100 мм/сек
Разделителна способност (точки на инч)	200	200	300	300	203	203	300	300	600
макс. ширина на печата	56 мм	80 мм	54 мм	81 мм	104 мм	104 мм	105,7 мм	108,4 мм	105,7 мм
макс. ширина на отвора за етикети	60 мм	90 мм	60 мм	90 мм	116 мм	116 мм	116 мм	116 мм	116 мм
Печатаща глава	Flat Type								
Етикети									
Етикетен или перфориран материал	върху ролки: Хартия, картон, текстил, пластмаса								
Дебелина на материала	макс. 220 гр/м ² (по-голяма при поискване)								
мин. ширина на етикетите	20 мм	20 мм	20 мм	20 мм	25 мм	25 мм	25 мм	25 мм	25 мм
мин. височина на етикетите	15 мм								
макс. височина на етикетите	3000 мм								
Макс. диаметър на ролката	Намотаване навътре: 150 мм Размотаване отвън: 330 мм (опция)								
мин. Диаметър на сърцевината	40 мм / 76 мм								
Намотка	отвън или отвътре								
Сензор за етикети	Пропускана светлина								
Трансферна лента									
Цветна страна	отвън или отвътре								
Макс. диаметър на ролката	Ø 80 мм								
диаметър на сърцевината	25,4 мм / 1"								
Макс. дължина	450 м								
Макс. ширина	55 мм	85 мм	55 мм	85 мм	110 мм	110 мм	110 мм	110 мм	110 мм
Размери на корпуса (мм)									
Ширина x височина x дълбочина	211 x 281 x 375	234 x 281 x 375	211 x 281 x 375	234 x 281 x 375	263 x 281 x 375	263 x 281 x 375	263 x 281 x 375	263 x 281 x 375	263 x 281 x 375
Тегло около	10,6 kg	11,1 kg	10,6 kg	11,1 kg	11,5 kg	11,5 kg	11,5 kg	11,5 kg	11,5 kg
Електроника									
Процесор	TI Sitara ARM Cortex A8, 1GHz 32kB ICache, 32kB DCache до 2000 Mips								
Оперативна памет (RAM)	512 MB								
Слот за поставяне	SD карта								
Батерия	за часовник за реално време (запомняване на данни при изключване на мрежата)								
Предупредителен сигнал	Акустичен сигнал при грешка								
Интерфейси									
Сериен порт	RS-232C (до 115200 Baud)								
USB (универсална серийна шина)	2.0 High Speed Slave								
Етернет	10/100 Base T, LPD, RawIP-Printing, DHCP, HTTP, FTP								
2 x USB (Host)	на гърба за: Клавиатура, USB стик								
Стойности на електрозахранването									
Захранващо напрежение Стандарт	100 ... 240 V AC / 50-60 Hz								
консумация на електроенергия	250 VA								
Ток	2,5 A								
Стойности на предпазителите	T5A 250 V								

Стойности на електрозахранването	
Температура	5 ... 40 °C
Относителна влажност	макс. 80 % (некондензиращ)
Поле за обслужване	
Бутони	Тест печат, функционално меню, брой изделия, SD карта, Feed, Enter, 4 x курсор
LCD-екран	Графичен дисплей 132 x 64 пиксела
Настройки	
	Дата, час, продължителност на смените 20 езикови настройки (други при запитване) Параметри за етикетите, уреда, интерфейси, защита с парола
Контролни устройства	
Стоп на печата при	Край на трансферната лента / край на етикетите / отворена печатна глава
Разпечатка за състоянието	Разпечатка за настройките на уреда като напр. пробег, параметри на фотоклетките, интерфейсите, мрежовите параметри Разпечатка на вътрешните видове шрифтове, както и на всички поддържани баркодове
Шрифтове	
Видове шрифтове	6 растерни шрифта, 8 векторни шрифта/мащабируеми (TrueType) шрифта 6 пропорционални шрифта Други видове шрифтове при запитване
Набори от знаци	Windows 1250 до1257, DOS 437, 850, 852, 857, UTF-8 Поддържат се всички западно и източно-европейски, латински, кирилични, гръцки и арабски (опция) знаци Други набори от знаци при запитване
Растерни шрифтове	Размер на ширина и височина 0,8 ... 5,6 Увеличителен фактор 2 ... 9, Подравняване 0°, 90°, 180°, 270°
Векторни шрифтове/мащабируеми (TrueType) шрифтове	Размер на ширина и височина 1 ... 99 мм Увеличителен фактор безстепенен, Подравняване 0°, 90°, 180°, 270°
Шрифтови атрибути	В зависимост от вида шрифт удебелен, курсив, инверсен, вертикален
Разстояние между знаците	Променливо
Баркодове	
Баркодове 1D	2/5 Industrial, Codabar, Code 128, Code 128A, Code 128B, Code 2/5 interleaved, Code 39, Code 39 extended, Code 93, EAN 13, EAN 8, EAN Add-on, GS1-128, Identcode, ITF 14, Leitcode, Pharmacode, PLANET (Postal Alpha Numeric Encoding Technique), PostNet, PZN 7, PZN 8, UPC-A, UPC-E, USPS Intelligent Mail
Баркодове 2D	Aztec Code, CODABLOCK F, DataMatrix, GS1 DataMatrix, MAXICODE, PDF 417, QR Code
Композитни баркодове	GS1 DataBar Expanded, GS1 DataBar Limited, GS1 DataBar Omnidirectional, GS1 DataBar Stacked, GS1 DataBar Stacked Omnidirectional, GS1 DataBar Truncated
	Може да се променя височината, модулната ширина и пропорцията на всички баркодове Подравняване 0°, 90°, 180°, 270° По избор контролна цифра и разпечатка на нешифрован запис
Софтуер	
Конфигурация	ConfigTool
Управление на процеса	Loftware
Софтуер за етикети	Labelstar Office Lite, Labelstar Office
Windows драйвер	Windows 8.1® - Windows 10® 32/64 Bit, Windows 11® Windows Server 2016® - Windows Server 2022®

Запазваме си правото за технически промени

Почистване и поддръжка



ОПАСНОСТ!

Съществува опасност за живота вследствие на токов удар!

- ⇒ Преди всякакви работи по техническото обслужване изключвайте печатащата система от електрическата мрежа и изчакайте известно време, докато захранващият блок се разрежи.



БЛАГОРАЗУМ!

При почистване може да се стигне до нараняване.

- ⇒ Внимавайте за остри ръбове.



УКАЗАНИЕ!

За почистването на печатащата система се препоръчват лични защитни средства като защитни очила и ръкавици.

Техническо обслужване	Интервал
Общо почистване.	При необходимост.
Почистване на опъващата ролка на трансферната лента	При всяка смяна на трансферното фолио или при влошаване на отпечатъка.
Почистване на печатащия валик.	При всяка смяна на ролката с етикети или при влошаване на отпечатъка и транспортирането на етикетите.
Почистване на печатащата глава.	Директен термопечат: При всяка смяна на ролката с етикети. Трансферен термопечат: При всяка смяна на трансферното фолио или при влошаване на отпечатъка.
Почистване на светлинната бариера за етикетите.	При всяко сменяне на ролката с етикети с нова.
Смяна на печатащата глава.	При грешки в отпечатъка.



УКАЗАНИЕ!

Спазвайте указанията за работа с изопропанол (IPA). При влизане в контакт с кожата или очите измийте щателно с течаща вода. Ако дразненето продължава, потърсете лекар. Погрижете за добро проветрение.



ПРЕДУПРЕЖДЕНИЕ!

Опасност от пожар от леснозапалим разтворител за етикети!

- ⇒ При използването на разтворители принтерът за етикети трябва да е добре почистен от прахта.

Общо почистване



БЛАГОРАЗУМ!

Повреда на печатащия модул при използване на силни почистващи препарати!

- ⇒ Не използвайте абразивни препарати или разтворители за почистване на външните повърхности или модулите.
- ⇒ Отстранявайте прах и хартиени власинки на мястото за печатане с мека четка или прахосмукачка.
- ⇒ Почиствайте външните повърхности с универсален почистващ препарат.

Почистване на опъващата ролка на трансферната лента

Замърсяването на опъващата ролка води до по-лошо качество на печат и освен това може да доведе до нарушения в транспортирането на материала.

- Завъртете притискащия лост (A) в посока, обратна на часовниковата стрелка, за да отворите печатната глава (B).
- Отстранете етикетите и трансферната лента.
- Отстранете отлагания с препарат за почистване на валеци и мека кърпа.
- Ако по ролката има повреди, я подменете.
- Поставете отново етикети и трансферно фолио.
- Завъртете червения притискащ лост (A) в посока на часовниковата стрелка докато се фиксира, за да затворите печатната глава (B).

Почистване на печатащия валеж

Замърсяване на печатната глава може да доведе до лошо качество на печата и до възпрепятстване на транспортирането на материала.



БЛАГОРАЗУМ!

Повреда на печатащия валеж!

⇒ Да не се използват никакви остри или твърди предмети за почистването на печатащия валеж.

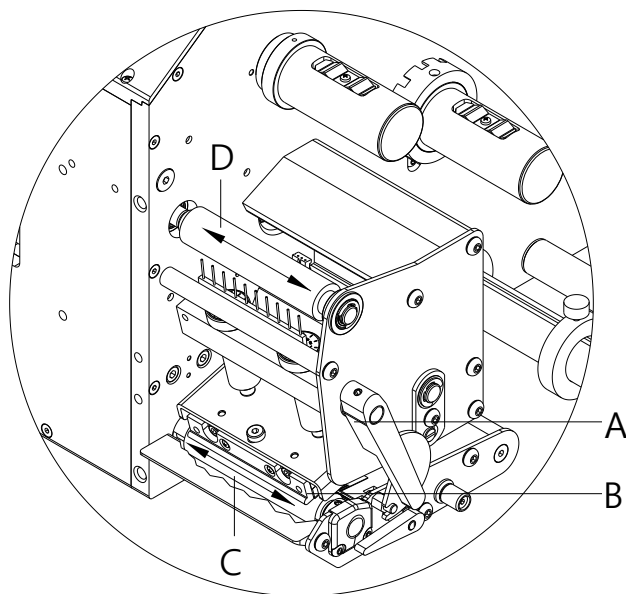

- Завъртете притискащия лост (A) в посока, обратна на часовниковата стрелка, за да отворите печатната глава (B).
- Отстранете етикетите и трансферната лента.
- Отстранете отлагания с препарат за почистване на валеци и мека кърпа.
- Завъртайте на ръка ролката (C + D) малко по малко, за да почистите цялата ролка (възможно само при изключена печатаща система, тъй като в противен случай стъпковият двигател ще е под напрежение и ще придържа ролката в нейното положение).
- Поставете отново етикети и трансферно фолио.
- Завъртете червения притискащ лост (A) в посока на часовниковата стрелка докато се фиксира, за да затворите печатната глава (B).

Почистване на печатащата глава



БЛАГОРАЗУМ!

Опасност от нараняване от горещата печатаща глава!

⇒ Преди почистване оставете печатащата глава да изстине.

По време на печата по печатащата глава могат да се съберат замърсявания, които влошават отпечатъка, например с разлики в контраста или вертикални линии.



БЛАГОРАЗУМ!

Повреда на печатащата глава!

⇒ Да не се използват никакви остри или твърди предмети за почистването на печатащата глава.

⇒ Не докосвайте стъкленото защитно покритие на печатащата глава

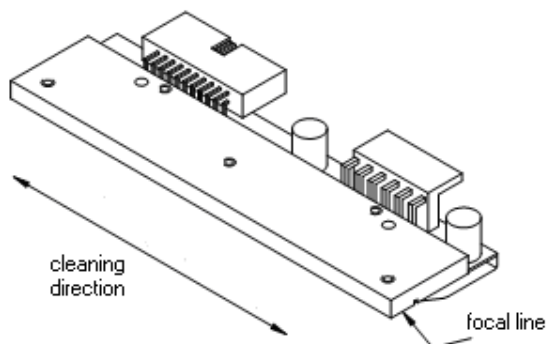

- Завъртете притискащия лост в посока, обратна на часовниковата стрелка, за да отворите печатната глава.
- Отстранете етикетите и трансферната лента.
- Почиствайте повърхността на печатащата глава със специалния щифт за почистване или потопен в чист алкохол памук на клечка.
- Преди пускане в експлоатация на принтера оставете печатащата глава да съхне 2-3 минути.
- Поставете отново етикети и трансферно фолио.
- Завъртете червения притискащ лост в посока на часовниковата стрелка докато се фиксира, за да затворите печатната глава.

Почистване на светлинната бариера за етикетите



БЛАГОРАЗУМ!

Повреждане на фотоклетката при използване на остри почистващи средства!

⇒ Не използвайте остри и твърди предмети или разтворители за почистване на светлинната бариера.

Светлинната бариера може да се замърси от хартиен прах. Това може да попречи на разпознаването на началото на етикетите.

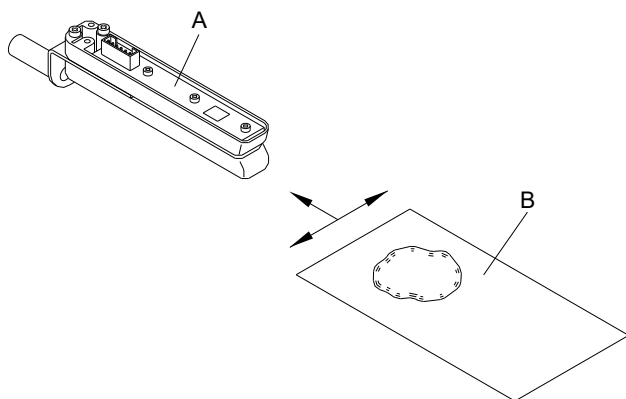

- Завъртете притискащия лост в посока, обратна на часовниковата стрелка, за да отворите печатната глава.
- Отстранете етикетите и трансферната лента.
- Напръскайте фотоклетката (A) със спрей с газ под налягане. Спазвайте инструкциите върху опаковката.
- Фотоклетката за етикетите (A) може допълнително да бъде почиствана с почистваща карта (B), която предварително е овлажнена с чист алкохол. Движете почистващата карта напред и назад (виж фигурата).
- Поставете отново етикети и трансферно фолио.
- Завъртете червения притискащ лост в посока на часовниковата стрелка докато се фиксира, за да затворите печатната глава.

Смяна на печатащата глава



БЛАГОРАЗУМ!

Повреда на печатащата глава от електростатични разреждания или механични влияния!

- ⇒ Заземете тялото, напр. чрез поставяне на заземена гривна на китката.
- ⇒ Не докосвайте контактите на щекерните връзки.
- ⇒ Не докосвайте печатащата лайсна с твърди предмети или с ръка.

ILX V 56/8, 80/8, 54/12, 81/12

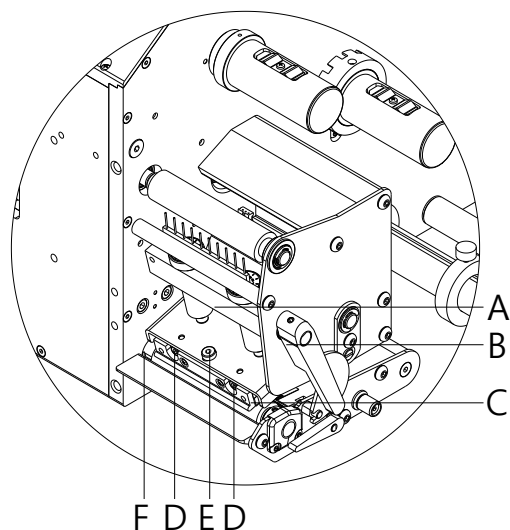

Демонтаж на печатащата глава

- Отстранете етикетите и трансферната лента.
- При блокирана печатаща глава разхлабете скрепителните винтове (E).
- Завъртете притискащия лост (B) в посока, обратна на часовниковата стрелка, за да отворите печатната глава (C).
- В случай, че печатащата глава (C) не лежи свободно върху печатащия валик, отново разхлабете скрепителните винтове (E).
- Издърпайте внимателно печатащата глава напред, докато достигнете до контактния съединител.
- Изключете контактния съединител и извадете печатащата глава (C).

Монтаж на печатащата глава

- Включете контактните съединители.
- Позиционирайте печатащата глава (C) в държача на печатащата глава така, че хващачите да са захванати в съответните отвори в междинно положение.
- Задръжте леко с един пръст държача на печатащата глава върху печатащия валик и проверете дали печатащата глава е поставена в правилно положение.
- Завинтете и затегнете скрепителния винт (E).
- Поставете отново етикетите и трансферната лента.
- Завъртете червения притискащ лост (B) в посока на часовниковата стрелка докато се фиксира, за да затворите печатната глава (C).
- Проверете стойността на съпротивление върху фабричната табелка на печатащата глава и при необходимост я променете в меню *Service functions/Heater resistance* (Обслужване на функциите/съпротивление).

ILX V 103/8, 104/8, 106/12, 106/24, 108/12

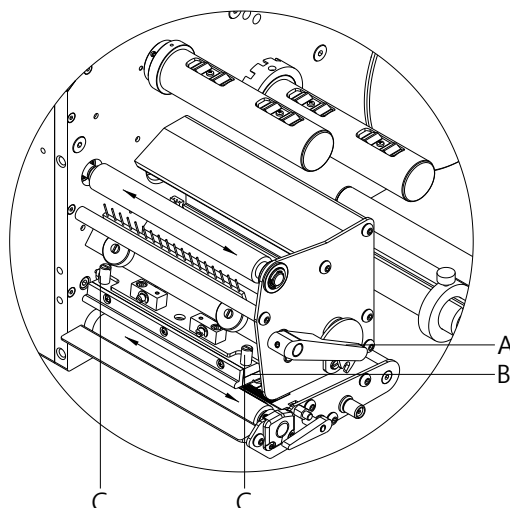

Демонтаж на печатащата глава

- Отстранете етикетите и трансферната лента.
- Ако печатащата глава е блокирана, развийте винтовете с назъбена глава (C).
- Завъртете притискащия лост (A) в посока, обратна на часовниковата стрелка, за да отворите печатната глава (B).
- Ако печатащата глава (B) не е разположена свободно върху печатащия валик, развийте още винтовете с назъбена глава (C).
- Издърпайте внимателно печатащата глава напред, докато достигнете до контактния съединител.
- Изключете контактния съединител и извадете печатащата глава (B).

Монтаж на печатащата глава

- Включете контактните съединители.
- Разположете печатащата глава (B) в междинно положение, така че отворите на печатащата глава да съвпадат с отворите в междинно положение.
- Задръжте леко с един пръст държача на печатащата глава върху печатащия валик и проверете дали печатащата глава е поставена в правилно положение.
- Завийте и затегнете винта с назъбена глава (C).
- Поставете отново етикетите и трансферната лента.
- Завъртете червения притискащ лост (A) в посока на часовниковата стрелка докато се фиксира, за да затворите печатната глава (B).
- Проверете стойността на съпротивление върху фабричната табелка на печатащата глава и при необходимост я променете в меню *Service functions/Heater resistance* (Обслужване на функциите/съпротивление).

Zkrácený návod a pokyny pro
bezpečnost produktu

Čeština

Vydání: 06/25

Autorské právo

Copyright by Carl Valentin GmbH.

Změny vyhrazeny.

Všechna práva, i překladová, vyhražena.

Žádná část díla nesmí být bez písemného povolení Carl Valentin GmbH jakoukoliv formou (tisk, fotokopie nebo jinou technikou) reprodukována nebo zpracovávána za použití elektronických systémů, rozmnožována nebo rozšiřována.

Ochranná známka

Všechny jmenované obchodní značky nebo značky zboží jsou registrované obchodní značky nebo značky zboží jejich příslušných vlastníků a příp. nemusí být speciálně označeny. Z chybějícího označení není možné vyvozovat závěry, že se nejedná o registrovanou obchodní značku či registrovanou značku zboží.

Společnost Carl Valentin používá ve svých produktech bezplatný otevřený software. Další informace naleznete na adrese www.carl-valentin.de/opensource.

Aktuálnost

Údaje k rozsahu dodávky, vzhledu, výkonu, rozměrům a hmotnosti odpovídajím našim znalostem ve chvíli vydání tiskem tohoto návodu.

V důsledku trvalého dalšího vývoje výrobků mohou vzniknout odchylky a rozdíly mezi dokumentací a přístrojem. Aktuální vydání najdete na stránkách www.carl-valentin.de.

Obchodní podmínky

Dodávky a služby se realizují podle Všeobecných obchodních podmínek společnosti Carl Valentin GmbH.

Homologace

CE Směrnice pro stroje (2014/35/EU)

Směrnice elektromagnetická kompatibilita (2014/30/EU)

Směrnice RoHS (2011/65/EU)



Carl Valentin GmbH

Neckarstraße 78 – 86 u. 94
78056 Villingen-Schwenningen

Phone +49 7720 9712-0

E-Mail info@carl-valentin.de

Internet www.carl-valentin.de

Obsah

Použití dle patřičného určení	40
Bezpečnostní pokyny	40
Ekologická likvidace	41
Provozní podmínky	42
Vybalte tiskový systém	45
Rozsah dodávky	45
Instalace tiskového systému	45
Zapojte tiskový systém	45
Uvedení tiskového systému do provozu	45
Vložení cívky se štítky ve snímacím režimu	46
Vložení cívky transferového pásu	47
Print Settings (Inicializace tisku)	48
Layout Parameters (Nastavení rozvržení)	48
Device Settings (Parametry přístroje)	49
Dispenser I/O (Dávkovač - I/O)	52
Network (Síť)	53
Password (Heslo)	54
Interface (Rozhraní)	55
Emulation (Emulace)	55
Date & Time (Datum & čas)	56
Service Functions (Servisní funkce)	56
Main Menu (Základní nabídka)	58
Karta SD/paměťová jednotka USB	59
Technická data	63
Všeobecná očista	65
Čištění tažného válce přenosové fólie	66
Vyčistěte tiskové válce	66
Vyčistěte tiskovou hlavu	67
Čištění etiketové světelné clony	67
Výměna tiskové hlavy	68

Použití dle patřičného určení

- Tiskový systém je konstruován podle úrovně techniky a uznávaných bezpečnostně technických pravidel. Přesto může při používání zařízení hrozit nebezpečí pro zdraví a život uživatele nebo třetích osob popř. poškození tohoto tiskového systému či jiné věcné škody.
- Tento tiskový systém může být používán pouze v technicky bezvadném stavu a také dle svého určení, se znalostmi bezpečnosti a nebezpečí s ohledem na návod k obsluze! Obzvláště rušení, která ohrožují bezpečnost, musí být neprodleně odstraněna.
- Tento tiskový systém je určen výlučně k potisku k tomu určených a výrobcem povolených materiálů. Používání modulu jiným způsobem nebo vycházející z tohoto způsobu není považováno za užívání dle patřičného určení. Výrobce/dodavatel neručí za škody způsobené nevhodným používáním; riziko za ně nese pouze uživatel.
- K účelovému používání patří také dodržování návodu k použití včetně doporučení/předpisů pro údržbu ze strany výrobce.

Bezpečnostní pokyny

- Tiskový systém je projektován pro elektrické sítě se střídavým napětím od 100 ... 240 V AC. Tento tiskový systém připojujte pouze do zásuvek s kolíkem ochranného vedení.
- Tiskový systém spojujte pouze s přístroji, které mají malé ochranné napětí.
- Před zapojováním nebo odpojováním vypněte všechny příslušné přístroje (počítač, tiskárna a příslušenství).
- Provozujte tento tiskový systém pouze v suchém prostředí a nevystavujte ji vlhkosti (ostřiková voda, mlha atd.).
- Neprovozujte tiskový systém ve výbušných atmosférách a v blízkosti vysokonapěťových vedení.
- Používejte tiskový systém pouze v prostředích, která jsou chráněná proti prachu po broušení, kovovým třískám a podobným cizím tělesům.
- Údržbu a opravy smí provádět jen vyškolený odborný personál.
- Provozovatel musí za pomoci návodu k obsluze instruovat personál obsluhy.
- Podle použití je třeba dbát na to, aby se oděv, vlasy, šperky osob apod. nedostaly do kontaktu s odkrytými, rotujícími díly, resp. s pohybujícími se částmi.



OZNÁMENÍ!

U otevřené tiskové jednotky nejsou z konstrukčních důvodů splněny požadavky normy EN 62368-1, které se týkají protipožární skříně. Musí být zajištěny vestavbou do koncového přístroje.

- Zařízení a jejich části (např. motor, tisková hlava). Během provozu se nedotýkejte a před výměnou materiálu, demontáží nebo seřizováním nechte vychladnout.
- Nikdy nepoužívejte snadno vznětlivý spotřební materiál.
- Provádějte pouze ty operace, které jsou popsány v tomto návodu k použití. Práce, které tento rámec překračují smí být prováděny pouze výrobcem, nebo po domluvě s výrobcem.
- Neodborné zásahy do elektronických jednotek a jejich softwaru mohou způsobit poruchy.
- Neodborné práce nebo úpravy na tiskovém systému mohou ohrozit provozní bezpečnost.
- Servisní práce nechte vždy provádět kvalifikovanou dílnu, která má k provedení prací potřebné odborné znalosti a nástroje.
- Na přístrojích jsou umístěny různé výstražné štítky, které upozorňují na nebezpečí. Tyto nálepky neodstraňujte, jinak už nelze nebezpečí identifikovat.
- Pracovník provádějící uvedení do provozu musí před zabudováním tiskového systému do zařízení zajistit, aby byly dodrženy zákonné bezpečnostní předpisy a byla namontována nezbytná ochranná zařízení.



OZNÁMENÍ!

Při montáži volitelného aplikátoru etiket se musí zohlednit aktuálně platné bezpečnostní směrnice.

- Před uvedením zařízení do chodu musí být namontována všechna bezpečnostní zařízení.



NEBEZPEČÍ!

Ohrožení života síťovým napětím!

⇒ Neotevírejte kryt tiskového systému.

Ekologická likvidace

Výrobci přístrojů B2B jsou od 23.03.2006 povinni odebírat zpět vysloužilé přístroje, které byly vyrobeny po datu 13.08.2005, a zhodnocovat je. Tyto vysloužilé přístroje se v zásadě nesmí odevzdávat v komunálních sběrných místech. Pouze výrobce je smí organizovaně zhodnotit a zlikvidovat. Příslušně označené výrobky Valentin se proto v budoucnu mohou odevzdávat zpět do firmy Carl Valentin GmbH.

Vysloužilé přístroje pak budou odborně zlikvidovány.

Firma Carl Valentin GmbH tímto včas akceptuje veškeré závazky v rámci likvidace vysloužilých přístrojů a umožňuje tímto i nadále plynulou distribuci svých výrobků. Můžeme odebrat zpět pouze přístroje zaslané vyplaceně.

Obvodová deska systému tisku je vybavena lithiovou baterií. Je třeba ji vyhodit do nádoby na staré baterie v obchodě nebo zlikvidovat prostřednictvím veřejnoprávního subjektu.

Více informací získáte ze směrnice WEEE nebo na naší internetové stránce www.carl-valentin.de.

Provozní podmínky

Provozní podmínky jsou předpoklady, které musí být splněny před uvedením do provozu a během provozu našich tiskových systémů, aby byl zajištěn bezpečný a bezporuchový provoz.

Přečtěte si prosím pečlivě provozní podmínky.

Pokud byste měli dotazy vyplývající z praktického použití návodů k použití, spojte se s námi nebo s Vaším příslušným servisním střediskem.

Obecné podmínky

Tiskové systémy je až do okamžiku instalace nutno přepravovat a uchovávat pouze v originálním obalu.

Tiskové systémy nesmí být instalovány a uváděny do provozu dříve, než jsou splněny provozní podmínky.

Uvedení do provozu, programování, čištění a péče o naše tiskové systémy smí být prováděna až po důkladném pročtení našich návodů.

Tiskové systémy smí obsluhovat pouze vyškolený personál.



OZNÁMENÍ!

Doporučujeme Vám provádět školení opakovaně.

Obsah školení jsou kapitoly 'Provozní podmínky', 'Vložení přenosové fólie' a 'Údržba a čištění'.

Pokyny platí rovněž pro námi dodávané přístroje třetích firem.

Smí se používat pouze originální náhradní a výměnné díly.

Ohledně náhradních/opotřebovaných dílů se prosím obraťte na výrobce.

Podmínky na místě instalace

Místem instalace by měla být rovná plocha prostá otřesů, vibrací a průvanu.

Přístroje je nutno umístit tak, aby byla možná optimální obsluha a dobrá přístupnost za účelem údržby.

Stavební instalace elektrických přívodů

Instalace elektrických přívodů pro připojení našich tiskových systémů musí být provedena podle mezinárodních předpisů a z nich odvozených ustanovení. Mezi ně patří především doporučení jedné ze tří následujících komisí:

- Mezinárodní komise pro elektroniku (IEC)
- Evropský výbor pro elektrotechnickou normalizaci (CENELEC)
- Svaz německých elektrotechniků (VDE)

Naše tiskové systémy jsou konstruovány podle VDE třída ochrany I a musí být napojeny přes ochranný vodič. Stavební elektrické přívody musí mít ochranný vodič aby odváděly rušivá napětí vzniklá v přístroji.

Technická data elektrického napájení

Síťové napětí a frekvence

Viz typový štítek

Přípustná tolerance síťového napětí

+6 % ... -10 % jmenovité hodnoty

Přípustná tolerance síťové frekvence

+2 % ... -2 % jmenovité hodnoty

Přípustný činitel harmonického zkreslení síťového napětí

≤ 5 %

Opatření pro odrušení:

Při silně kontaminované síti (např. při používání tyristorově řízených zařízení) je nutno provést konstrukční opatření pro odrušení. Máte například následující možnosti:

- Provést k našim tiskovým systémům separátní síťový přívod.
- V problematických případech zabudovat před naše tiskové systémy na síťový přívod odpojený oddělovací transformátor nebo jiné odrušovací zařízení.

**OZNÁMENÍ!**

Toto je zařízení třídy A. Toto zařízení může v obytných oblastech způsobovat vysokofrekvenční rušení. V tomto případě může být od provozovatele požadováno, aby provedl přiměřená opatření a uhradil je.

Spojovací vedení k externím přístrojům

Veškerá spojovací vedení musí být provedena jako stíněná vedení. Stínící oplet musí být na obou stranách celoplošně spojen se skříňí zástrčky.

Nesmí docházet k paralelnímu vedení tras s elektrickými vedeními. Pokud je paralelní vedení nevyhnutelné, je nutno dodržet minimální odstup 0,5 m.

Rozsah teplot vedení: -15 ... +80 °C

Smí se připojovat pouze přístroje s elektrickými okruhy, které splňují požadavek 'Safety Extra Low Voltage' (SELV). Obecně jsou to přístroje, která jsou testovaná podle EN 62368-1.

Instalace datových vedení

Datový kabel musí být kompletně chráněný a mít kovové nebo pokovené kryty konektorů. Stíněné kabely a konektory jsou nutné kvůli zabránění vyzařování a příjmu elektrických ruchů.

Přípustná vedení

Odstíněné vedení: 4 x 2 x 0,14 mm² (4 x 2 x AWG 26)
 6 x 2 x 0,14 mm² (6 x 2 x AWG 26)
 12 x 2 x 0,14 mm² (12 x 2 x AWG 26)

Vysílací a přijímací vedení musí být vždy zkrouceny v párech.

Maximální délky vedení: Rozhraní V 24 (RS232C): max. 3 m (se stíněním)
 USB: max. 3 m
 Ethernet: max. 100 m
 Vstup/výstup: max. 3 m
 Elektrické vedení: max. 2 m

Vzdušná konvekce

Aby se zabránilo nepřipustnému ohřevu, musí být možno, aby se okolo tiskového systému mohla tvořit volná vzdušná konvekce.

Mezní hodnoty

Druh krytí podle IP:	20
Okolní teplota °C (provoz)	Min. +5 Max. +40
Okolní teplota °C (přeprava, skladování)	Min. -25 Max. +60
Relativní vlhkost vzduchu % (provoz)	Max. 80
Relativní vlhkost vzduchu % (přeprava, skladování)	Max. 80 (orosení přístroje je nepřipustné)

Záruka

Odmítáme záruku za škody, které mohou vzniknout:

- nedodržáním našich provozních podmínek a návodu k použití
- vadnou elektrickou instalací v okolí
- konstrukčními změnami na našich tiskových systémech
- chybným naprogramováním a obsluhou
- neprovedením uložení dat
- používáním neoriginálních náhradních dílů a neoriginálního příslušenství
- přirozeným opotřebením

Pokud tiskové systémy nově nastavujete nebo programujete, zkontrolujte jejich nastavení zkušebním provozem a zkušebním tiskem. Vyvarujete se tím chybných výsledků, adjustací a vyhodnocení.

Tiskové systémy smí obsluhovat pouze vyškolení pracovníci.

Kontrolujte odborné zacházení s našimi produkty a opakujte školení.

Nepřebíráme zodpovědnost za to, že jsou u všech modelů k dispozici všechny v tomto návodu popsané vlastnosti. Protože neustále usilujeme o další vývoj a inovace našich produktů, je možné, že se změní technická data, aniž bychom o tom podali informace.

V důsledku inovací nebo předpisů specifických pro jednotlivé země se mohou obrázky a příklady v návodu odchylovat od dodaného provedení.

Zohledněte prosím informace o přípustných tiskových médiích a pokyny pro péči o přístroj, abyste předešli předčasnému opotřebením nebo poškozením.

Usilovali jsme o to, abychom tuto příručku zpracovali ve srozumitelné formě a podali Vám co nejvíce informací. Pokud byste měli dotazy nebo zjistili chyby, sdělte nám to prosím, abychom měli možnost naše příručky zlepšit.

Vybalte tiskový systém

- ⇒ Tiskový systém nadzvedněte za dno přístroje a vyzvedněte z krabice.
- ⇒ Zkontrolujte, zda při přepravě nedošlo k poškození tiskového systému.
- ⇒ Odstraňte transportní pojistku z pěnové hmoty v oblasti tiskové hlavy.
- ⇒ Zkontrolujte, zda je dodávka kompletní.

Objem dodávky

- Tiskový systém & Dávkovací hrana.
- Síťový kabel.
- Datový kabel pro USB rozhraní.
- Příslušenství I/O (portikus konektoru pro I/O).
- Dutinka z lepenky (prázdná), předmontovaná na navíjení transferového pásu.
- Product Safety Guide.



OZNÁMENÍ!

Uchovejte originální balení pro pozdější převozy.

Instalace tiskového systému



UPOZORNĚNÍ!

Poškození tiskového systému a tiskového materiálu vlivem vlhkosti a mokrem.

- ⇒ Tiskový systém umístěte pouze na suchém místě chráněném před stříkající vodou.

Zapojte tiskový systém

Tiskový systém je vybaven širokorozpětíovou sít'ovou přípojkou. Provoz při sít'ovém napětí 100 ... 240 V AC / 50-60 Hz je možný bez dalšího zásahu do přístroje.



UPOZORNĚNÍ!

Poškození tiskového systému nedefinovanými zapínacími proudy.

- ⇒ Před připojením k síti přepněte sít'ový vypínač do polohy "O".

- ⇒ Sít'ový kabel zastrčte do elektrické zásuvky.
- ⇒ Zástrčku sít'ového kabelu zasouvejte pouze do uzemněné zásuvky.



OZNÁMENÍ!

Z důvodů nedostatečného nebo chybějícího uzemnění mohou v provozu nastat poruchy.

Dbejte na to, aby všechny počítače připojené na tiskový systém a rovněž spojovací kabely byly uzemněny.

- ⇒ Propojte tiskový systém s počítačem nebo se sítí pomocí vhodného kabelu.

Uvedení tiskového systému do provozu

- ⇒ Jakmile jsou všechna připojení provedena. Zapněte tiskový systém na sít'ovém vypínači.
- ⇒ Vložte materiál štítků a transferový pás.
- ⇒ V menu *Label layout/Measure label* (Vzhled etikety/Měření štítku) spustit proces měření.
- ⇒ Stiskem tlačítka  na membránové klávesnici lze proces měření ukončit.



OZNÁMENÍ!

Pro umožnění správného měření je nutno posunout minimálně dva kompletní štítky (nikoliv u nekonečných štítků).

Při měření délky štítků a perforace tiskárnou se mohou vyskytnout drobné rozdíly. Z tohoto důvodu mohou být hodnoty v menu *Label layout/Label and Gap* (Vzhled etikety/Štítek a drážka) nastaveny manuálně.

Vložení cívky se štítky ve snímacím režimu



OZNÁMENÍ!

Tenký povlak termotiskové hlavy i jiné elektronické díly mohou být poškozeny elektrostatickým výbojem, takže páska s etiketami by měla být antistatická. Používání nesprávných materiálů může vést k chybné funkci tiskárny a zániku záruky.

Příklad: pravé provedení

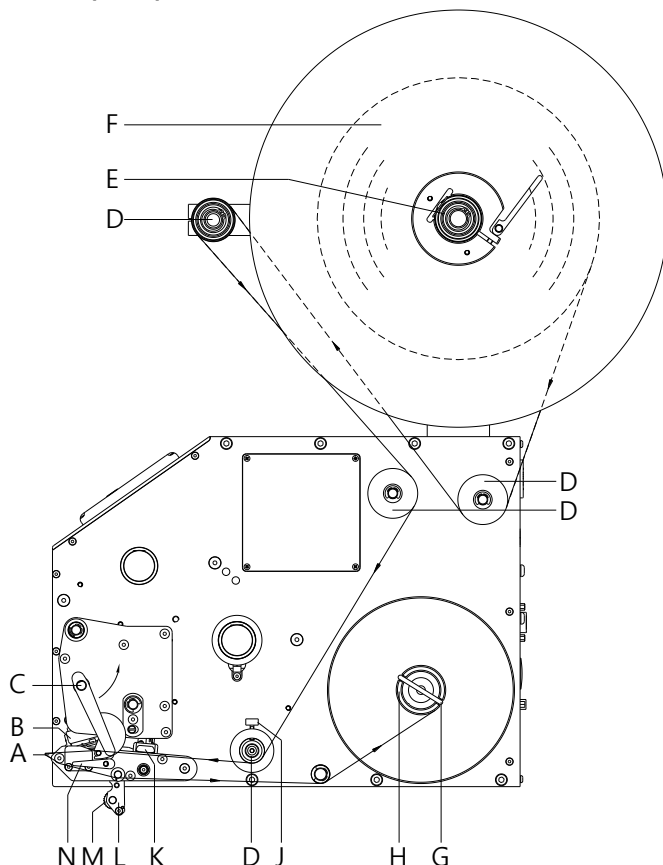

- Vyklopte tlačítko (B) tak, že otočíte červenou přítlačnou pákou (C) proti směru hodinových ručiček.
- Odstraňte vnější držák štítků (F).
- Etiketovou roli s vnitřním vinutím nasadte na odvíjecí zařízení (E).
- Opět namontujte držák štítků (F).
- Etiketový materiál vedte kolem vodicích hřídel (D). Dbejte přitom na to, aby materiál probíhal také světelnou závorou (K).
- Pro zaklopení tlačítka (B) otočte červenou přítlačnou pákou (C) po směru hodinových ručiček až zacvakne.
- Nastavovací kroužek (J) vedení etiket nastavte na šířku materiálu.
- Spusťte zkušební tisk pomocí tlačítka , nebo aktivujte proces měření za účelem stanovení přesné polohy začátku etiket.
- Zadejte hodnotu offsetu do menu pod bodem Dispenser I/O (Dávkovač I/O).
- Snímací kyvnou páku (L) sklopte dolů, otáčením záchytné páky (N) ve směru otáčení hodinových ručiček nahoru.
- Stáhněte některé etikety z nosného materiálu a protáhněte nosný materiál přes okraj dávkovače (A), rýhovaný plastový váleček (M) a hřídel snímací kyvné páky (L).
- Snímací kolébku (L) opět zatlačte nahoru a zaaretujte.
- Nosný materiál upevněte na navíjecí zařízení (H) pomocí svorky (G).

Vložení cívky transferového pásu



OZNÁMENÍ!

Pro termotransferovou metodu tisku je nutno vložit barvicí pásku. Při použití tiskového systému pro přímý termotisk se barvicí páska nekladá. Barvicí páska použité v tiskovém systému musí být minimálně tak široké jako tiskové médium. Pokud je barvicí páska užší než tiskové médium, zůstane tisková hlava částečně nechráněná a předčasně se opotřebuje.

Příklad: pravé provedení

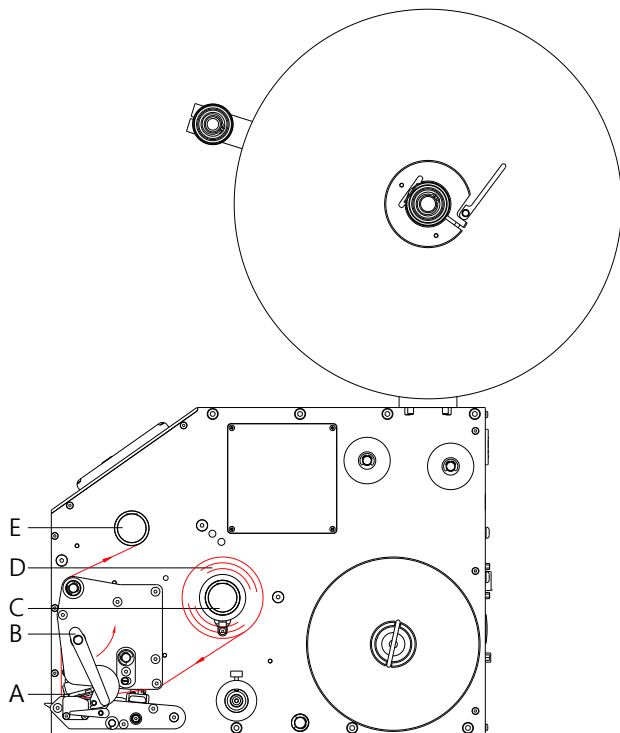

OZNÁMENÍ!

Před vložení nové role přenosové fólie je třeba tiskovou hlavu vyčistit čističem na tiskové hlavy a válce (97.20.002). Při použití isopropanolu (IPA) je nutné dbát předpisů pro manipulaci. Při kontaktu s pokožkou nebo očima vymyjte pečlivě proudem vody. Při přetrvávajícím podráždění vyhledejte lékaře. Zajistěte dostatečné větrání.

- Vyklepnete tlačítko (A) tak, že otočíte červenou přítlačnou pákou (B) proti směru hodinových ručiček.



UPOZORNĚNÍ!

Nebezpečí poškrábání při vkládání přenosového pásu, resp. při odebírání spotřebovaného přenosového pásu!
⇒ Dávejte pozor na hrany pružinového plechu!

- Zasuňte cívku transferového pásu (D) s vnějším vinutím na odvíjecí cívku (C). Při vkládání barvicí pásky dbejte na to, aby jádro barvicí pásky těsně přiléhalo k dorazu odvíjecí cívky. Pro dosažení dobrého výsledku tisku by neměla být barvicí páska užší než materiál štítku.
- Zasuňte prázdné jádro barvicí pásky přes navíjecí váleček (E). Protáhněte transferovou pásku pod tiskovou hlavu.
- Upevněte pás pomocí lepicí pásky ve směru pohybu k prázdnému jádru navíjecí cívky (E).
- Pro prověření bezchybného pohybu transferové pásky bez záhybů otočte navíjecím pouzdem (E) opakovaně proti směru hodinových ručiček.
- Pro zaklopení tlačítka (A) otočte červenou přítlačnou pákou (B) po směru hodinových ručiček až zacvakne.



OZNÁMENÍ!

Tenký povlak termotiskové hlavy i jiné elektronické díly mohou být poškozeny elektrostatickým výbojem, proto by měl být přenosový pás antistatický. Používání nesprávných materiálů může vést k chybné funkci tiskového modulu a zániku záruky.



UPOZORNĚNÍ!

Řasení při použití transferového pásu s barevnou stranou uvnitř v důsledku omezeného zpětného tahu.
⇒ Transferový pás používejte barevnou stranou směrem ven.



UPOZORNĚNÍ!

Vliv elektrostatického materiálu na člověka!

⇒ Používejte antistatický přenosový pás, protože při odebrání by mohlo dojít k elektrostatickému vybití.

Print Settings (Inicializace tisku)

Posloupnost kláves:

Speed (Rychlost) Údaj o rychlosti tisku v mm/s.
Rychlost tisku je možné pro každou zakázku nově nastavit. Nastavení rychlosti tisku nemá vliv na zkušební tisky.
Rozsah hodnot: 50 mm/s ... 300 mm/s (viz Technické údaje).

Contrast (Síla vypalování) Údaj o hodnotě pro nastavení intenzity tisku při použití různých materiálů, rychlostí tisku nebo obsahů tisku.
Rozsah hodnot: 10 % ... 200 %

Klávesa:

Transfer ribbon control (Zkouška TR pás) Kontrola, zda není role přenosové fólie u konce nebo zda není přenosová fólie na odvíjecí roli přetržená.
Off (Vyp): Kontrola transferového pásu je deaktivována.
On, weak sensibility (Zap, slabá citlivost): Kontrola transferového pásu je aktivována. Tiskový systém reaguje na konec transferového pásu cca o 1/3 pomaleji (default).
On, strong sensibility (Zap, silná citlivost): Kontrola transferového pásu je aktivována. Tiskový systém reaguje okamžitě na konec transferového pásu.

Klávesa:

Y Offset (Posuv ve směru Y) Údaj o posuvu nulového bodu v mm.
Posuv celého tiskového obrazu ve směru posuvu papíru. U pozitivních hodnot je tisk ve směru posuvu papíru spuštěn později.
Rozsah hodnot: -30,0 ... +90,0

Klávesa:

X Offset (Posuv ve směru X) Posuv celého tiskového obrazu napříč ke směru posuvu papíru.
Posuv je možný pouze k okrajům tiskové zóny a je stanoven šířkou ohniskové čáry v tiskové hlavě.
Rozsah hodnot: -90,0 ... +90,0

Klávesa:

Tear-off edge (Perforace) Údaj o hodnotě, o kterou se posune poslední štítek tiskového zadání dopředu a při novém spuštění tisku zase dozadu na začátek štítku.
Rozsah hodnot: 0 ... 50.0 mm
Standardní: 12 mm.

Layout Parameters (Nastavení rozvržení)

Posloupnost kláves:

Label length (Délka etikety) Údaj o délce etiket v mm
Doporučená minimální výška: 15 mm

Gap length (Délka drážky) Údaj o vzdálenosti mezi dvěma štítky v mm
Doporučená minimální hodnota: 1 mm

Klávesa:

Column printing (Tisk několika drah) Údaj o šířce štítku a údaj, kolik štítků je vedle sebe na nosném materiálu.

Klávesa:

Measure label (Měření štítku) Proces měření spustit tlačítkem .

Klávesa:

Label type (Samolepící štítky) Standardně jsou nastaveny samolepící štítky. Stisknutím klávesy vyberte nekonečné štítky.

Klávesa: **Material selection
(Materiál)**

Výběr použitého materiálu.

Klávesa: **Photocell
(Světelná závora)**Výběr použité světelné závory. Na výběr jsou tyto možnosti:
Normální prosvětlení světelné závory a inverz. osvětlení světelné závory.**Scan position
(SP - Pozice snímání)**

S pomocí této funkce lze zadat procentuální délka štítku, poté co je vyhledán konec štítku.

Klávesa: **Label error length
(Délka vadných štítků)**Údaj, po kolika mm se má v případě chyby zobrazit na displeji hlášení.
Rozsah hodnot: 1 ... 999 mm**Synchronization
(Synchronizace)****On (Zap):** Pokud na nosném materiálu chybí štítek, je zobrazeno chybové hlášení.
Off (Vyp): Chybějící štítky jsou ignorovány, popř. je proveden tisk do mezery.Klávesa: **Flip label
(Zrcadlové otočení štítku)**

Osa zrcadlového otočení je uprostřed etikety. Když se šířka etikety nepřenesla do tiskového systému, použije se standardní šířka etikety, tj. šířka tiskové hlavy. Z tohoto důvodu byste měli dbát na to, aby byl štítek tak široký, jako tisková hlava. V opačném případě by mohlo dojít k problémům s polohováním.

Klávesa: **Rotate label
(Otočení štítku)**

Standardně je štítek tištěn záhlavím napřed s natočením 0. Pokud je tato funkce aktivována, otočí se štítek o 180° a je vytištěn ve směru čtení.

Klávesa: **Rotate label in degrees
(Otočení štítku ve stupních)**V souladu s parametrem *Otočení štítku* může být otáčeno štítkem v krocích po 90°.**UPOZORNĚNÍ!**Můžete otáčet jen tiskově interními objekty (texty, linie a čárové kódy).
Otáčení grafik není možné.Klávesa: **Alignment
(Zarovnání)**

Vyrovnání etikety se provede až po otočení/zrcadlovém otočení, tj. zarovnání je nezávislé na otočení a zrcadlovém otočení.

Left (Vlevo): Etiketa se zarovná na levý okraj tiskové hlavy.**Centre (Na střed):** Etiketa se zarovná na střední bod tiskové hlavy (na střed).**Right (Vpravo):** Etiketa se zarovná na pravý okraj tiskové hlavy.**Device Settings (Parametry přístroje)**Posloupnost kláves:    **Language
(Jazyk modulu)**Výběr jazyka, ve kterém mají být zobrazovány texty na displeji.
Na výběr jsou tyto možnosti: Němčina, angličtina, francouzština, španělština, finština, čeština, portugalština, holandština, italština, dánština, polština, řecky, maďarský, ruština, čínský (volitelné), ukrajinština, turecky, švédsky, norský, estonština.Klávesa: **External parameters
(Ext. parametry)****Label dimension only (Pouze rozměr etikety):** Můžete importovat parametr pro délku etikety, délku otvoru a šířku etikety. Všechny další parametry musíte nastavit přímo na tiskovém systému.**On (Zap):** Parametry lze na tiskový systém přenášet prostřednictvím našeho softwaru pro úpravy štítků. Parametry, které byly předtím nastaveny přímo na tiskovém systému, již nebudou zohledňovány.**Off (Vyp):** Budou zohledněna pouze nastavení, která byla provedena přímo na tiskovém systému.

Klávesa: **Hotstart
(Teplý start)**

On (Zap): Přerušená úloha tisku může po opětovném zapnutí tiskového systému zase pokračovat. (Pouze je-li modul vybaven doplňkovým vybavením karta SD).
Off (Vyp): Po vypnutí tiskového systému se veškerá data ztratí.

Klávesa: **Codepage
(Kódová stránka)**

Výběr použité znakové sady. Na výběr jsou tyto možnosti:
 Codepage 437, Codepage 850, Codepage 852, Codepage 857, Codepage 1250, Codepage 1251, Codepage 1252, Codepage 1253, Codepage 1254, Codepage 1257, WGL4.
 Tabulku ke jmenovaným znakovým sadám naleznete na naší internetové stránce.

Klávesa: **Rozšířené parametry přístroje**Klávesa: **Backfeed/Delay
(Vtažení / Prodleva)**

Backfeed (Vtažení): Vtažení v druhých provozu Zásobník bylo optimalizováno, takže při najíždění do offsetu se pokud možno následující etiketa „natiskne“ a tím se nemusí provádět vtažení etikety, čímž se ušetří čas.
Delay (Prodleva): Nastavitelný čas prodlevy má význam pouze v režimu „Automatické vtažení“.

Klávesa: **Standard label
(Standardní uspořádání)**

On (Zap.): Jestliže se spustí tiskové zadání bez předchozí definice konfigurace, tiskne se standardní konfigurace (druh zařízení, verze firmwaru, verze sestavení).
Off (Vyp): Jestliže se spustí tiskové zadání bez předchozí definice konfigurace, objeví se na displeji chybové hlášení.

Klávesa: **Field handling
(Správa pole)**

Off (Vyp): Celá tisková paměť je smazána.
Keep graphic (Zachovat grafiku): Grafika, popř. TrueType font je jednou přenesen na tiskový systém a uložen v interní paměti tiskárny. Pro následující tiskovou zakázku jsou nyní na tiskový systém přenášena již pouze měnící se data. Výhodou přitom je úspora přenosového času grafických dat.
Delete graphic (Smazat grafiku): Grafiky, popř. TrueType fonty uložené v interní paměti tiskárny jsou smazány, ostatní pole však zůstanou zachována.
Restore graphic (obnovení grafiky): Po ukončení tiskové zakázky lze na tiskovém modulu vytištěnou zakázku znovu spustit. Všechny grafiky a písma TrueType se opětovně vytisknou.

**OZNÁMENÍ!**

Výjimka: Při tisku na více pásů je třeba vždy vytisknout kompletní pásy (počet kusů je vždy násobkem pásů). Smazané pásy se neobnoví.

Klávesa: 

Dosažení předchozího menu.

Klávesa: **Chování při spouštění**Klávesa: **Autoload
(Autoload)**

On (Zap): Etiketa, která byla zavedena z paměťové karty (SD), se po opětovném startu tiskového systému může zase zavést automaticky.
 Po opětovném startu tiskového systému se vždy znovu zavede poslední etiketa zavedená z paměťové karty.
Off (Vyp): Po opětovném startu tiskového systému se musí poslední používaná etiketa znovu zavést z paměťové karty ručně.
 Společné používání funkcí Autoload a Teplý start není možné.

Klávesa: **Synchronization at switching on (Synchronizace při zapnutí)****Off (Vyp):** Synchronizace je deaktivovaná, tzn. proces měření a posun etiket je nutné spustit ručně.**Measure (Měření):** Po zapnutí tiskového systému je okamžitě rozměřen vložený štítek.**Label feed (Předsun etiket):** Po zapnutí tiskového systému se etiketa na začátku etiket synchronizuje. Za tímto účelem je předsunuta jedna nebo více etiket.Klávesa: 

Dosažení předchozího menu.

Klávesa: **Uživatelské prostředí**Klávesa: **Buzzer (Bzučák)****On (Zap):** Při stisknutí každé klávesy zazní slyšitelný akustický signál.

Rozsah hodnot: 1 ... 7

Off (Vyp): Signál není slyšitelný.**Display (Displej)**

Nastavení kontrastu na displeji.



Rozsah hodnot: 45 ... 75

Klávesa: **Keyboard layout (Obsazení klávesnice)**

Výběr teritoriálního schématu pro požadované obsazení klávesnice. Na výběr jsou tyto možnosti: Německo, Anglie, Francie, Řecko, Španělsko, Švédsko, USA a Rusko.

Klávesa: **Customized entry (Zadání obsluhy)****Off (Vyp):** Na displeji se neobjeví dotaz na proměnné zadávané obsluhou. V tomto případě se vytiskne uložená implicitní hodnota.**On (Zap):** Dotaz na proměnné zadávané obsluhou se na displeji objeví jednou před spuštěním tisku.**Auto (Automaticky):** Dotaz na proměnné zadávané uživatelem a počet kusů se zobrazí po každém layoutu.**Auto without quantity query (Automaticky bez dotazování na počet kusů):** Dotaz na proměnné zadávané uživatelem se zobrazí po každém layoutu bez dodatečného dotazu na počet kusů.Klávesa: **Label confirmation (Potvrzení úpravy)****On (Zap):** Nový tiskový příkaz se na tiskovém systému provede až po potvrzení.

Již aktivovaný probíhající tiskový příkaz probíhá dále, dokud není na tiskovém systému potvrzen.

Off (Vyp): Na displeji řízení se neobjeví žádný dotaz.Klávesa: **Manual reprint (Ruční dotisk)****Yes (Ano):** Pokud je tiskový modul např. v důsledku vzniklé chyby v režimu zastavení, můžete pomocí tlačítek  a  dotisknout poslední tištěný štítek.**No (Ne):** Budou posouvány vpřed pouze prázdné štítky.Klávesa: **CMI length (Délka CMI)**

Pokud dojde k přerušení tisku ve štítku, může na tiskařské hlavě dojít k malému přerušení v tiskovém obrazci, při kterém bude na štítku vidět jemná bílá čára. Abyste tomu zabránili, může být nastavena hodnota pro minimální zpětný tah (0–1 mm), o který bude materiál štítku stažen zpět. Při dalším spuštění tisku bude volný prostor přetištěn. Nastavení délky CMI má vliv jen na výběr režimu zpětného tahu Optimalizovaný zpětný tah.

Dispenser I/O (Dávkovač - I/O)

Posloupnost kláves: , , , , , 

Operating mode (Provozní režim zásobníku)

Stiskněte klávesu  a zvolte provozní režim. K dispozici jsou tyto provozní režimy:
I/O statický, I/O statický průběžně, I/O dynamický, I/O dynamický průběžně, světelná závora a světelná závora průběžně.

Klávesa: 

I/O ports 1-8 and 9-16 (I/Os 1-8 a 9-16)

Definice funkcí rozhraní.
Pro každé rozhraní jsou zobrazeny vždy 2 znaky pro aktuální nastavení.

První znak: **I** = rozhraní pracuje jako vstup (Input)
 O = rozhraní pracuje jako výstup (Output)
 N = rozhraní nemá žádnou funkci (Not defined)

Nastavení nelze změnit.

Druhý znak: **+** = aktivní úroveň signálu je 'vysoká' (1)
 - = aktivní úroveň signálu je 'nízká' (0)
 x = port deaktivován
 & = funkce je provedena při každé změně úrovně signálu.
 s = prostřednictvím rozhraní je možné zeptat se na/ovlivnit stav.
 Interní funkce tisku jsou deaktivovány.

Změna úrovně signálu je zohledněna jen při I/O statickém, I/O dynamickém, I/O statickém nepřetržitém a I/O dynamickém nepřetržitém provozu.

Klávesa: 

Debouncing (Odskok)

Údaj o době odskoku vstupu pro spuštění tisku v rozsahu od 0 do 100 ms.
Pokud je spouštěcí signál nečistý, může být tímto nastavením odpojen vstup pro spuštění tisku.

Klávesa: 

Start signal delay (Prodlení spouštěcího signálu)

Tímto nastavením lze zpozdit spuštění tisku.
Rozsah hodnot: 0.00 ... 9.99.

Klávesa: 

I/O protocol (Vstupní/výstupní (IO) protokol)

Ukazatel rozhraní, na něž byly odeslány modifikace vstupních a výstupních (I/O) signálů.

Klávesa: 

Save signal (Uložení signálu)

On (Zap): Spouštěcí signál pro další štítek může být vyslán během tištění aktuálního štítku. Tento signál je uložen v tiskovém systému. Tiskový systém zahájí tisk dalšího štítku ihned po dokončení aktuálního. Tím se ušetří čas a zvýší výkon.
Off (Vyp): Spouštěcí signál pro další štítek lze vydat teprve po úplném vytištění aktuálního štítku a návratu tiskového systému do stavu „čekání“ (nastaven výstup „připraven“). Pokud byl spouštěcí signál vydán už předtím, bude ignorován.

Klávesa: 

Cycle/Delay (Cykly/zpoždění)

Údaj o počtu etiket, které se vytisknou při každém signálu spuštění, a zpoždění v ms mezi jednotlivými etiketami.
Rozsah hodnot pro cykly: 1 ... 9
Rozsah hodnot pro zpoždění: 0 ... 3000 ms

Klávesa: 

I/O Profile (V/V profily)

Zvolte jednu z konfigurací: *Std_Label* (Nastavení z výrobního závodu), *StdFileSelLabel*, *Appl*, *Std_Machine* nebo *Appl_Machine*. Příslušné obsazení obou dvou konfigurací najdete v provozním návodu.

Network (Sít')

Posloupnost kláves: , , , , , 

IP address (IP adresa)

Každý účastník musí mít jednoznačnou 32bitovou adresu. IP adresa je rozdělena tečkami a skládá se ze čtyř částí. Každá část má číselný rozsah od 0 do 255.

Klávesa: 

Netmask (Maska sítě)

Maska sítě v kombinaci s IP adresou tiskového systému určuje, které IP adresy toto zařízení vyhledává ve vlastní síti.

Klávesa: 

Standard Gateway (Výchozí brána)

IP adresa síťové brány. Pokud byla získána prostřednictvím protokolu DHCP, je v závorkách uvedeno DHCP.

Klávesa: 

DHCP (DHCP)

DHCP umožňuje automatické získávání síťových parametrů IP adresy, masky sítě a standardní brány od DHCP serveru, který musí být nainstalován v síti.

Klávesa: 

Printer name (Název tiskárny)

Název nainstalovaného tiskového systému v síti.

Klávesa: 

MAC address (MAC adresa)

Zobrazení MAC adresy (Media Access Control). MAC adresa je hardwarová adresa každého jednotlivého síťového adaptéru a slouží k jednoznačné identifikaci tiskového systému v síti.

Klávesa: 

Net Time Protocol (Net Time Protocol)

NTP Use (Použití NTP):

On (Zapnuto): Funkce NTP je aktivní

Off (Vypnuto): Funkce NTP je deaktivována, což znamená, že neprobíhá synchronizace.

Klávesa: 

NTP Server IP Address (IP adresa serveru NTP):

IP adresa serveru NTP.

Klávesa: 

NTP Server Name (Název NTP serveru):

Zde můžete zadat název, buď jako alternativu k IP adrese, nebo k ní navíc.

NTP Status (Stav NTP):

Disabled: Žádné připojení k serveru NTP nebo je funkce NTP zakázána.

Povolte NTP a zkontrolujte dostupnost IP adresy NTP a/nebo názvu NTP.

Klávesa: 

NTP Synchronisation Now (NTP Sync Now):

Při provedení této akce dojde k okamžité synchronizaci času. Tato funkce slouží k testování funkčnosti serveru NTP.

Klávesa: 

Date (Datum) DD.MM.RR:

Pomocí této funkce lze otestovat a zkontrolovat funkci NTP.

Klávesa: 

Time (Čas) HH:MM:SS:

Pomocí této funkce lze otestovat a zkontrolovat funkci NTP.

Klávesa: 

Server (Server)

Zde lze aktivovat nebo deaktivovat všechny servery s výjimkou serverů na portech 9100/9099.

Password (Heslo)

Posloupnost kláves:        

Operation (Ovládání)

Password (Heslo)

Zadání 4místného číselného hesla.

Klávesa: 

Protection configuration (Ochrana funkčního menu heslem)

Nastavení tisku mohou být změněna. (Síla vypalování, rychlost, provozní režim, ...). Ochrana heslem brání změnám v nastavení tiskárny.

Klávesa: 

Protection favorites (Ochrana heslem oblíbených položek)

Ochrana heslem zamezuje přístupu do menu Oblíbené položky.

Klávesa: 

Protection memory card (Ochrana paměťové karty heslem)

Pomocí funkcí paměťové karty mohou být ukládány, nahrávány, ... štítky. Ochrana heslem musí rozlišovat, zda na paměťovou kartu nejsou povoleny žádné přístupy, nebo jen za účelem otevření souborů.

úplný přístup: žádná ochrana heslem

jen čtení: možné jen otvírání souborů

chráněno: zablokované přístupy

Klávesa: 

Protection printing (Ochrana tisku heslem)

Je-li tiskárna připojena na PC, může být užitečné, pokud obsluha nebude moci ručně spustit tisk. Ochrana heslem brání ručnímu spuštění tisku.

Network (Síť)

Password (Heslo)

Zadání 15místného hesla. Zadání se může skládat z alfanumerických a zvláštních znaků.

Klávesa: 

Protection HTTP (Ochrana HTTP heslem)

Může být zabráněna komunikace přes HTTP.

Klávesa: 

Protection Telnet (Ochrana Telnet heslem)

Nastavení služby Telnet nelze měnit.

Klávesa: 

Protection remote access (Ochrana heslem pro dálkový přístup)



Může být zabráněn přístup přes externí rozhraní HMI.



OZNÁMENÍ!

Pro provedení blokové funkce musí být nejprve zadáno platné heslo. Pokud bylo zadáno platné heslo, bude požadovaná funkce provedena.

Menu level password (Úroveň nabídky Heslo)

Pro provádění servisních prací může být požadováno další heslo. 4místné heslo lze nastavit pomocí tlačítek  a . Nastavení lze měnit prostřednictvím nástroje Config Tool.

Interface (Rozhraní)

Posloupnost kláves: , , , , , , , , , 

COM1 / Baud / P / D / S

COM1:

- 0 - sériové rozhraní vyp.
- 1 - sériové rozhraní vyp.
- 2 - sériové rozhraní zap.; při chybě přenosu není vyvoláno chybové hlášení

Baud (Baud):

Údaj o počtu bitů přenesených za jednu sekundu.
Lze zvolit následující hodnoty: 1200, 2400, 4800, 9600, 19200, 38400, 57600 a 115200.

P = Parity (Parita):

N - No parity; E - Even; O - Odd
Měli byste dbát na to, aby nastavení souhlasila s nastaveními tiskového systému.

D = Data bits (Datové bity):

Nastavení datových bitů.
Můžete zvolit buď 7 nebo 8 bitů.

S = Stop bit (Stopbity)

Máte možnost zvolit 1 nebo 2 stopbity.
Údaj o stopbitech mezi Byty.

Klávesa: 

Start/stop sign (Znak spuštění/zastavení)

SOH: Spuštění datového přenosového bloku → HEX formát 01

ETB: Konec datového přenosového bloku → HEX formát 17

Klávesa: 

Data memory (Datová paměť)

Standard (Standardní): Po spuštění tiskové zakázky jsou data přijímána tak dlouho, dokud se nenaplní tiskový zásobník.



Extended (Rozšířeno): Během probíhající tiskové zakázky jsou nadále přijímána a zpracovávána data.

Off (Vyp): Po spuštění tiskové zakázky nejsou přijímána žádná další data.

Klávesa: 

Port test (Test portu)

Zkontrolujte, zda jsou data přenášena prostřednictvím rozhraní.

Klávesami  a  zvolte Všeobecně (On). Stiskněte klávesu  a data poslaná přes libovolný port (COM1, USB, TCP/IP), budou vytištěna.



Emulation (Emulace)

Posloupnost kláves: , , , , , , , , , 

Protocol (Protokol)

CVPL: Programovací jazyk Carl Valentin

ZPL: Programovací jazyk Zebra®

Klávesami  a  zvolte protokol. Stiskněte klávesu  pro potvrzení volby. Tiskový systém se znovu spustí a povely ZPL II® se interně převádí na povely CVPL.

Klávesa: 

Printhead resolution (Rozlišení tiskové hlavy)

Při aktivované emulaci ZPL II® se musí nastavit rozlišení tiskové hlavy emulovaného tiskového systému.



OZNÁMENÍ!

Liší-li se rozlišení tiskové hlavy tiskového systému Zebra® od rozlišení přístroje Valentin, velikost objektů přesně nesouhlasí (např. texty, grafiky).

Klávesa: 

Drive mapping (Přiřazení mechaniky)

Přístup na mechaniky Zebra® se přesměruje na příslušné mechaniky Valentin.



OZNÁMENÍ!

Jelikož nejsou interní fonty tiskového systému Zebra® v přístrojích Valentin k dispozici, může dojít k malým rozdílům v obrazu písma.





Klávesa: 

PJL – Printer Job Language Mohou být zobrazeny informace o statusu, které se týkají tiskové úlohy.
(PJL – jazyk tiskové úlohy)

Date & Time (Datum & čas)

Posloupnost kláves:           

Set date/time (Změna data a času)

Horní řádek displeje ukazuje aktuální datum, spodní řádek aktuální čas. Pomocí tlačítek  a  se dostanete vždy do dalšího pole, abyste pomocí kláves  a  mohli snížit, popř. zvýšit zobrazované hodnoty.



Klávesa: 

Time zone (Časová zóna)

Podmenu nabízí možnost zvolit oblast a příslušné město.



Klávesa: 

Region (Oblast)

Tlačítka  a  zvolte oblast.
K dispozici jsou následující možnosti: Evropa, Pacifik, Afrika, Amerika, Asie, Atlantik, Austrálie.

Klávesa: 

City (Město)

Potvrzení výběru a přechod do dalšího podmenu.
Tlačítka  a  zvolte město a následně stiskněte tlačítko  k potvrzení výběru.

Service Functions (Servisní funkce)



OZNÁMENÍ!

Aby mohl prodejce, resp. výrobce přístroje v případě servisu poskytnout rychlejší podporu, lze potřebné informace, resp. nastavené parametry vyčíst přímo na tiskovém systému.

Posloupnost kláves:            

Label parameters (Parametry štítků)

Údaj o parametrech štítků ve Voltech.
A: Je zobrazena minimální hodnota.
B: Je zobrazena maximální hodnota.
C: Je zobrazena hodnota spínacího prahu. Je zjišťována při měření a lze ji měnit.

Klávesa: 

Photocell configuration (Nasavení světelné závory)

Tato funkce umožňuje nastavit úroveň světelné závory. V případě problémů při umístování nebo měření štítku je možné nastavit úroveň pro štítky světelné závory manuálně. Ujistěte se, že je nastaven co největší hub (štítek >3 V, mezera <1 V).

Klávesa: 

Photocell parameters (Parametry světelné závory)

TLS: Údaj o úrovni světelné závore s průchozím světlem ve Voltech.
RLS: Údaj o úrovni reflexní světelné závory ve Voltech.
SLS: Údaj o úrovni světelné závory odlepování ve Voltech.
RC: Údaj o stavu světelné závory transferového pásu (0 nebo 1).

Klávesa: 

Paper counter (Rychlost tisku)

D: Údaj o rychlosti tisku v metrech.
G: Údaj o rychlosti přístroje v metrech.

Klávesa: 

Heater resistance (Bodový odpor)

Pro dosažení dobrého výsledku tisku, musí být při každé výměně tiskové hlavy nastavena hodnota ohmického odporu uvedené na tiskové hlavě.

Klávesa: 

Printhead temperature (Teplota tiskové hlavy)

Zobrazení teploty tiskové hlavy. Teplota tiskové hlavy normálně odpovídá teplotě v místnosti. Pokud však dojde k překročení maximální teploty tiskové hlavy, aktuální tiskové zadání se přeruší a na displeji tiskárny se zobrazí chybové hlášení.

Klávesa: **Motor power
(Výkon motoru)**

Nastavení, kolik síly musí motor posuvu vynaložit při silném zatížení. Provedení změny se doporučuje, pokud používaný materiál není správně posouván nebo pokud dochází k posuvu v rozvržení tisku.

Eco (Eko): Snížený točivý moment motoru posuvu.

Nastavení je vhodné pro nízké rychlosti a lehké role s etiketami.

Normal (Normální): Nastavení je vhodné pro rychlosti do 300 mm/s v kombinaci s volbou aplikátoru.

Maximum (Maximum): Maximální točivý moment motoru posuvu.

Vhodné pro maximální dostupnou rychlost a těžké role s etiketami v kombinaci se zásobníkem na etikety.

Klávesa: **Motor acceleration
(Zrychlení motoru)**

Nastavení, jak rychle má motor posuvu zrychlovat.

Rozsah hodnot: 1 ... 5

Výchozí nastavení: 2

Klávesa: **Print examples
(Příklady tisku)**

Vyvoláním tohoto bodu nabídky získáte výtisk s veškerými nastaveními.

Settings (Hlášení o stavu):

Vytisknou se všechna nastavení tiskárny, jako např. rychlost, materiál štítků, materiál transferového pásu atd.

Bar codes (Čárové kódy):

Vytisknou se všechny existující čárové kódy.

Fonts (Fonty):

Vytisknou se všechny vektorové a bitmapové fonty.

Klávesa: **Input
(Vstup)**

Zobrazení úrovně pro vstupy V/V parametrů.

0 = nízký

1 = vysoký

Klávesa: **Output
(Výstup)**

Zobrazení úrovně pro výstupy V/V parametrů.

0 = nízký

1 = vysoký

Klávesa: **I/O status
(Stav I/O)**

Relevantní výsledky se počítají a protokolují v RAM paměti. Protokol se po vypnutí přístroje vymaže.

RInt = Real Interrupts

Počítá startovní vstupní impulzy přímo na Interrupt.

Dbnc = Debounced

Počítá startovní vstupní impulzy, které jsou delší než nastavená doba odskoku. Pouze tyto startovní impulzy mohou vést k tisku. Pokud je startovní impuls příliš krátký, neaktivuje tisk. Rozpoznat to lze podle toho, že RInt počítá, Dbnc ne.

NPrn = Not Printed

Počítá odskočené startovní vstupní impulzy, které nevedli k tisku. Příčina: není aktivní žádná tisková zakázka, tisková zakázka je pozastavená (ručně nebo kvůli nějaké chybě), nebo tiskový systém je aktivní se zpracováním tiskové zakázky.

PrtStrtReset = Resetuje všechny čítače.

PrtStrtTime = Změřená délka posledního startovního impulzu v ms.

Klávesa: **Online/Offline
(Online/Offline)**

Pokud je funkce aktivována, lze tlačítkem  přepínat mezi režimem online a offline.

Standard: Vyp

Online: Data lze přijímat přes rozhraní. Tlačítka na fóliové klávesnici jsou aktivní pouze tehdy, když je tlačítkem  přepnuto do režimu offline.

Offline: Tlačítka na fóliové klávesnici jsou opět aktivní, ale přijímaná data se již nezpracovávají. Pokud je tiskový systém opět v režimu online, začnou se opět přijímat nové tiskové příkazy.

Klávesa: **Transfer ribbon warning
(Předběžná výstraha)****Transfer ribbon advance warning (Předběžná výstraha TRB):**

Pokud je zvolena tato funkce, je před koncem transferového pásu dán signál přes řídicí výstup.

Warning diameter (Rozsah varování):

Nastavení rozsahu předběžného varování transferového pásu.

Jestliže se na tomto místě zadá hodnota v mm, bude při dosažení tohoto průměru (měřeno na roli transferového pásu) vydán signál přes řídicí výstup.

Ribbon advance warning mode (Provozní režim pro předběžnou výstrahu):

Warning (Varování): Po dosažení průměru předběžné výstrahy se dosadí příslušný výstup V/V.

Reduced print speed (Snížená rychlost): Rychlost, na které má být snížena rychlost tisku.

Error (Chyba): Tiskový systém zůstane po dosažení průměru předběžné výstrahy stát s 'příliš málo transferového pásu'.

Reduced print speed (Snížená rychlost):

Nastavení snížené rychlosti tisku v mm/s. Může být nastavena v mezích normální rychlosti tisku.

Klávesa: **Zero point adjustment
in Y direction
(Vyrovnání nulového bodu
ve směru Y)**

Zadání hodnoty se provádí v 1/100 mm.

Pokud po výměně tiskové hlavy tisk nepokračuje na etiketě na stejném místě, lze tento rozdíl ve směru tisku korigovat.

**OZNÁMENÍ!**

Hodnota pro vyrovnání nulového bodu se nastavuje z výroby a smí ji nově nastavit pouze servisní personál při výměně tiskové hlavy.

Klávesa: **Zero point adjustment
in X direction
(Vyrovnání nulového bodu
ve směru X)**

Zadání hodnoty se provádí v 1/100 mm.

Pokud po výměně tiskové hlavy tisk nepokračuje na etiketě na stejném místě, lze tento rozdíl příčně ke směru tisku korigovat.

**OZNÁMENÍ!**

Hodnota pro vyrovnání nulového bodu se nastavuje z výroby a smí ji nově nastavit pouze servisní personál při výměně tiskové hlavy.

Klávesa: **Print length
(Délka výtisku +/-)**

Nastavení korekce tištěného obrazu (snímku) v procentech.

Původní snímek je možno vytisknout v mechanicky zmenšené nebo zvětšené podobě (např. úpravou velikosti válečků).

Rozsah hodnot +10.0 % ... 10.0 %

Klávesa: **Write log files on MC
(Zapsání logů na MC)**

Pomocí tohoto příkazu budou zapsány různé soubory LOG na stávající paměťové médium (MC karta). Po zobrazení hlášení 'hotovo' může být paměťové médium odebráno.

Soubory se nacházejí v adresáři 'log':

LogMemErr.txt: Protokolovaná chyba s doplňujícími informacemi, jako např. datum/čas a název souboru/číslo řádku (pro vývojáře)

LogMemStd.txt: Protokolování vybraných událostí

LogMemNet.txt: Data zasláná naposledy přes Port 9100

Parameters.log: Všechny parametry tiskárny v okem čitelné podobě

TaskStatus.txt: Statusy všech tiskových úloh

Main Menu (Základní nabídka)



















Po sepnutí tiskového systému je zobrazena základní nabídka. Základní nabídka zobrazuje informace jako např. typ tiskárny, aktuální datum a aktuální čas, číslo verze firmwaru a použitých FPGA.

Vybrané zobrazení se objeví jen krátce, pak se opět přepne na první informaci.

Tlačítkem  se můžete dostat k následujícímu zobrazení.

Karta SD/paměťová jednotka USB

Menu memory lze ovládat tlačítky fóliové klávesnice nebo různými funkčními tlačítky připojené USB klávesnice.

		Zpět na předchozí menu.
		Ve funkci <i>Load layout</i> (Načtení grafického uspořádání): Přechod do průzkumníka souborů. Průzkumník souborů: Přechod do kontextového menu (context menu).
		Označení souboru/adresáře, je-li možný vícenásobný výběr.
		Základní nabídka: Výběr menu paměti. Průzkumník souborů: Vytvoření nového souboru.
		Provedení aktuální funkce pro aktuální soubor/aktuální adresář.
		Přechod do nadřazeného adresáře.
		Přechod do aktuálně označeného adresáře.
		Posuv nahoru v aktuálním adresáři.
		Posuv dolů v aktuálním adresáři.

Define user directory (Stanovení uživatelského adresáře)

Stanoví standardní adresář, je kterém jsou uloženy soubory ke zpracování.









OZNÁMENÍ!

Je nutné aby byl definován uživatelský adresář:

- dříve než proběhne použití resp. navigace prostřednictvím nabídky paměti.
- když bylo provedeno formátování SD karty na PC, a tudíž nebyl automaticky založen STANDARDNÍ adresář.

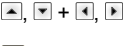
```
File Explorer
A:\
[Drives]
-><STANDARD>
<DIR_1>
```





```
Context Menu
A:
->Set as user dir
Format
Copy
```

-  Přístup do menu paměti.
-  File Explorer aufrufen.
-  Výběr adresáře.
-  Zobrazení funkce, jež jsou k dispozici
-  Zvolte funkci *Set as user dir* (jako seznam uživatelů).
-  Potvrzení výběru.
-  Zpět do základní nabídky.
Při příštím vyvolání nabídky paměti se zvolený adresář zobrazí jako uživatelský adresář.

Load layout (Načtení grafického uspořádání)

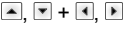
```
Load layout
A:\STANDARD
->File_name1.prn
File_name2.prn
File_name3.prn
File_name4.prn
```

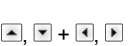
Načtení grafického uspořádání v rámci stanoveného uživatelského adresáře. Tato funkce umožňuje rychlý přístup k požadovanému grafickému uspořádání, neboť se zobrazí pouze soubory grafického uspořádání a adresáře se vyfiltrují.

-  Přístup do menu paměti.
-  Volba grafického uspořádání.
-  Potvrzení výběru.
-  Automaticky se zobrazí okno k zadání počtu kusů.
-  Výběr počtu grafických uspořádání, která se mají vytisknout.
-  Spuštění tiskové úlohy.



OZNÁMENÍ!

Zde NENÍ možné změnit adresář. Změna adresáře se MUSÍ provést v průzkumníku souborů funkcí *Change directory* (Změna adresáře).

Průzkumník souborů

Průzkumník souborů je systém správy souborů tiskového systému. V průzkumníku souborů jsou k dispozici hlavní funkce pro plochu nabídky paměti.

Pro načtení průzkumníka souborů stiskněte v náhledu uživatelského adresáře klávesu **F**.

Je možné zvolit následující funkce:





- Změna disku resp. adresáře
- Načíst soubor
- Uložit grafické uspořádání resp. konfiguraci
- Smazat soubor(y)
- Formátovat SD kartu
- Kopírovat soubor(y)

Change directory (Změna adresáře)

```
File Explorer
A:\
-----
[Drives]
-><STANDARD>
<DIR_1>

File Explorer
A:\STANDARD\
-----
-><..>
  layout01
  layout02
```

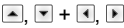



Volba disku resp. adresáře, ve kterém jsou soubory uloženy.

-  Přístup do menu paměti.
-  Vyvolání průzkumníka souborů.
-  Výběr adresáře.
-  Potvrzení výběru.
Zobrazí se zvolený adresář.

Load file (Načtení souboru)

```
Load file
A:\STANDARD\
-----
<..>
->layout01
  layout02
```

Načte libovolný soubor. Tím může být dříve uložená konfigurace, grafické uspořádání atd.

-  Přístup do menu paměti.
-  Vyvolání průzkumníka souborů.
-  Výběr souboru.
-  Načte se vybraný soubor.





**OZNÁMENÍ!**

Pokud se v případě zvoleného souboru jedná o grafické uspořádání, je možné okamžitě zadat počet tisknutých kopií.

Save layout (Uložení grafického uspořádání)

```
Save file
A:\STANDARD
-----
->Save layout
  Save config.
  noname
```

Ukládá aktuálně nahané grafické uspořádání pod zvoleným jménem.





-  Přístup do menu paměti.
-  Vyvolání průzkumníka souborů.
-  Přejechod do menu *Save file* (Uložení souboru).
-  Výběr funkce *Save layout* (Uložení grafického uspořádání).
-  Potvrzení výběru.

Pokud je připojena USB klávesnice, je možné přiřadit *noname* nové jméno.

Save configuration (Uložení konfigurace)

```
Save file
A:\STANDARD
Save layout
→ Save config.
config.cfg
```

Ukládá kompletní aktuální nastavení tiskárny pod zvoleným jménem.







-  Přístup do menu paměti.
-  Vyvolání průzkumníka souborů.
-  Přejechání do menu *Save file* (Uložení souboru).
-  Výběr funkce *Save configuration* (Uložení konfigurace).
-  Potvrzení výběru.

Pokud je připojena USB klávesnice, je možné přiřadit *config.cfg* nové jméno.

Delete file (Smazání souborů)

```
File Explorer
A:\STANDARD\
 layout01 *
→ layout02 *
 layout03
 layout04
Context menu
2 objects marked
→ Delete
 Copying
```

Neodvolatelně smaže jeden nebo více souborů nebo adresářů. Při smazání adresáře se smažou jak obsažené soubory, tak i podadresáře.

-  Přístup do menu paměti.
-  Vyvolání průzkumníka souborů.
-  Výběr souboru.
-  Označení souborů, které se mají smazat. Označené záznamy budou označeny *. Tento proces provádějte, dokud nebudou označeny všechny požadované soubory, resp. adresáře ke smazání.
-  Přejechání do kontextového menu.
-  Výběr funkce *Delete* (Smazat).
-  Potvrzení výběru.

Formatting (Formátování)







Neodvolatelně zformátuje paměťovou kartu.

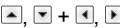

OZNÁMENÍ!

Paměťové jednotky USB nelze pomocí tiskového systému formátovat!

```
File Explorer
DRIVES
→ A: 954Mb free
 U: No media
Context menu
A:\
 Set as user dir
→ Formatting
 Copy
```

-  Přístup do menu paměti.
-  Vyvolání průzkumníka souborů.
-  Výběr mechaniky, která má být zformátována.
-  Přejechání do kontextového menu (context menu).
-  Výběr funkce *Formatting* (Formátovat).
-  Potvrzení výběru.









Copying (Kopírování)

```
File Explorer
A:\STANDARD\
  layout01 *
  → layout02 *
  layout03
  layout04
```

```
Context menu
2 objects marked
  Delete
  → Copying
```

```
Select Destination
DRIVES
  → A: 954Mb free
```

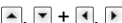
Vytvoří duplikát původního souboru, resp. původního adresáře, aby bylo možné následně provádět změny nezávisle na originálu.

-  Přístup do menu paměti.
-  Vyvolání průzkumníka souborů.
-  Výběr souboru.
-  Označení souborů, které se mají zkopírovat. Označené záznamy budou označeny *. Tento proces provádějte, dokud nebudou označeny všechny požadované soubory, resp. adresáře ke zkopírování.
-  Přejít do kontextového menu (context menu).
-  Výběr funkce *Copying* (Kopírovat).
-  Určení cíle procesu kopírování.
-  Výběr cílového místa v paměti.
-  Potvrzení výběru.

Filtr:

Možné pouze ve spojení s USB klávesnicí.

Je-li připojena USB klávesnice, lze při určitých funkcích zadat masku filtru nebo název ukládaného souboru. Toto zadání se zobrazí v řádce cesty. S maskou filtru je možné vyhledat určité soubory. Například při zadání „L“ se zobrazí pouze soubory, které začínají řetězcem znaků „L“. (velké/malé písmo se nerozlišuje).

Bez filtru

```
Load layout
A:\STANDARD
  → First_file.prn
  Layout_new.prn
  Sample.prn
  12807765.prn
```

S filtrem

```
Load layout
L
  → Layout_new.prn
```

Technická data

	ILX V 56/8	ILX V 80/8	ILX V 54/12	ILX V 81/12	ILX V 103/8	ILX V 104/8	ILX V 106/12	ILX V 108/12	ILX V 106/24
Rychlost tisku	max. 350 mm/s - termotransferový tisk max. 400 mm/s - přímý termotisk								
Rozlišení	200 dpi	200 dpi	300 dpi	300 dpi	203 dpi	203 dpi	300 dpi	300 dpi	600 dpi
Max. šířka tisku	56 mm	80 mm	54 mm	81 mm	104 mm	104 mm	105,7 mm	108,4 mm	105,7 mm
Max. průchozí šířka	60 mm	90 mm	60 mm	90 mm	116 mm	116 mm	116 mm	116 mm	116 mm
Tiskové hlavy	Flat Type	Flat Type	Flat Type	Flat Type	Flat Type	Flat Type	Flat Type	Flat Type	Flat Type
Etikety									
Etikety nebo nekonečný materiál	Na rolích: Papír, karton, textil, umělá hmota								
Tloušťka materiálu	max. 220 gr/m ² (větší na požádání)								
Min. šířka štítku	20 mm	20 mm	20 mm	20 mm	25 mm	25 mm	25 mm	25 mm	25 mm
Min. výška štítku	15 mm								
Max. výška štítku	3000 mm								
Max. průměr role	Navíjení interní: 150 mm Odvíjení externí: 330 mm (volitelné)								
Min. průměr jádra	40 mm / 76 mm								
Navíjení	vnější nebo vnitřní								
Čidlo štítků	Prosvětlení								
Transferový pás									
Barevná strana	vnější nebo vnitřní								
Max. průměr role	Ø 80 mm								
Průměr jádra	25,4 mm/1"								
Max. délka	450 m								
Max. šířka	55 mm	85 mm	55 mm	85 mm	110 mm	110 mm	110 mm	110 mm	110 mm
Rozměry (mm)									
Šířka x výška x hloubka	211 x 281 x 375	234 x 281 x 375	211 x 281 x 375	234 x 281 x 375	263 x 281 x 375	263 x 281 x 375	263 x 281 x 375	263 x 281 x 375	263 x 281 x 375
Hmotnost	10,6 kg	11,1 kg	10,6 kg	11,1 kg	11,5 kg	11,5 kg	11,5 kg	11,5 kg	11,5 kg
Elektronika									
Procesor	TI Sitara ARM Cortex A8, 1 GHz 32 kB ICache, 32 kB DCache až 2000 Mips								
Operační paměť (RAM)	512 MB								
Pozice	pro kartu SD								
Baterie	pro hodiny s reálným časem (uložení dat při odpojení ze sítě)								
Výstražný signál	Akustický signál při chybě								
Připojení									
Sériové	RS-232C (až 115200 Baud)								
USB	2.0 High Speed Slave								
Ethernet	10/100 Base T, LPD, RawIP-Printing, DHCP, HTTP, FTP								
2 x USB (Host)	na zadní straně pro: klávesnici, USB paměťový disk								
Provozní podmínky									
Jmenovité napětí	100 ... 240 V AC / 50-60 Hz								
Příkon	250 VA								
Proud	2,5 A								
Ochranné hodnoty	T5A 250 V								

Provozní podmínky	
Provozní teplota	5 ... 40 °C
Vzdušná vlhkost	max. 80 % (nekondenzující)
Ovládací panel	
Klávesy	Testovací tisk, nabídka funkcí, počet kusů, karta SD, Feed, Enter, 4 x kurzor
LCD displej	Grafický displej 132 x 64 pixel
Nastavení	
	Datum, čas, časy směn 20 jazykových nastavení (další na vyžádání) Parametry štítků a zařízení, rozhraní, zabezpečení heslem
Kontroly	
Zastavení tisku	na konci přenosové fólie / na konci štítku / při otevření tiskové hlavy
Vytištění stavu	Tisk nastavení zařízení, jako např. rychlost kreslení, parametry světelné závoje, rozhraní, síť tisk interních fontů a všech podporovaných čárových kódů
Písma	
Fonty	6 Bitmapové fonty 8 Vektorové fonty/TrueType Fonts 6 Proporcionální fonty Další fonty na vyžádání
Znakové sady	Windows 1250 až 1257, DOS 437, 850, 852, 857, UTF-8 Jsou podporovány všechny západoevropské a východoevropské, latinské, cyrilické, řecké a arabské (volitelné) znaky. Další znakové sady na vyžádání
Bitmapové fonty	Velikost v šířce a výšce 0,8 ... 5,6 Koeficient zvětšení 2 ... 9 Orientace 0°, 90°, 180°, 270°
Vektorové fonty/TrueType Fonts	Velikost v šířce a výšce 1 ... 99 mm Koeficient zvětšení plynulý Orientace 0°, 90°, 180°, 270°
Atributy písma	Podle fontů tučné, kurzíva, inverzní, vertikální
Rozteč znaků	Variabilní
Čárové kódy	
1D Čárové kódy	2/5 Industrial, Codabar, Code 128, Code 128A, Code 128B, Code 2/5 interleaved, Code 39, Code 39 extended, Code 93, EAN 13, EAN 8, EAN Add-on, GS1-128, Identcode, ITF 14, Leitcode, Pharmacode, PLANET (Postal Alpha Numeric Encoding Technique), PostNet, PZN 7, PZN 8, UPC-A, UPC-E, USPS Intelligent Mail
2D Čárové kódy	Aztec Code, CODABLOCK F, DataMatrix, GS1 DataMatrix, MAXICODE, PDF 417, QR Code
Složené čárové kódy	GS1 DataBar Expanded, GS1 DataBar Limited, GS1 DataBar Omnidirectional, GS1 DataBar Stacked, GS1 DataBar Stacked Omnidirectional, GS1 DataBar Truncated
	U všech čárových kódů je variabilní výška, šířka modulu a poměr Orientace 0°, 90°, 180°, 270° Volitelně kontrolní číslo a tisk znaků
Software	
Konfigurace	ConfigTool
Řízení procesu	Loftware
Štítkový software	Labelstar Office Lite Labelstar Office
Ovladače Windows	Windows 8.1® - Windows 10® 32/64 Bit, Windows 11® Windows Server 2016® - Windows Server 2022®

Technické změny vyhrazeny

Čištění a údržba



NEBEZPEČÍ!

Nebezpečí života z důvodů úrazu proudem!

⇒ Před každou údržbářskou prací odpojte systém tisku od sítě a krátce vyčkejte, než se vybije síťový zdroj.



UPOZORNĚNÍ!

Při čištění může dojít ke zraněním.

⇒ Dávejte pozor na ostré hrany.



OZNÁMENÍ!

Při čištění tiskového systému doporučujeme používat osobní ochranná opatření jako ochranné brýle a rukavice.

Úkol údržby	Interval
Všeobecná očista	V případě potřeby
Vyčistěte tažný válec přenosové fólie.	Při každé výměně přenosové fólie a při vadných tiskových obrazech.
Vyčistěte tiskové válce	Při každé výměně etiketové role nebo při zhoršení vytisknutého obrazu a přenosu etiket.
Vyčistěte tiskovou hlavu	Přímý termotisk: Při každé výměně etiketové role. Transferový termotisk: Při každé výměně přenosové fólie a při vadných tiskových obrazech
Čištění etiketové světelné clony	Při obnovení etiketové role
Vyměňte tiskovou hlavu.	Při chybách v obrazu tisku



OZNÁMENÍ!

Při použití isopropanolu (IPA) je nutné dbát předpisů pro manipulaci. Při kontaktu s pokožkou nebo očima vymyjte pečlivě proudem vody. Při přetrvávajícím podráždění vyhledejte lékaře. Zajistěte dostatečné větrání.



VAROVÁNÍ!

Nebezpečí požáru z důvodu snadno vznětlivého rozpouštědla etiket!

⇒ Při používání rozpouštědla etiket se tiskárna etiket musí zcela zbavit prachu a vyčistit.

Všeobecná očista



UPOZORNĚNÍ!

Poškození tiskového systému silným čistícím prostředkem!

⇒ Pro čištění vnějších povrchů nebo stavebních dílů nepoužívejte žádné prostředky na drhnutí nebo rozpouštědla.

⇒ Prach nebo kousky papíru v oblasti tisku odstraňte jemným štětcem nebo vysavačem.

⇒ Vnější povrch očistěte pomocí univerzálního čističe.

Čištění tažného válce přenosové fólie

Znečištění tažného válce vede ke zhoršení jakosti tisku a kromě toho může vést k omezení dopravy materiálu.

- Vyklopte tlačítko (B) tak, že otočíte červenou přítlačnou pákou (A) proti směru hodinových ručiček.
- Vyměňte etikety a přenosovou fólii.
- Usazeniny odstraňujte pomocí čističe válců a čistým hadříkem.
- Vykazuje-li válec poškození, vyměňte jej.
- Opět nasadte etikety a přenosovou fólii.
- Pro zaklopení tlačítka (B) otočte červenou přítlačnou pákou (A) po směru hodinových ručiček až zacvakne.

Vyčistěte tiskové válce

Znečištění tiskového válce vede ke zhoršení jakosti tisku a kromě toho může vést k omezení dopravy materiálu.



UPOZORNĚNÍ!

Poškození tiskového válce!

⇒ K čištění tiskového válce nepoužívejte ostré, špičaté ani tvrdé předměty.

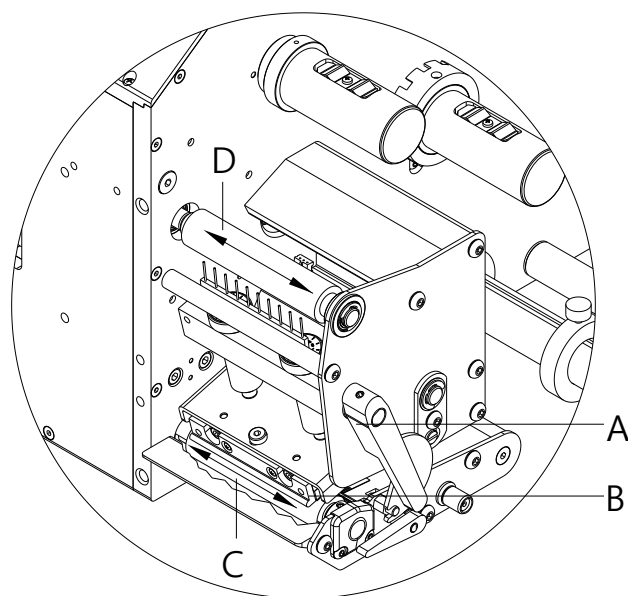

- Vyklopte tlačítko (B) tak, že otočíte červenou přítlačnou pákou (A) proti směru hodinových ručiček.
- Vyměňte etikety a přenosovou fólii.
- Usazeniny odstraňujte pomocí čističe válců a čistým hadříkem.
- Otáčejte válce (C + D) postupně rukou tak, aby bylo možno očistit válec celý. (možné pouze při vypnutém tiskovém systému, neboť jinak je motor pod proudem, a aby válec držel ve své pozici).
- Opět nasadte etikety a přenosovou fólii.
- Pro zaklopení tlačítka (B) otočte červenou přítlačnou pákou (A) po směru hodinových ručiček až zacvakne.

Vyčistěte tiskovou hlavu



UPOZORNĚNÍ!

Nebezpečí úrazu způsobené horkou tiskovou hlavou!

⇒ Pamatujte, že tisková hlava musí před zahájením čištění vychladnout.

Během tisku dochází ke znečištění tiskové hlavy např. částicemi barvy z transferového pásu. Proto je účelné a nutné tiskovou hlavu čistit v určitých intervalech, v závislosti na provozních hodinách a vlivech okolí, jako prach atd.



UPOZORNĚNÍ!

Poškození tiskové hlavy!

⇒ K čištění tiskové hlavy nepoužívejte ostré, špičaté ani tvrdé předměty.

⇒ Nedotýkejte se skleněné ochranné vrstvy tiskové hlavy.

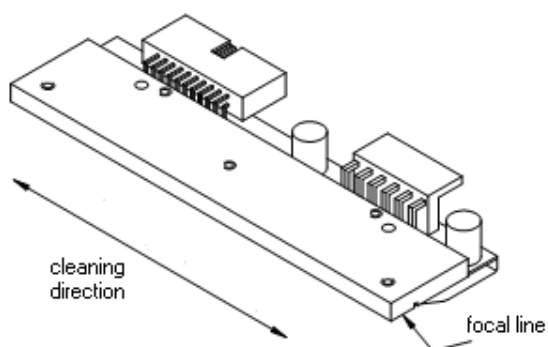

- Vyklopte tlačítko tak, že otočíte červenou přítlačnou pákou proti směru hodinových ručiček.
- Vyměňte etikety a přenosovou fólii.
- Horní povrch tiskové hlavy očistěte speciálním čistícím kolíkem nebo vatovými kolíčky namočenými do lihu.
- Před uvedením tiskárny do provozu nechte tiskovou hlavu vysušit po dobu 2–3 minut.
- Opět nasadte etikety a přenosovou fólii.
- Pro zaklopení tlačítka otočte červenou přítlačnou pákou po směru hodinových ručiček až zacvakne.

Čištění etiketové světelné clony



UPOZORNĚNÍ!

Poškození světelné závory v důsledku používání ostrých čistících prostředků!

⇒ Nepoužívejte pro čištění světelné clony ostré nebo tvrdé předměty nebo rozpouštědla.

Etiketová světelná clona může být znečištěna při zácpě po nahromadění papíru. Tímto může být omezeno rozpoznání začátku etiket.

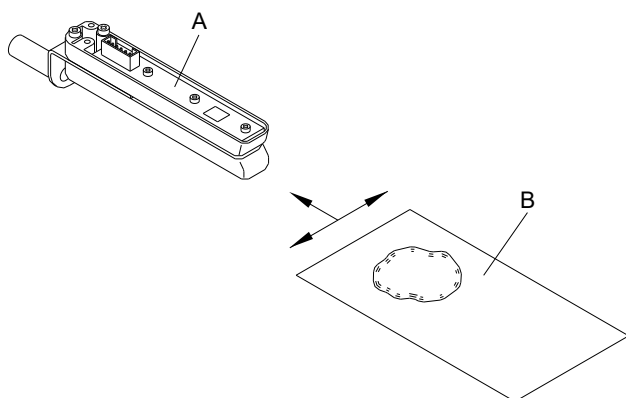

- Vyklopte tlačítko tak, že otočíte červenou přítlačnou pákou proti směru hodinových ručiček.
- Odstraňte z tiskového mechanismu materiál štítků transferový pás.
- Profoukněte světelnou závoru (A) sprejem se stlačeným plynem. Dbejte prosím pokynů uvedených na obalu.
- Nečistoty ve světelné závoře lze dodatečně očistit pomocí čistící karty (B), kterou předtím navlhčíte čistěčem na tiskové hlavy a válce.
- Pohybuje čistící kartou na všechny strany (viz nákres).
- Pro zaklopení tlačítka otočte červenou přítlačnou pákou po směru hodinových ručiček až zacvakne.

Výměna tiskové hlavy



UPOZORNĚNÍ!

Nebezpečí poškození tiskové hlavy elektrostatickým nábojem nebo mechanickými vlivy!

- ⇒ Korpus uzemněte, např. přiložením uzemněného náramku.
- ⇒ Nedotýkejte se kontaktů na konektorech.
- ⇒ Tiskové lišty se nedotýkejte tvrdými předměty nebo rukou.

ILX V 56/8, 80/8, 54/12, 81/12

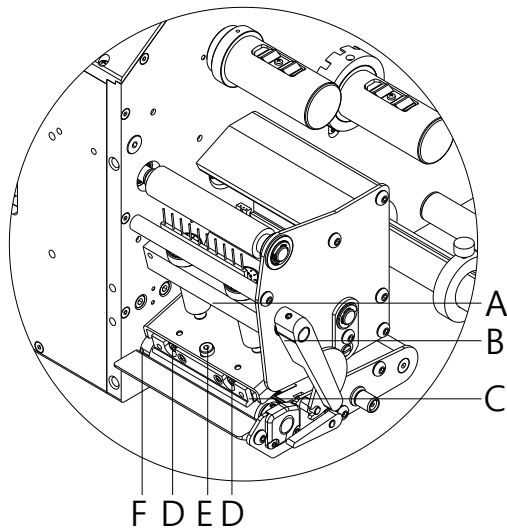

Demontáž tiskové hlavy

- Vyměňte etikety a přenosovou fólii.
- Při zablokované tiskové hlavě uvolněte upevňovací šrouby (E).
- Vyklopte tlačítko (C) tak, že otočíte červenou přítlačnou pákou (B) proti směru hodinových ručiček.
- Pokud tisková hlava (C) neleží volně na přítlačném válci, dále uvolňujte upevňovací šrouby (E).
- Tiskovou hlavu opatrně vytáhněte dopředu, až budou konektory na dosah.
- Odpojte konektory a vyjměte tiskovou hlavu (B).

Montáž tiskové hlavy

- Připojte konektory.
- Tiskovou hlavu (C) uveďte v držáku tiskové hlavy do takové polohy, aby unášecí v mezipoloze zasahovaly do příslušných otvorů.
- Držák tiskové hlavy lehce přidržeťte prstem na tiskovém válci a vyzkoušejte správnou polohu tiskové hlavy.
- Upevňovací šrouby (E) zašroubujte a utáhněte.
- Vložte zpátky štítky a přenosový pás.
- Pro zaklopení tlačítka (C) otočte červenou přítlačnou pákou (B) po směru hodinových ručiček až zacvakne.
- Zkontrolujte a popřípadě změňte hodnotu odporu tiskové hlavy v menu *Service functions/Heater resistance* (Servisní funkce/Bodový odpor).

ILX V 103/8, 104/8, 106/12, 106/24, 108/12

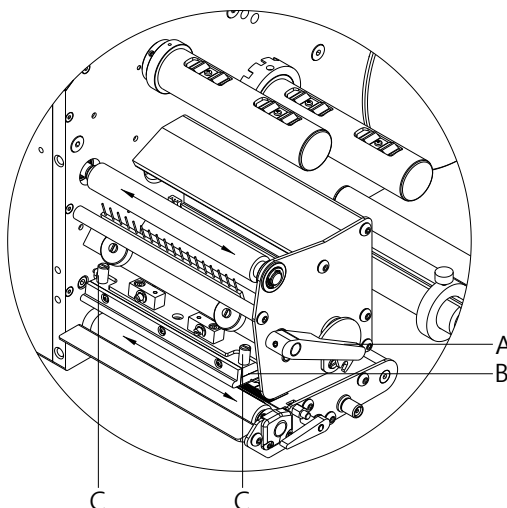

Demontáž tiskové hlavy

- Vyměňte etikety a přenosovou fólii.
- U zajištěné tiskové hlavy uvolněte rýhované šrouby (C).
- Vyklopte tlačítko (B) tak, že otočíte červenou přítlačnou pákou (A) proti směru hodinových ručiček.
- Pokud nedosedá tlačítko (B) volně na přítlačný váleček, více uvolněte rýhované šrouby (C).
- Tiskovou hlavu opatrně vytáhněte dopředu, až budou konektory na dosah.
- Odpojte konektory a vyjměte tiskovou hlavu (B).

Montáž tiskové hlavy

- Připojte konektory.
- Umístěte tiskovou hlavu (B) do mezipolohy tak, aby vyvrtné otvory tiskové hlavice odpovídaly odpovídajícím otvorům v mezipoloze.
- Držák tiskové hlavy lehce přidržeťte prstem na tiskovém válci a vyzkoušejte správnou polohu tiskové hlavy.
- Zašroubujte a utáhněte rýhované šrouby (C).
- Vložte zpátky štítky a přenosový pás.
- Pro zaklopení tlačítka (B) otočte červenou přítlačnou pákou (A) po směru hodinových ručiček až zacvakne.
- Zkontrolujte a popřípadě změňte hodnotu odporu tiskové hlavy v menu *Service functions/Heater resistance* (Servisní funkce/Bodový odpor).

Kurzanleitung und Hinweise zur
Produktsicherheit

Deutsch

Ausgabe: 06/25

Urheberrecht

Copyright by Carl Valentin GmbH.

Änderungen sind vorbehalten.

Alle Rechte, auch die der Übersetzung, vorbehalten.

Kein Teil des Werks darf in irgendeiner Form (Druck, Fotokopie oder einem anderen Verfahren) ohne schriftliche Genehmigung der Carl Valentin GmbH reproduziert oder unter Verwendung elektronischer Systeme verarbeitet, vervielfältigt oder verbreitet werden.

Warenzeichen

Alle genannten Marken oder Warenzeichen sind eingetragene Marken oder eingetragene Warenzeichen ihrer jeweiligen Eigentümer und ggf. nicht gesondert gekennzeichnet. Aus dem Fehlen der Kennzeichnung kann nicht geschlossen werden, dass es sich nicht um eine eingetragene Marke oder ein eingetragenes Warenzeichen handelt.

Carl Valentin verwendet in seinen Produkten kostenlose Open Source Software. Weite Informationen finden Sie unter www.carl-valentin.de/opensource.

Aktualität

Angaben zu Lieferumfang, Aussehen, Leistung, Maßen und Gewicht entsprechen unseren Kenntnissen zum Zeitpunkt der Drucklegung.

Durch die ständige Weiterentwicklung der Geräte können evtl. Abweichungen zwischen der Dokumentation und dem Gerät auftreten. Die aktuelle Version ist unter www.carl-valentin.de zu finden.

Geschäftsbedingungen

Lieferungen und Leistungen erfolgen zu den Allgemeinen Geschäftsbedingungen der Carl Valentin GmbH.

Zulassungen

- CE** Niederspannungsrichtlinie (2014/35/EU)
- Richtlinie Elektromagnetische Verträglichkeit (2014/30/EU)
- RoHS-Richtlinie (2011/65/EU)



Carl Valentin GmbH

Neckarstraße 78 – 86 u. 94
78056 Villingen-Schwenningen

Phone +49 7720 9712-0
E-Mail info@carl-valentin.de
Internet www.carl-valentin.de

Inhalt

Bestimmungsgemäße Verwendung	72
Sicherheitshinweise	72
Umweltgerechte Entsorgung	73
Betriebsbedingungen	74
Auspacken des Drucksystems	77
Lieferumfang	77
Aufstellen des Drucksystems	77
Anschließen des Drucksystems	77
Inbetriebnahme des Drucksystems	77
Etikettenrolle im Spendemodus einlegen	78
Transferband einlegen	79
Print Settings (Druck Initialisierung)	80
Layout Parameters (Layout)	80
Device Settings (Geräteparameter)	81
Dispenser I/O (Spende I/O)	84
Network (Netzwerk)	85
Password (Passwort)	86
Interface (Schnittstellen)	87
Emulation (Emulation)	87
Date & Time (Datum & Uhrzeit)	88
Service Functions (Service Funktionen)	88
Main Menu (Grundmenü)	90
SD-Karte/USB Stick	91
Technische Daten	95
Allgemeine Reinigung	97
Transferband-Zugwalze reinigen	98
Andruckwalze reinigen	98
Druckkopf reinigen	99
Etiketten-Lichtschanke reinigen	99
Druckkopf austauschen	100

Bestimmungsgemäße Verwendung

- Das Drucksystem ist nach dem Stand der Technik und den anerkannten sicherheitstechnischen Regeln gebaut. Es kann dennoch bei der Verwendung Gefahr für Leib und Leben des Benutzers oder Dritter bzw. Beeinträchtigungen des Drucksystems und anderer Sachwerte entstehen.
- Das Drucksystem darf nur in technisch einwandfreiem Zustand sowie bestimmungsgemäß, sicherheits- und gefahrenbewusst unter Beachtung der Bedienungsanleitung benutzt werden. Insbesondere Störungen, die die Sicherheit beeinträchtigen, müssen umgehend beseitigt werden.
- Das Drucksystem ist ausschließlich zum Bedrucken von geeigneten und vom Hersteller zugelassenen Materialien bestimmt. Eine andersartige oder darüber hinausgehende Benutzung ist nicht bestimmungsgemäß. Für aus missbräuchlicher Verwendung resultierende Schäden haftet der Hersteller nicht - das Risiko trägt alleine der Anwender.
- Zur bestimmungsgemäßen Verwendung gehört auch das Beachten der Betriebsanleitung, einschließlich der vom Hersteller gegebenen Wartungsempfehlungen/-vorschriften.

Sicherheitshinweise

- Das Drucksystem ist für Stromnetze mit Wechselspannung von 100 ... 240 V AC ausgelegt. Drucksystem nur an Steckdosen mit Schutzleiterkontakt anschließen.
- Das Drucksystem ist nur mit Geräten zu verbinden, die Schutzkleinspannung führen.
- Vor dem Herstellen oder Lösen von Anschlüssen alle betroffenen Geräte (Computer, Drucker, Zubehör) ausschalten.
- Das Drucksystem darf nur in einer trockenen Umgebung betrieben und keiner Nässe (Spritzwasser, Nebel, etc.) ausgesetzt werden.
- Das Drucksystem darf nicht in explosionsgefährdeter Atmosphäre und nicht in Nähe von Hochspannungsleitungen betreiben.
- Das Drucksystem nur in Umgebungen einsetzen die vor Schleifstäuben, Metallspänen und ähnlichen Fremdkörpern geschützt sind.
- Wartungs- und Instandhaltungsmaßnahmen dürfen nur von geschultem Fachpersonal durchgeführt werden.
- Bedienpersonal muss durch den Betreiber anhand der Betriebsanleitung unterwiesen werden.
- Je nach Einsatz ist darauf zu achten, dass Kleidung, Haare, Schmuckstücke oder ähnliches von Personen nicht mit den offen liegenden, rotierenden Teilen bzw. den sich bewegenden Teilen in Berührung kommen.



HINWEIS!

Bei der offenen Druckeinheit sind baubedingt die Anforderungen der EN 62368-1 hinsichtlich Brandschutzgehäuse nicht erfüllt. Diese müssen durch den Einbau in das Endgerät gewährleistet werden.

- Das Gerät und Teile (z.B. Motor, Druckkopf) davon können während des Drucks heiß werden. Während des Betriebs nicht berühren und vor Materialwechsel, Ausbauen oder Justieren abkühlen lassen.
- Niemals leicht brennbares Verbrauchsmaterial verwenden.
- Nur die in der Bedienungsanleitung beschriebenen Handlungen dürfen ausgeführt werden. Arbeiten die darüber hinausgehen dürfen nur vom Hersteller oder in Abstimmung mit dem Hersteller durchgeführt werden.
- Unsachgemäße Eingriffe an elektronischen Baugruppen und deren Software können Störungen verursachen.
- Unsachgemäße Arbeiten oder andere Veränderungen am Drucksystem können die Betriebssicherheit gefährden.
- Servicearbeiten immer in einer qualifizierten Werkstatt durchführen lassen, die die notwendigen Fachkenntnisse und Werkzeug zur Durchführung der erforderlichen Arbeit besitzt.
- An den Drucksystemen sind Warnhinweis-Etiketten angebracht. Keine Warnhinweis-Etiketten entfernen sonst können Gefahren nicht erkannt werden.
- Der Inbetriebnehmer muss vor Einbau des Drucksystems in die Anlage dafür sorgen, dass die gesetzlichen Sicherheitsbestimmungen eingehalten und die notwendigen Schutzvorrichtungen angebracht werden.



HINWEIS!

Bei Anbau eines optionalen Etikettenapplikators müssen die jeweils geltenden Sicherheitsrichtlinien beachtet werden.

- Vor Ingangsetzen des Geräts müssen alle trennenden Schutzeinrichtungen angebracht sein.



GEFAHR!

Lebensgefahr durch Netzspannung!

⇒ Gehäuse des Drucksystems nicht öffnen.

Umweltgerechte Entsorgung

Hersteller von B2B-Geräten sind seit 23.03.2006 verpflichtet Altgeräte, die nach dem 13.08.2005 hergestellt wurden, zurückzunehmen und zu verwerten. Diese Altgeräte dürfen grundsätzlich nicht an kommunalen Sammelstellen abgegeben werden. Sie dürfen nur vom Hersteller organisiert verwertet und entsorgt werden. Entsprechend gekennzeichnete Valentin Produkte können daher zukünftig an Carl Valentin GmbH zurückgegeben werden.

Die Altgeräte werden daraufhin fachgerecht entsorgt.

Die Carl Valentin GmbH nimmt dadurch alle Verpflichtungen im Rahmen der Altgeräteentsorgung rechtzeitig wahr und ermöglicht damit auch weiterhin den reibungslosen Vertrieb der Produkte. Wir können nur frachtfrei zugesandte Geräte zurücknehmen.

Die Elektronikplatine des Drucksystems ist mit einer Lithium Batterie ausgestattet. Diese ist in Altbatteriesammelgefäßen des Handels oder bei den öffentlich-rechtlichen Entsorgungsträgern zu entsorgen.

Weitere Informationen finden Sie in der WEEE Richtlinie oder auf unserer Internetseite www.carl-valentin.de.

Betriebsbedingungen

Die Betriebsbedingungen sind Voraussetzungen, die vor Inbetriebnahme und während des Betriebs unserer Drucksysteme erfüllt sein müssen, um einen sicheren und störungsfreien Betrieb zu gewährleisten.

Bitte lesen Sie die Betriebsbedingungen aufmerksam durch.

Falls Sie Fragen, im Hinblick auf die praktischen Anwendungen der Betriebsbedingungen haben, setzen Sie sich mit uns oder Ihrer zuständigen Kundendienststelle in Verbindung.

Allgemeine Bedingungen

Die Drucksysteme sind bis zur Aufstellung nur in der Originalverpackung zu transportieren und aufzubewahren.

Die Drucksysteme dürfen nicht aufgestellt und nicht in Betrieb genommen werden, bevor die Betriebsbedingungen erfüllt sind.

Inbetriebnahme, Programmierung, Bedienung, Reinigung und Pflege unserer Drucksysteme dürfen nur nach gründlichem Lesen unserer Anleitungen durchgeführt werden.

Die Drucksysteme dürfen nur von geschultem Personal bedient werden.



HINWEIS!

Wiederholt Schulungen durchzuführen.

Inhalt der Schulung sind die Kapitel 'Betriebsbedingungen', 'Material einlegen' und 'Wartung und Reinigung'.

Die Hinweise gelten ebenfalls für die von uns gelieferten Fremdgeräte.

Es dürfen nur Original Ersatz- und Austauschteile verwendet werden.

Bezüglich Ersatz-/Verschleißteilen bitte an den Hersteller wenden.

Bedingungen an den Aufstellungsort

Die Aufstellfläche sollte eben, erschütterungs-, schwingungs- und luftzugsfrei sein.

Die Geräte sind so anzuordnen, dass eine optimale Bedienung und eine gute Zugänglichkeit zur Wartung möglich sind.

Installation der bauseitigen Netzversorgung

Die Installation der Netzversorgung zum Anschluss unserer Drucksysteme muss nach den internationalen Vorschriften und den daraus abgeleiteten Bestimmungen erfolgen. Hierzu gehören im Wesentlichen die Empfehlungen einer der drei folgenden Kommissionen:

- Internationale Elektronische Kommission (IEC)
- Europäisches Komitee für Elektronische Normung (CENELEC)
- Verband Deutscher Elektrotechniker (VDE)

Unsere Drucksysteme sind nach VDE-Schutzklasse I gebaut und müssen an einen Schutzleiter angeschlossen werden. Die bauseitige Netzversorgung muss einen Schutzleiter haben, um geräteinterne Störspannungen abzuleiten.

Technische Daten der Netzversorgung

Netzspannung und Netzfrequenz:	Siehe Typenschild
Zulässige Toleranz der Netzspannung:	+6 % ... -10 % vom Nennwert
Zulässige Toleranz der Netzfrequenz:	+2 % ... -2 % vom Nennwert
Zulässiger Klirrfaktor der Netzspannung:	≤ 5 %

Entstörmaßnahmen:

Bei stark verseuchtem Netz (z.B. bei Einsatz von thyristorgesteuerten Anlagen) müssen bauseits Entstörmaßnahmen getroffen werden. Sie haben zum Beispiel folgende Möglichkeiten:

- Separate Netzzuleitung zu unseren Drucksystemen vorsehen.
- In Problemfällen kapazitiv entkoppelten Trenntransformator oder sonstiges Entstörgerät in die Netzzuleitung vor unseren Drucksystemen einbauen.

**HINWEIS!**

Dies ist eine Einrichtung der Klasse A. Diese Einrichtung kann im Wohnbereich Funkstörungen verursachen; in diesem Fall kann vom Betreiber verlangt werden, angemessene Maßnahmen durchzuführen und dafür aufzukommen.

Verbindungsleitungen zu externen Geräten

Alle Verbindungen müssen in abgeschirmten Leitungen geführt werden. Das Schirmgeflecht muss auf beiden Seiten großflächig mit dem Steckergehäuse verbunden werden.

Es darf keine parallele Leitungsführung zu Stromleitungen erfolgen. Bei unvermeidlicher Parallelführung ist ein Mindestabstand von 0,5 m einzuhalten.

Temperaturbereich der Leitungen: -15 ... +80 °C.

Es dürfen nur Geräte mit Stromkreisen angeschlossen werden die die Anforderung 'Safety Extra Low Voltage' (SELV) erfüllen. Im Allgemeinen sind dies Geräte, die nach EN 62368-1 geprüft sind.

Installation Datenleitungen

Die Datenkabel müssen vollständig geschirmt und mit Metall- oder metallisierten Steckverbindergehäusen versehen sein. Geschirmte Kabel und Steckverbinder sind erforderlich, um Ausstrahlung und Empfang elektrischer Störung zu vermeiden.

Zulässige Leitungen

Abgeschirmte Leitung: 4 x 2 x 0,14 mm² (4 x 2 x AWG 26)
 6 x 2 x 0,14 mm² (6 x 2 x AWG 26)
 12 x 2 x 0,14 mm² (12 x 2 x AWG 26)

Sende- und Empfangsleitungen müssen jeweils paarig verdrillt sein.

Maximale Leitungslängen: Schnittstelle V 24 (RS232C): max. 3 m (mit Abschirmung)
 USB: max. 3 m
 Ethernet: max. 100 m
 Input/Output: max. 3 m
 Stromleitung: max. 2 m

Luftkonvektion

Um eine unzulässige Erwärmung zu vermeiden, muss sich um das Drucksystem eine freie Luftkonvektion bilden können.

Grenzwerte

Umgebungstemperatur °C (Betrieb):	Min. +5 Max. +40
Umgebungstemperatur °C (Transport, Lagerung):	Min. -25 Max. +60
Relative Luftfeuchte % (Betrieb):	Max. 80
Relative Luftfeuchte % (Transport, Lagerung):	Max. 80 (Betauung der Geräte nicht zulässig)

Gewährleistung

Wir lehnen die Haftung für Schäden ab, die entstehen können durch:

- Nichtbeachtung unserer Betriebsbedingungen und Bedienungsanleitung.
- Fehlerhafte elektrische Installation der Umgebung.
- Bauliche Veränderungen an unseren Drucksystemen.
- Fehlerhafte Programmierung und Bedienung.
- Nicht durchgeführte Datensicherung.
- Verwendung von nicht Original Ersatz- und Zubehörteilen.
- Natürlichem Verschleiß und Abnutzung.

Wenn Sie Drucksysteme neu einstellen oder programmieren, kontrollieren Sie die Neueinstellung durch einen Probelauf und Probedruck. Sie vermeiden dadurch fehlerhafte Ergebnisse, Auszeichnungen und Auswertungen.

Die Drucksysteme dürfen nur von geschulten Mitarbeitern bedient werden.

Kontrollieren Sie den sachgemäßen Umgang mit unseren Produkten und wiederholen Sie Schulungen.

Wir übernehmen keine Garantie dafür, dass alle in dieser Anleitung beschriebenen Eigenschaften bei allen Modellen vorhanden sind. Bedingt durch unser Streben nach ständiger Weiterentwicklung und Verbesserung besteht die Möglichkeit, dass sich technische Daten ändern, ohne dass eine Mitteilung darüber erfolgt.

Durch Weiterentwicklung oder länderspezifische Vorschriften können Bilder und Beispiele in den Anleitungen von der gelieferten Ausführung abweichen.

Bitte beachten Sie die Informationen über zulässige Druckmedien und die Hinweise zur Gerätepflege, um Beschädigungen oder vorzeitigen Verschleiß zu vermeiden.

Wir haben uns bemüht, dieses Handbuch in verständlicher Form zu verfassen, und Ihnen möglichst viele Informationen zu geben. Falls sich Fragen ergeben oder wenn Sie Fehler entdecken, bitte teilen Sie uns dies mit, damit wir die Möglichkeit haben, unsere Handbücher zu verbessern.

Auspacken des Drucksystems

- ⇒ Drucksystem am Geräteboden anheben und aus dem Karton heben.
- ⇒ Drucksystem auf Transportschäden prüfen.
- ⇒ Transportsicherung aus Schaumstoff im Druckkopfbereich entfernen.
- ⇒ Lieferung auf Vollständigkeit prüfen.

Lieferumfang

- Drucksystem mit integrierter Spendekante.
- Netzkabel.
- Datenkabel für USB Schnittstelle.
- I/O Zubehör (Gegenstecker für I/Os).
- Pappkern (leer), auf Transferbandaufwicklung vormontiert.
- Product Safety Guide.



HINWEIS!

Originalverpackung für eventuelle spätere Lieferungen aufbewahren.

Aufstellen des Drucksystems



VORSICHT!

Beschädigung des Drucksystems und der Druckmaterialien durch Feuchtigkeit und Nässe.

- ⇒ Drucksystem nur an trockenen und vor Spritzwasser geschützten Orten aufstellen.

Anschließen des Drucksystems

Das Drucksystem ist mit einem Weitbereichsnetzteil ausgerüstet. Der Betrieb mit einer Netzspannung von 100 ... 240 V AC / 50-60 Hz ist ohne Eingriff am Gerät möglich.



VORSICHT!

Beschädigung des Drucksystems durch undefinierte Einschaltströme.

- ⇒ Vor dem Netzanschluss den Netzschalter auf Stellung 'O' bringen.

- ⇒ Netzkabel in Netzanschlussbuchse stecken.
- ⇒ Stecker des Netzkabels in geerdete Steckdose stecken.



HINWEIS!

Durch unzureichende oder fehlende Erdung können Störungen im Betrieb auftreten.

Darauf achten, dass alle an das Drucksystem angeschlossenen Computer sowie die Verbindungskabel geerdet sind.

- ⇒ Drucksystem mit Computer oder Netzwerk mit einem geeigneten Kabel verbinden.

Inbetriebnahme des Drucksystems

- ⇒ Nachdem alle Anschlüsse hergestellt sind, Drucksystem einschalten.
- ⇒ Etikettenmaterial und Transferband einlegen.
- ⇒ Im Menü *Label layout/Measure label* (Etikettenlayout/Etikett messen) den Messvorgang starten.
- ⇒ Taste  auf der Folientastatur drücken, um den Messvorgang zu beenden.



HINWEIS!

Um eine korrekte Messung zu ermöglichen, müssen mindestens zwei vollständige Etiketten vorgeschoben werden (nicht bei Endlosetiketten).

Bei der Messung der Etiketten- und Schlitzlänge können geringe Differenzen auftreten. Aus diesem Grund können die Werte manuell im Menü *Label layout/Label and gap* (Etikettenlayout/Etiketten- und Schlitzlänge) eingestellt werden.

Etikettenrolle im Spendemodus einlegen



HINWEIS!

Da durch elektrostatische Entladung die dünne Beschichtung des Thermodruckkopfes oder andere elektronische Teile beschädigt werden können, sollte das Etikettenmaterial antistatisch sein. Die Verwendung falscher Materialien kann zu Fehlfunktionen des Druckers führen und die Garantie erlöschen lassen.

Beispiel: rechte Ausführung

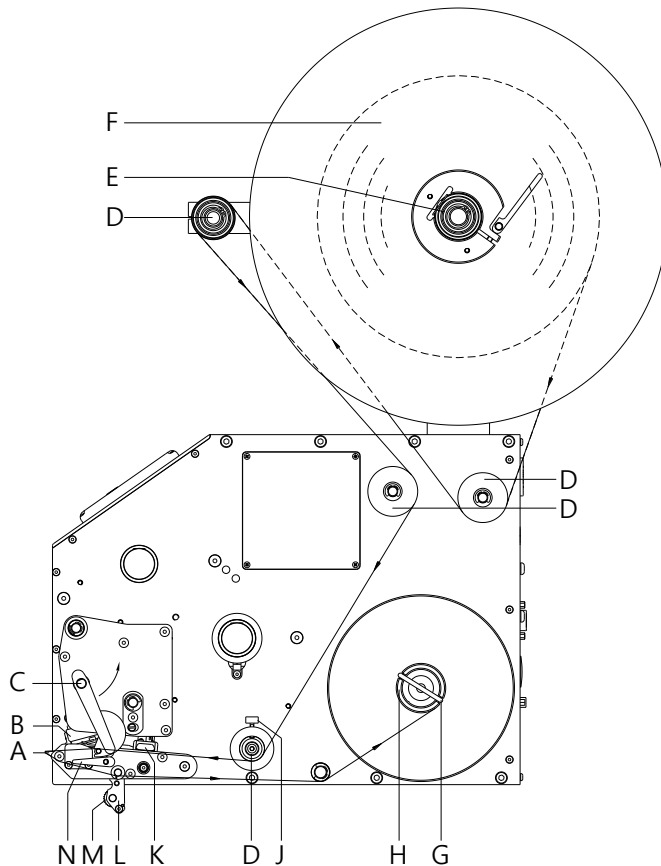

- Andruckhebel (C) gegen den Uhrzeigersinn drehen, um Druckkopf (B) aufzuklappen.
- Äußere Etikettenhalterung (F) entfernen.
- Etikettenrolle mit Innenwicklung auf Abwickelvorrichtung (E) setzen.
- Etikettenhalterung (F) wieder anbringen.
- Etikettenmaterial um die Umlenkwellen (D) führen.
Darauf achten, dass das Material durch die Lichtschranke (K) läuft.
- Andruckhebel (C) bis er einrastet im Uhrzeigersinn drehen, um den Druckkopf (B) anzuklappen.
- Stellung (J) der Etikettenführung auf die Materialbreite ausrichten.
- Testdruck mit Taste  aktivieren, oder Messvorgang auslösen, um die genaue Position des Etikettenanfangs zu ermitteln.
- Offsetwert im Menü *Spende I/O* einstellen.
- Rasthebel (N) im Uhrzeigersinn nach oben drehen und dabei Spendewippe (L) nach unten wegklappen.
- Einige Etiketten vom Trägermaterial abziehen und Trägermaterial über die Spendekante (A), der geriffelten Kunststoffwalze (M) und der Welle der Spendewippe (L) durchführen.
- Spendewippe (L) wieder nach oben drücken und einrasten.
- Trägermaterial an der Aufwickelvorrichtung (H) mit der Klammer (G) befestigen.

Transferband einlegen



HINWEIS!

Für die Thermotransfer-Druckmethode muss ein Farbband eingelegt werden. Bei Verwendung des Drucksystems für den direkten Thermodruck wird kein Farbband eingelegt. Die im Drucksystem verwendeten Farbbänder müssen mindestens so breit sein wie das Druckmedium. Ist das Farbband schmaler als das Druckmedium, bleibt der Druckkopf teilweise ungeschützt und nutzt sich vorzeitig ab.

Beispiel: rechte Ausführung

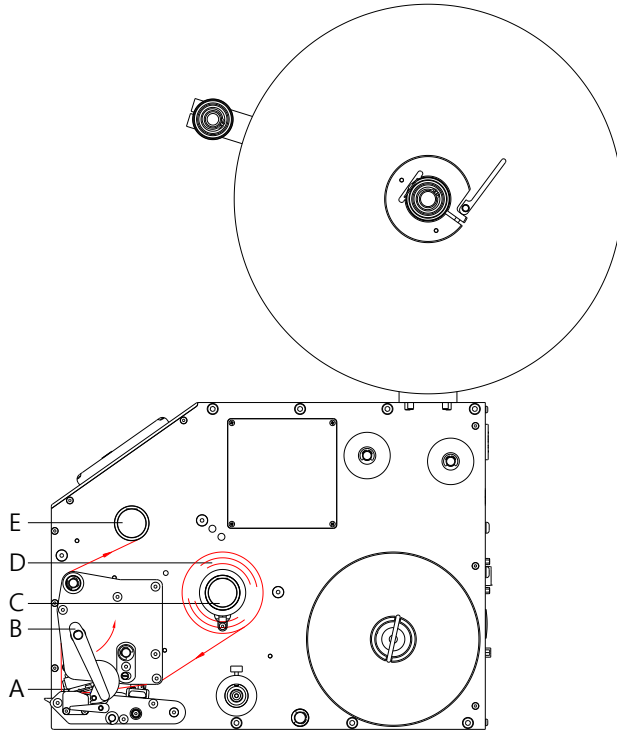

HINWEIS!

Bevor eine neue Transferbandrolle eingelegt wird, ist der Druckkopf mit Druckkopf- und Walzenreiniger (97.20.002) zu reinigen. Die Handhabungsvorschriften zur Verwendung von Isopropanol (IPA) sind zu beachten. Bei Kontakt mit der Haut oder den Augen mit fließendem Wasser gründlich auswaschen. Bei anhaltender Reizung Arzt aufsuchen. Für gute Belüftung sorgen.

- Andruckhebel (B) gegen den Uhrzeigersinn drehen, um Druckkopf (A) aufzuklappen.



VORSICHT!

Schürff Gefahr beim Einlegen des Transferbandes bzw. beim Entnehmen des verbrauchten Transferbandes!
⇒ Auf die Kanten des Federblechs achten!

- Transferbandrolle (D) mit Außenwicklung auf die Abwickelrolle (C) stecken.
- Farbband-Leerkern über die Aufwickelrolle (E) schieben und Transferband unterhalb des Druckkopfs durchführen.
- Transferbandanfang mit einem Klebestreifen am Leerkern der Aufwickelrolle (E) fixieren. Hierbei die Rotationsrichtung der Transferbandaufwicklung gegen den Uhrzeigersinn beachten.
- Andruckhebel (B) bis er einrastet im Uhrzeigersinn drehen, um den Druckkopf (A) anzuklappen.



HINWEIS!

Da durch elektrostatische Entladung die dünne Beschichtung des Thermodruckkopfes oder andere elektronische Teile beschädigt werden können, sollte das Transferband antistatisch sein. Die Verwendung falscher Materialien kann zu Fehlfunktionen des Druckmoduls führen und die Garantie erlöschen lassen.



VORSICHT!

Faltenwurf beim Einsatz von Transferband mit Farbseite innen durch eingeschränkten Rückzug.
⇒ Transferband mit Farbseite außen verwenden.



VORSICHT!

Einfluss von elektrostatischem Material auf den Menschen!

⇒ Antistatisches Transferband verwenden, da es beim Entnehmen zur elektrostatischen Entladung kommen könnte.

Print Settings (Druck Initialisierung)

Tastenfolge: **F**,  

Speed (Geschwindigkeit)

Angabe der Druckgeschwindigkeit in mm/s.
Die Druckgeschwindigkeit kann für jeden Druckauftrag neu festgelegt werden. Die Einstellung wirkt sich auch auf Testdrucke aus.
Wertebereich: 50 mm/s ... 300 mm/s (siehe Technische Daten).

Contrast (Brennstärke)

Angabe des Wertes, um die Druckintensität bei der Verwendung von unterschiedlichen Materialien, Druckgeschwindigkeiten oder Druckinhalten einzustellen.
Wertebereich: 10 % ... 200 %

Taste: 

Transfer ribbon control (Transferband-überwachung)

Überprüfung, ob die Transferbandrolle zu Ende ist oder das Transferband an der Abwickelrolle gerissen ist.
Off (Aus): Die Transferbandüberwachung ist deaktiviert.
On, weak sensibility (Ein, Empfindlichkeit schwach): Die Transferbandüberwachung ist aktiviert. Das Drucksystem reagiert um ca. 1/3 langsamer auf das Ende des Transferbandes (Default).
On, strong sensibility (Ein, Empfindlichkeit stark): Die Transferbandüberwachung ist aktiviert. Das Drucksystem reagiert sofort auf das Ende des Transferbandes.

Taste: 

Y displacement (Y-Verschiebung)

Angabe der Nullpunktverschiebung in mm.
Verschiebung des gesamten Druckbilds in Papierlaufrichtung. Bei positiven Werten beginnt der Druck in Papierlaufrichtung später.
Wertebereich: -30.0 ... +90.0

Taste: 

X displacement (X-Verschiebung)

Verschiebung des gesamten Druckbilds quer zur Papierlaufrichtung.
Die Verschiebung ist nur bis zu den Rändern der Druckzone möglich und wird durch die Breite der Brennlinie im Druckkopf bestimmt.
Wertebereich: -90.0 ... +90.0

Taste: 

Tear-off Offset (Abreißkante)

Angabe des Wertes, um den das letzte Etikett eines Druckauftrags nach vorne geschoben und bei erneutem Druckstart wieder nach hinten an den Etikettenanfang gezogen wird.
Wertebereich: 0 ... 50.0 mm
Standard: 12 mm.

Layout Parameters (Layout)

Tastenfolge: **F**,   

Label length (Etikettenlänge)

Angabe der Etikettenlänge in mm
Empfohlenen Mindesthöhe: 15 mm

Gap length (Schlitzlänge)

Angabe des Abstands zwischen zwei Etiketten in mm
Empfohlener Mindestwert: 1 mm

Taste: 

Column printing (Mehrbahziger Druck)

Angabe der Breite eines Etiketts sowie die Angabe wie viele Etiketten nebeneinander auf dem Trägermaterial sind.

Taste: 

Measure label (Etikett messen)

Messvorgang mit Taste  starten.

Taste: 

Label type (Etikettentyp)

Standardmäßig sind Haftetiketten eingestellt. Taste  drücken, um Endlosetiketten auszuwählen.

Taste: **Material selection
(Materialauswahl)**

Auswahl des Etiketten- bzw. Transferbandmaterials.

Taste: **Photocell
(Lichtschranke)**

Auswahl der verwendeten Lichtschranke. Folgende Möglichkeiten stehen zur Verfügung: Durchlicht-Lichtschranke normal und Durchlicht-Lichtschranke invers.

**Scan position
(Abtastposition)**

Mit Hilfe dieser Funktion kann die prozentuale Länge des Etiketts eingegeben werden, nach dem das Etikettenende gesucht wird.

Taste: **Label error length
(Etiketten-Fehlerlänge)**

Angabe nach wie vielen mm, im Fall eines Fehlers, eine Meldung im Display erscheinen soll. Wertebereich: 1 ... 999 mm

**Synchronization
(Synchronisieren)****On (Ein):** Falls ein Etikett auf dem Trägermaterial fehlt, wird eine Fehlermeldung angezeigt.
Off (Aus): Fehlende Etiketten werden ignoriert, d.h. es wird in den Schlitz gedruckt.Taste: **Flip label
(Etikett spiegeln)**

Die Spiegelachse befindet sich auf der Mitte des Etiketts. Wenn die Etikettenbreite nicht an das Drucksystem übertragen wurde, wird die Default Etikettenbreite, d.h. die Breite des Druckkopfs verwendet. Aus diesem Grund sollten Sie darauf achten, dass das Etikett so breit wie der Druckkopf ist. Andernfalls könnte es zu Problemen bei der Positionierung führen.

Taste: **Rotate label
(Etikett drehen)**

Standardmäßig wird das Etikett Kopf voraus mit 0° Drehung gedruckt. Wird die Funktion aktiviert, wird das Etikett um 180° gedreht und in Leserichtung gedruckt.

Taste: **Rotate label in degrees
(Etikett drehen in Grad)**Entsprechend dem Parameter *Etikett drehen* kann das Etikett in 90° Schritten gedreht werden.**HINWEIS!**

Es können nur druckerinterne Objekte (Texte, Linien und Barcodes) gedreht werden. Die Drehung von Grafiken ist nicht möglich.

Taste: **Alignment
(Ausrichtung)**

Die Ausrichtung des Etiketts erfolgt erst nach dem Drehen/Spiegeln, d.h. die Ausrichtung ist unabhängig von Drehung und Spiegelung.

Left (Links): Das Etikett wird am linken Rand des Druckkopfes ausgerichtet.**Centre (Mitte):** Das Etikett wird am Mittelpunkt des Druckkopfes (zentriert) ausgerichtet.**Right (Rechts):** Das Etikett wird am rechten Rand des Druckkopfes ausgerichtet.**Device Settings (Geräteparameter)**Tastenfolge: **F**, , , **Language
(Sprache)**

Auswahl der Sprache, in der die Texte im Display angezeigt werden sollen. Folgende Möglichkeit stehen zur Verfügung: Deutsch, Englisch, Französisch, Spanisch, Finnisch, Tschechisch, Portugiesisch, Holländisch, Italienisch, Dänisch, Polnisch, Griechisch, Ungarisch, Russisch, Chinesisch (Option), Ukrainisch, Türkisch, Schwedisch, Norwegisch, Estnisch.

Taste: **External parameters
(Externe Parameter)****Label dimension only (Nur Etikettenabmessung):** Die Parameter für Etikettenlänge, Schlitzlänge und Etikettenbreite können übertragen werden. Alle weiteren Parametereinstellungen müssen direkt am Drucksystem vorgenommen werden.**On (Ein):** Parameter wie Druckgeschwindigkeit und Brennstärke können über unsere Design Software an das Drucksystem übertragen werden. Parameter die vorher direkt am Drucksystem eingestellt wurden, werden nicht mehr berücksichtigt.**Off (Aus):** Es werden nur Einstellungen die am Drucksystem direkt gemacht werden berücksichtigt.

Taste: **Hotstart
(Warmstart)**

On (Ein): Ein unterbrochener Druckauftrag kann nach erneutem Einschalten des Drucksystems wieder fortgesetzt werden.
Off (Aus): Nach Abschalten des Drucksystems gehen sämtliche Daten verloren.

Taste: **Codepage
(Codepage)**

Auswahl des zu verwendeten Zeichensatzes. Folgende Möglichkeiten stehen zur Verfügung: Codepage 437, Codepage 850, Codepage 852, Codepage 857, Codepage 1250, Codepage 1251, Codepage 1252, Codepage 1253, Codepage 1254, Codepage 1257, WGL4.
 Die Tabelle zu den genannten Zeichensätzen finden Sie auf unserer Homepage.

Taste: **Geräte Parameter Erweitert**Taste: **Backfeed/Delay
(Rückzug/Verzögerung)**

Backfeed (Rückzug): Der Rückzug in der Betriebsart Spender ist optimiert worden, so dass beim Fahren in den Offset das nachfolgende Etikett falls möglich schon 'angedruckt' wird, und somit auf den Rückzug des Etiketts verzichtet, und dadurch Zeit eingespart werden kann.
Delay (Verzögerung): Die einstellbare Verzögerungszeit ist nur für die Betriebsart *Rückzug Automatisch* von Bedeutung.

Taste: **Standard label
(Standard Etikett)**

On (Ein): Wird ein Druckauftrag gestartet, ohne vorherige Definition eines Layouts, wird das Standard Etikett (Gerätetyp, Firmware Version, Build Version) gedruckt.
Off (Aus): Wird ein Druckauftrag gestartet, ohne vorherige Definition eines Layouts, erscheint eine Fehlermeldung im Display.

Taste: **Field handling
(Feldverwaltung)**

Off (Aus): Der gesamte Druckspeicher wird gelöscht.
Keep graphic (Grafik erhalten): Eine Grafik bzw. ein TrueType Font wird einmal an das Drucksystem übertragen und im druckerinternen Speicher abgelegt. Für den folgenden Druckauftrag werden jetzt nur noch die geänderten Daten an das Drucksystem übertragen. Der Vorteil hierbei ist die Einsparung der Übertragungszeit der Grafikdaten.
Delete graphic (Grafik löschen): Die im druckerinternen Speicher abgelegten Grafiken bzw. TrueType Fonts werden gelöscht, die übrigen Felder jedoch erhalten.
Restore graphic (Grafik wiederherstellen): Nach Ende eines Druckauftrags kann am Druckmodul der gedruckte Auftrag erneut gestartet werden. Alle Grafiken und TrueType Schriften werden erneut gedruckt.

**HINWEIS!**



Ausnahme: Bei mehrbahnigem Druck müssen immer volle Bahnen gedruckt werden (Stückzahl immer Vielfaches der Bahnen). Gelöschte Bahnen werden nicht wiederhergestellt.

Taste: 



Erreichen des vorherigen Menüs.

Taste: **Startverhalten**Taste: **Autoload
(Autoload)**

On (Ein): Ein Etikett das einmal von der SD-Karte geladen wurde, kann nach einem Neustart des Drucksystems automatisch wieder geladen werden.
 Es wird immer das zuletzt von SD-Karte geladene Etikett nach dem Neustart des Drucksystems neu geladen.
Off (Aus): Nach einem Neustart des Drucksystems muss das zuletzt verwendete Etikett erneut manuell von der SD-Karte geladen werden.
 Eine gemeinsame Nutzung der Funktionen Autoload und Warmstart ist nicht möglich.

Taste: **Synchronization at switching on (Synchronisation beim Einschalten)****Off (Aus):** Die Synchronisierung ist deaktiviert, d.h. Messvorgang und Etikettenvorschub müssen manuell ausgelöst werden.**Measure (Messen):** Nach Einschalten des Drucksystems wird das eingelegte Etikett sofort ausgemessen.**Label feed (Etikettenvorschub):** Nach Einschalten des Drucksystems wird das Etikett an den Etikettenanfang synchronisiert. Dazu werden ein oder mehrere Etiketten vorgeschoben.Taste: 

Erreichen des vorherigen Menüs.

Taste: **Benutzerumgebung**Taste: **Buzzer (Summer)****On (Ein):** Beim Drücken jeder Taste ist ein akustisches Signal hörbar.

Wertebereich: 1 ... 7

Off (Aus): Es ist kein Signal hörbar.**Display (Display)**

Einstellung des Kontrasts auf dem Display.



Wertebereich: 45 ... 75

Taste: **Keyboard (Tastaturbelegung)**

Auswahl des Gebietsschemas für die gewünschte Tastaturbelegung. Folgende Möglichkeiten stehen zur Verfügung: Deutschland, England, Frankreich, Griechenland, Spanien, Schweden, US und Russland.

Taste: **Customized entry (Bedienereingabe)****Off (Aus):** Am Display erscheint keine Abfrage der bedienergeführten Variable. In diesem Fall wird der hinterlegte Default-Wert gedruckt.**On (Ein):** Die Abfrage nach der bedienergeführten Variablen erscheint einmalig vor Druckstart am Display.**Auto (Automatisch):** Die Abfragen nach der bedienergeführten Variablen und der Stückzahl erscheinen nach jedem Layout.**Auto without quantity query (Automatisch ohne Stückzahlabfrage):** Die Abfrage nach der bedienergeführten Variablen erscheint nach jedem Layout ohne zusätzliche Abfrage nach der Stückzahl.Taste: **Label confirmation (Etikett Bestätigung)****On (Ein):** Ein neuer Druckauftrag wird erst nach Bestätigung am Drucksystem gedruckt.

Ein bereits aktiver fortlaufender Druckauftrag wird weiter gedruckt, bis die Bestätigung am Drucksystem erfolgt.

Off (Aus): Es erscheint keine Abfrage am Display der Ansteuerung.Taste: **Manual reprint (Manueller Nachdruck)****Yes (Ja):** Ist das Drucksystem z.B. nach einem aufgetretenen Fehler im gestoppt-Modus, kann das zuletzt gedruckte Etikett mit den Tasten  und  nachgedruckt werden.**No (Nein):** Es werden nur leere Etiketten vorgeschoben.Taste: **CMI length (CMI Länge)**

Wird der Druck im Etikett unterbrochen, kann es am Druckkopf zu einer kleinen Unterbrechung im Druckbild kommen bei der eine feine weiße Linie auf dem Etikett zu sehen ist. Um das zu vermeiden kann ein Wert für den minimalen Rückzug eingestellt werden (0 – 1 mm), um den das Etikettenmaterial zurückgezogen wird. Beim nächsten Druckstart wird der freie Bereich überdruckt. Die Einstellung der CMI Länge hat nur Auswirkung bei der Auswahl des Rückzug Modes Optimierter Rückzug.

Dispenser I/O (Spende I/O)

Tastenfolge: **F**, , , , , 

Operating mode (Betriebsart)

Taste  drücken, um Betriebsart auszuwählen. Folgende Betriebsarten stehen zur Verfügung: I/O statisch, I/O statisch fortlaufend, I/O dynamisch, I/O dynamisch fortlaufend, Lichtschranke und Lichtschranke fortlaufend.

Taste: 

I/O ports 1-8 and 9-16 (I/Os 1-8 und 9-16)

Definition der Portfunktionen.
Für jeden Port zeigen jeweils 2 Zeichen die aktuelle Einstellung an.

Erstes Zeichen: **I** = Port arbeitet als Eingang (Input)
O = Port arbeitet als Ausgang (Output)
N = Port hat keine Funktion (Not defined)

Die Einstellungen können nicht verändert werden.

Zweites Zeichen: **+** = Aktiver Signalpegel ist 'high' (1)
- = Aktiver Signalpegel ist 'low' (0)
x = Port ist deaktiviert
& = Funktion wird bei jedem Wechsel des Signalpegels ausgeführt.
s = Zustand kann über Schnittstelle abgefragt/beeinflusst werden.
Die druckerinterne Funktion ist deaktiviert.

Die Änderung der Signalpegel wird nur bei den Betriebsarten I/O statisch, I/O dynamisch, I/O statisch fortlaufend und I/O dynamisch fortlaufend berücksichtigt.

Taste: 

Debouncing (Entprellung)

Angabe der Entprellzeit des Spendeeingangs.
Wertebereich: 0 ... 100 ms.

Taste: 

Start signal delay (Startsignal Verzögerung)

Angabe der Zeit in Sekunden um die der Druckstart verzögert wird.
Wertebereich: 0.00 ... 9.99.

Taste: 

I/O protocol (I/O Protokoll)

Auswahl der Schnittstelle über die Änderungen der Eingangs- und Ausgangssignale (I/O) gesendet werden.

Taste: 

Save signal (Startsignal speichern)

On (Ein): Das Startsignal für das nächste Layout kann bereits während dem Drucken des aktuellen Layouts angelegt werden. Das Signal wird vom Drucksystem registriert. Das Drucksystem beginnt sofort nach Beendigung des aktuellen Layouts mit dem Drucken des nächsten Layouts. Dadurch kann Zeit eingespart und der Durchsatz erhöht werden.
Off (Aus): Das Startsignal für das nächste Layout kann erst dann angelegt werden, wenn das aktuelle Layout zu Ende gedruckt ist und das Drucksystem sich wieder im Zustand "Wartend" (Ausgang "Bereit" gesetzt) befindet. Wird das Startsignal schon vorher angelegt, so wird dieses ignoriert.

Taste: 

Cycle/Delay (Zyklen/Verzögerung)

Angabe der Anzahl der Etiketten, die pro Startsignal gedruckt werden und der Verzögerung in ms zwischen den einzelnen Etiketten.
Wertebereich Zyklen: 1 ... 9
Wertebereich Verzögerung: 0 ... 3000 ms

Taste: 

I/O profile (I/O Profil)

Auswahl der vorhandenen Konfiguration *Std_Label* (Werkseinstellung), *StdFileSelLabel*, *AppI*, *Std_Machine* oder *AppI_Machine*. Die entsprechende Belegung der Konfigurationen ist der Betriebsanleitung zu entnehmen.

Network (Netzwerk)

Tastenfolge: **F**, , , , , 

IP address (IP-Adresse)

Jeder Teilnehmer muss über eine eindeutige, 32-Bit lange Adresse verfügen. Die IP-Adresse wird durch Punkte getrennt und ist in vier Teile gegliedert. Jeder Teil hat einen Zahlenbereich von 0 ... 255.

Taste: 

Netmask (Netzmaske)

In Verbindung mit der IP-Adresse des Drucksystems legt die Netzmaske fest, welche IP-Adressen dieses Gerät im eigenen Netzwerk sucht.

Taste: 

Standard Gateway (Standard-Gateway)

Die IP-Adresse des Netzwerk-Gateways. Wurde diese über DHCP bezogen, so steht in Klammern DHCP.

Taste: 

DHCP (DHCP)

DHCP erlaubt das automatische Beziehen der Netzwerkparameter IP-Adresse, Netzwerkmaske und Standard-Gateway von einem DHCP-Server, der im Netzwerk installiert sein muss.

Taste: 

Printer name (Druckername)

Der Name des installierten Drucksystems im Netzwerk.

Taste: 

MAC address (MAC-Adresse)

Anzeige der MAC-Adresse (Media Access Control). Die MAC-Adresse ist die Hardware-Adresse jedes einzelnen Netzwerkadapters und dient zur eindeutigen Identifizierung des Drucksystems im Netzwerk.

Taste: 

Net Time Protocol (Net Time Protocol)

NTP Use (NTP Use):

On (Ein): Die Funktion NTP ist aktiv

Off (Aus): Die Funktion NTP ist deaktiviert, d.h. es findet keine Synchronisierung statt.

Taste: 

NTP Server IP Address (NTP Serv IP Addr):

IP-Adresse des NTP-Servers.

Taste: 

NTP Server Name:

Hier kann alternativ oder ergänzend zur IP-Adresse ein Name eingegeben werden.

Taste: 

NTP Status (NTP-Status):

Disabled: Keine Verbindung zu NTP-Server oder die NTP-Funktion ist ausgeschaltet.

NTP einschalten und Verfügbarkeit von NTP-IP-Adresse und/oder NTP-Namen überprüfen.

Taste: 

NTP Synchronisation Now (NTP Sync Now):

Bei Ausführen dieser Aktion wird eine sofortige Zeitsynchronisation durchgeführt. Die Funktion dient zum Testen der Funktion des NTP-Servers.

Taste: 

Date (Datum) DD.MM.YY:

Mit dieser Funktion kann die NTP-Funktion getestet und kontrolliert werden.

Taste: 

Time (Zeit) HH:MM:SS:

Mit dieser Funktion kann die NTP-Funktion getestet und kontrolliert werden.

Taste: 

Server (Server)

Hier können alle Server aktiviert bzw. deaktiviert werden, bis auf die Server auf Port 9100/9099.

Password (Passwort)

Tastenfolge: **F**, , , , , , , 

Operation (Bedienung)

Password (Passwort) Eingabe eines 4-stelligen numerischen Passworts.

Taste: 

Protection configuration (Passwortschutz Funktionsmenü) Druckereinstellungen können verändert werden. (Brennstärke, Geschwindigkeit, Betriebsart, ...). Der Passwortschutz verhindert Veränderungen an der Druckereinstellung.

Taste: 

Protection favorites (Passwortschutz Favoriten) Der Passwortschutz verhindert den Zugriff auf das Favoritenmenü.

Taste: 

Protection memory card (Passwortschutz Speicherkarte) Mit den Speicherkarten Funktionen können Etiketten gespeichert, geladen, ... werden. Der Passwortschutz muss unterscheiden, ob keine oder nur lesende Speicherkartenzugriffe erlaubt sind.

Vollzugriff: Kein Passwortschutz
Nur lesen: Nur lesende Zugriffe möglich
Geschützt: Zugriffe gesperrt

Taste: 

Protection printing (Passwortschutz Drucken) Ist der Drucker an einen PC angeschlossen, kann es nützlich sein, wenn die Bedienperson manuell keinen Druck auslösen kann. Der Passwortschutz verhindert das manuelle Auslösen eines Drucks.

Network (Netzwerk)

Password (Passwort) Eingabe eines 15-stelligen Passworts. Die Eingabe kann aus alphanumerischen und Sonderzeichen bestehen.

Taste: 

Protection HTTP (Passwortschutz HTTP) Die Kommunikation über HTTP kann vermieden werden.

Taste: 

Protection Telnet (Passwortschutz Telnet) Einstellungen des Telnet Dienst können nicht verändert werden.

Taste: 



Protection remote access (Passwortschutz Fernzugriff) Zugriff über eine externe HMI Schnittstelle kann verhindert werden.



HINWEIS!

Um eine gesperrte Funktion auszuführen, muss zuerst das gültige Passwort eingegeben werden. Ist das richtige Passwort eingegeben, wird die gewünschte Funktion ausgeführt.

Menu level password (Menüebene Passwort)

Für die Ausführung von Servicearbeiten kann ein zusätzliches Passwort verlangt werden. Das 4-stellige Passwort kann mit den Tasten  und  eingestellt werden. Die Einstellungen können via *ConfigTool* verändert werden.

Interface (Schnittstellen)

Tastenfolge: **F**, , , , , , , , , 

COM1 / Baud / P / D / S

COM1:

0 - serielle Schnittstelle Aus
1 - serielle Schnittstelle Ein
2 - serielle Schnittstelle Ein; es wird keine Fehlermeldung bei einem Übertragungsfehler ausgelöst

Baud:

Angabe der Bits die pro Sekunde übertragen werden. Folgende Werte können ausgewählt werden: 1200, 2400, 4800, 9600, 19200, 38400, 57600, 115200.

P = Parität:

N - No parity; E - Even; O - Odd

Achten Sie darauf, dass die Einstellungen mit denen des Drucksystems übereinstimmen.

D = Datenbits:

Einstellung der Datenbits. Sie können entweder 7 oder 8 Bits auswählen.

S = Stoppbits:

Sie haben die Möglichkeit, 1 oder 2 Stoppbits auszuwählen.

Angabe der Stoppbits zwischen den Bytes.

Taste: 

Start / stop sign (Start/Stoppszeichen)

SOH: Start des Datenübertragungsblock → HEX-Format 01

ETB: Ende des Datenübertragungsblock → HEX-Format 17

Taste: 

Data memory (Datenspeicher)

Standard (Standard): Nach Starten eines Druckauftrags werden so lange Daten empfangen bis der Druckbuffer gefüllt ist.



Extended (Erweitert): Während eines laufenden Druckauftrags werden weiterhin Daten empfangen und verarbeitet.

Off (Aus): Nach Starten eines Druckauftrags werden keine weiteren Daten empfangen.

Taste: 

Port test (Schnittstellentest)

Überprüfung ob Daten über die Schnittstelle übertragen werden.

Tasten  und  drücken um Allgemein (On) auszuwählen. Taste  drücken und Daten die über einen beliebigen Port gesendet werden (COM1, USB, TCP/IP), werden gedruckt.



Emulation (Emulation)

Tastenfolge: **F**, , , , , , , , , 

Protocol (Protokoll)

CVPL: Carl Valentin Programming Language

ZPL: Zebra® Programming Language

Mit den Tasten  und  das Protokoll auswählen. Taste  drücken, um Auswahl zu bestätigen. Das Drucksystem wird neu gestartet und ZPL II®-Kommandos werden intern in CVPL-Kommandos umgewandelt.

Taste: 

Printhead resolution (Druckkopf Auflösung)

Bei aktivierter ZPL II®-Emulation muss die Druckkopf-Auflösung des emulierten Drucksystems eingestellt werden.



HINWEIS

Unterscheidet sich die Druckkopf-Auflösung des Zebra® Drucksystems von der des Valentin Geräts, so stimmt die Größe der Objekte (z.B. Texte, Grafiken) nicht genau überein.

Taste: 

Drive mapping (Laufwerk Zuordnung)

Der Zugriff auf Zebra®-Laufwerke wird auf entsprechende Valentin-Laufwerke umgeleitet.

















HINWEIS!





Da die in Zebra® Drucksystemen enthaltenen druckerinternen Fonts nicht in den Valentin Geräten vorhanden sind, kann es zu geringen Unterschieden im Schriftbild kommen.

Taste: 

PJL – Printer Job Language Es können den Druckauftrag betreffende Statusinformationen angezeigt werden.
(PJL – Printer Job Language)

Date & Time (Datum & Uhrzeit)



Tastenfolge: , , , , , , , , , , , , , 

Set date/time Die obere Zeile des Displays zeigt das aktuelle Datum, die untere Zeile die aktuelle Uhrzeit an.
(Einstellen von Datum und Uhrzeit) Mit Hilfe der Tasten  und  können Sie in das jeweils nächste Feld gelangen, um die angezeigten Werte mit den Tasten  und  zu erhöhen bzw. zu verkleinern.



Taste: 

Time zone Das Untermenü bietet die Möglichkeit die Region und die dazugehörige Stadt auszuwählen.
(Zeitzone)

Taste: 

Region (Region) Mit den Tasten  und  die Region auswählen.
 Folgende Möglichkeit stehen zur Verfügung: Europa, Pazifik, Afrika, Amerika, Asien, Atlantik, Australien.

Taste: 

City (Stadt) Bestätigung der Auswahl und Wechsel zum nächsten Untermenü.
 Mit den Tasten  und  die Stadt auswählen und anschließend Taste  drücken, um die Auswahl zu bestätigen.

Service Functions (Service Funktionen)



HINWEIS!

Damit der Händler bzw. der Hersteller im Servicefall schneller Support bieten kann, können notwendige Informationen wie z.B. eingestellte Parameter direkt am Drucksystem abgelesen werden.

Tastenfolge: , , , , , , , , , , , , , 

Label parameters Angabe der Etikettenparameter in Volt.
(Etikettenparameter) **A:** Anzeige des Mindestwerts.
B: Anzeige des Maximalwerts.
C: Der Wert der Schaltschwelle wird angezeigt. Wird beim Messen ermittelt und kann verändert werden.

Taste: 

Photocell settings Diese Funktion ermöglicht das Einstellen der Lichtschrankenpegel.
(Lichtschranken Einstellungen) Falls es zu Problemen bei der Positionierung bzw. beim Einmessen des Etiketts kommt, können die Pegel für die Etiketten-Lichtschranke manuell eingestellt werden. Achten Sie darauf, dass ein möglichst großer Hub (für Etikett >3 V, für Schlitz <1 V) eingestellt wird.

Taste: 

Photocell parameters **DLS:** Angabe des Pegels der Durchlicht-Lichtschranke in Volt.
(Lichtschranken Parameter) **RLS:** Angabe des Pegels der Reflexions-Lichtschranke in Volt.
SLS: Angabe des Pegels der Spende-Lichtschranke in Volt.
TR: Angabe des Zustandes der Transferband-Lichtschranke (0 oder 1).

Taste: 

Paper counter **D:** Angabe der Druckkopfleistung in Meter.
(Laufleistung) **G:** Angabe der Geräteleistung in Meter.

Taste: 

Heater resistance Um ein gutes Druckbild zu erzielen, muss bei einem Druckkopfwechsel der auf dem Druckkopf angegebene Ohm-Wert eingestellt werden.
(Dot-Widerstand)

Taste: **Printhead temperature
(Druckkopf Temperatur)**

Anzeige der Druckkopftemperatur. Normalerweise liegt die Temperatur des Druckkopfs bei Raumtemperatur. Wird die maximale Druckkopftemperatur jedoch überstiegen, wird der laufende Druckauftrag unterbrochen und eine Fehlermeldung wird im Display angezeigt.

Taste: **Motor power
(Motor Power)**

Einstellung wieviel Kraft der Vorschubmotor bei starker Belastung aufwenden muss. Eine Änderung wird empfohlen wenn das verwendete Material nicht richtig vorgeschoben wird oder es zu Verschiebungen im Druckbild kommt.
Eco: Reduziertes Drehmoment des Vorschubmotors.
 Die Einstellung ist geeignet für niedrige Geschwindigkeiten und leichte Etikettenrollen.
Normal: Die Einstellung ist geeignet für Geschwindigkeiten bis 300 mm/s in Verbindung mit der Option Applikator.
Maximum: Maximales Drehmoment des Vorschubmotors.
 Geeignet für die maximal verfügbare Geschwindigkeit und schwere Etikettenrollen in Verbindung mit einem Etikettensponder.

Taste: **Motor acceleration
(Motor Beschleunigung)**

Einstellung wie schnell der Vorschubmotor beschleunigt werden soll.
 Wertebereich: 1 ... 5
 Default: 2

Taste: **Print examples
(Druck-Beispiele)**

Durch Auslösen dieses Menüpunktes erhalten Sie einen Ausdruck mit sämtlichen Einstellungen.
Settings (Status Report):
 Es werden sämtliche Einstellungen wie z.B. Geschwindigkeit, Transferbandmaterial etc. ausgedruckt.
Bar codes (Barcodes):
 Es werden alle verfügbaren Barcodes ausgedruckt.
Fonts (Fonts):
 Es werden alle Vektor und Bitmap Fonts ausgedruckt.

Taste: **Input
(Eingang)**

Anzeige der Pegel für Eingänge der IO Parameter.
 0 = Low
 1 = High



Taste: **Output
(Ausgang)**

Anzeige der Pegel für Ausgänge der IO Parameter.
 0 = Low
 1 = High

Taste: **I/O status
(I/O Status)**

Relevante Ereignisse werden gezählt und im RAM Speicher mitprotokolliert. Das Protokoll geht nach Ausschalten des Gerätes verloren.
RInt = Real Interrupts
 Zählt die Starteingangsimpulse direkt am Interrupt.
Dbnc = Debounced
 Zählt die Starteingangsimpulse die länger als die eingestellte Entprellzeit sind. Nur diese Startimpulse können zu einem Druck führen. Ist ein Startimpuls zu kurz löst er keinen Druck aus. Zu erkennen ist das daran, dass RInt zählt, Dbnc nicht.
NPrn = Not Printed
 Zählt entprellte Starteingangsimpulse die nicht zu einem Druck geführt haben. Ursachen dafür: kein Druckauftrag aktiv, Druckauftrag angehalten (manuell oder wegen eines Fehlers) oder das Drucksystem ist noch mit dem Abarbeiten eines Druckauftrags aktiv.
PrtStrtReset = Setzt alle Zähler zurück.
PrtStrtTime = Gemessene Länge des letzten Startimpulses in ms.

Taste: **Online/Offline
(Online/Offline)**

Ist die Funktion aktiviert, kann mit der Taste  zwischen Online und Offline Mode gewechselt werden (Standard = Aus).
Online: Daten können über Schnittstellen empfangen werden. Die Tasten der Folientastatur sind nur aktiv, wenn mit der Taste  in den Offline Mode gewechselt wurde.
Offline: Die Tasten der Folientastatur sind wieder aktiv aber empfangene Daten werden nicht mehr abgearbeitet. Wenn das Drucksystem wieder im Online Mode ist, werden wieder neue Druckaufträge empfangen.

Taste: **Transfer ribbon warning
(Transferband Vorwarnung)****TRB = Transfer ribbon advance warning (Transferband Vorwarnung):**

Vor dem Ende des Transferbands wird ein Signal über einen Steuerausgang ausgegeben.

Warning diameter (Vorwarnung Durchmesser):

Einstellung des Transferbandvorwarnungsdurchmessers.

Wird an dieser Stelle ein Wert in mm eingegeben, wird bei Erreichen dieses Durchmessers (gemessen an der Transferbandrolle) ein Signal über einen Steuerausgang gegeben.

Ribbon advance warning mode (Betriebsart für Vorwarnung):

Warning (Warnung): Bei Erreichen des Vorwarnungsdurchmessers wird der entsprechende I/O Ausgang gesetzt.

Reduced print speed (Reduzierte Geschwindigkeit): Geschwindigkeit auf die die Druckgeschwindigkeit reduziert werden soll.

Error (Fehler): Das Drucksystem bleibt bei Erreichen des Vorwarndurchmessers mit 'zu wenig Transferband' stehen.

Reduced print speed (Reduzierte Geschwindigkeit):

Einstellung der reduzierten Druckgeschwindigkeit in mm/s. Diese kann in den Grenzen der normalen Druckgeschwindigkeit eingestellt werden.

Taste: **Zero point adjustment
in Y direction
(Nullpunkt Abgleich in
Y Richtung)**

Die Eingabe des Wertes erfolgt in 1/100 mm.

Falls nach dem Austauschen des Druckkopfs, der Druck nicht an der gleichen Stelle auf dem Etikett fortgesetzt wird, kann diese Differenz in Druckrichtung korrigiert werden.

**HINWEIS!**

Der Wert für den Nullpunkt Abgleich wird ab Werk eingestellt und darf nur beim Austauschen des Druckkopfes durch Service Personal neu eingestellt werden.

Taste: **Zero point adjustment
in X direction
(Nullpunkt Abgleich in
X Richtung)**

Die Eingabe des Wertes erfolgt in 1/100 mm.

Falls nach dem Austauschen des Druckkopfs, der Druck nicht an der gleichen Stelle auf dem Etikett fortgesetzt wird, kann diese Differenz quer zur Druckrichtung korrigiert werden.

**HINWEIS!**

Der Wert für den Nullpunkt Abgleich wird ab Werk eingestellt und darf nur beim Austauschen des Druckkopfes durch Service Personal neu eingestellt werden.

Taste: **Print length +/-
(Drucklänge +/-)**

Einstellung der Korrektur des Druckbildes in Prozent.

Durch mechanische Einflüsse (z.B. Rollengröße) kann das Druckbild sowohl vergrößert als auch verkleinert im Verhältnis zur Originalgröße gedruckt werden.

Wertebereich: +10.0 % ... -10.0 %

Taste: **Write log files on MC
(Logdateien auf MC
schreiben)**

Über dieses Kommando werden verschiedene LOG Dateien auf ein vorhandenes Speichermedium (MC-Karte) geschrieben. Nach der 'Fertig' Meldung kann das Speichermedium entfernt werden.

Die Dateien befinden sich im Verzeichnis 'log':

LogMemErr.txt: Protokollierte Fehler mit Zusatzinformationen wie z.B. Datum/Uhrzeit und Dateiname/Zeilennummer (für Entwickler)

LogMemStd.txt: Protokollierung ausgewählter Ereignisse

LogMemNet.txt: Die zuletzt über Port 9100 geschickten Daten

Parameters.log: Alle Druckerparameter in menschenlesbarer Form

TaskStatus.txt: Die Status aller Drucker-Tasks

Main Menu (Grundmenü)

Nach Einschalten des Drucksystems wird das Grundmenü angezeigt. Das Grundmenü zeigt Informationen wie z.B. den Gerätetyp, aktuelles Datum und aktuelle Uhrzeit, Versionsnummer der Firmware und der verwendeten FGAs.

Die ausgewählte Anzeige wird nur für eine kurze Zeit angezeigt, danach wird wieder zurück zur ersten Information gewechselt.

Mit der Taste  kann jeweils zur nächsten Anzeige gelangt werden.

SD-Karte/USB Stick

Mit den Tasten der Folientastatur oder mit verschiedenen Funktionstasten einer angeschlossenen USB-Tastatur wird das Memory-Menü bedient.

		Zurück zum letzten Menü.
		In der Funktion <i>Load layout</i> (Layout laden): Wechsel in den File Explorer. File Explorer: Wechsel zum Kontext Menü.
		Markieren einer Datei/eines Verzeichnis wenn eine Mehrfachauswahl möglich ist.
		Grundmenü: Auswahl des Memory Menüs. File Explorer: Erstellen einer neuen Datei.
		Ausführen der aktuellen Funktion für die aktuelle Datei/das aktuelle Verzeichnis.
		Wechsel in das übergeordnete Verzeichnis.
		Wechsel in das aktuell markierte Verzeichnis.
		Im aktuellen Verzeichnis nach oben scrollen.
		Im aktuellen Verzeichnis nach unten scrollen.

Define user directory (Benutzerverzeichnis festlegen)

Legt das Standardverzeichnis fest in dem die Dateien zur Bearbeitung abgelegt sind.



HINWEIS!

Ein Benutzerverzeichnis muss definiert werden:

- bevor eine Benutzung bzw. Navigation durch das Memory Menü erfolgen soll.
- wenn die Formatierung der SD-Karte am PC ausgeführt und somit das STANDARD Verzeichnis nicht automatisch angelegt wurde.

```
File Explorer
A:\
[Drives]
-><STANDARD>
<DIR_1>
```

```
Context Menu
A:
->Set as user dir
Format
Copy
```

- Zugriff auf das Memory Menü.
- File Explorer aufrufen.
- Verzeichnis auswählen.
- Anzeige der verfügbaren Funktionen
- Funktion *Set as user dir* (als Benutzerverzeichnis) auswählen
- Auswahl bestätigen.
- Zurück ins Grundmenü.
Beim nächsten Aufrufen des Memory Menüs wird das ausgewählte Verzeichnis als Benutzerverzeichnis angezeigt.

Load layout (Layout laden)

```
Load layout
A:\STANDARD
->File_name1.prn
File_name2.prn
File_name3.prn
File_name4.prn
```

Laden eines Layouts innerhalb des festgelegten Benutzerverzeichnisses. Die Funktion ermöglicht einen schnellen Zugriff auf das gewünschte Layout da nur Layout-Dateien angezeigt und Verzeichnisse ausgeblendet werden.

- Zugriff auf das Memory Menü.
- Layout auswählen.
- Auswahl bestätigen.
Das Fenster zur Stückzahleingabe wird automatisch angezeigt.
- Anzahl der Layouts auswählen, die gedruckt werden sollen.
- Druckauftrag starten.



HINWEIS!

Das Verzeichnis kann hier NICHT gewechselt werden. Ein Verzeichniswechsel MUSS im File Explorer mit der Funktion *Change directory* (Verzeichnis wechseln) vorgenommen werden.

File Explorer

Der File Explorer ist das Dateiverwaltungssystem des Drucksystems. Die Hauptfunktionen für die Oberfläche des Memory Menüs werden im File Explorer zur Verfügung gestellt.

In der Ansicht des Benutzerverzeichnisses die Taste **F** drücken um in den File Explorer zu gelangen.

Folgende Funktionen können ausgewählt werden:





- Laufwerk bzw. Verzeichnis wechseln
- Datei laden
- Layout bzw. Konfiguration speichern
- Datei(en) löschen
- SD-Karte formatieren
- Datei(en) kopieren

**Change directory
(Verzeichnis wechseln)**

Auswahl des Laufwerks bzw. des Verzeichnisses in dem die Dateien abgelegt sind.

```
File Explorer
A:\
[Drives]
-><STANDARD>
<DIR_1>

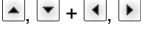



File Explorer
A:\STANDARD\
-><..>
layout01
layout02
```

-  Zugriff auf das Memory Menü.
-  File Explorer aufrufen.
-  Verzeichnis auswählen.
-  Auswahl bestätigen.
Das ausgewählte Verzeichnis wird angezeigt.

**Load file
(Datei laden)**

Lädt eine beliebige Datei. Dies kann eine zuvor gespeicherte Konfiguration, ein Layout, etc. sein.

```
Load file
A:\STANDARD\
<..>
->layout01
layout02
```

-  Zugriff auf das Memory Menü.
-  File Explorer aufrufen.
-  Datei auswählen.
-  Ausgewählte Datei wird geladen.







HINWEIS!

Handelt es sich bei der ausgewählten Datei um ein Layout, kann die Anzahl der zu druckenden Kopien sofort eingegeben werden.

**Save layout
(Layout speichern)**

Sichert das aktuell geladene Layout unter dem ausgewählten Namen.

```
Save file
A:\STANDARD
->Save layout
Save config.
noname
```





-  Zugriff auf das Memory Menü.
-  File Explorer aufrufen.
-  Wechsel in das Menü *Save file* (Datei speichern).
-  Funktion *Save layout* (Layout speichern) auswählen.
-  Auswahl bestätigen.

Ist eine USB-Tastatur angeschlossen, kann für *noname* ein neuer Dateiname vergeben werden.

**Save configuration
(Konfiguration speichern)**

Sichert die komplette, aktuelle Druckerkonfiguration unter dem ausgewählten Namen.

```
Save file
A:\STANDARD
Save layout
→ Save config.
config.cfg
```







-  Zugriff auf das Memory Menü.
-  File Explorer aufrufen.
-  Wechsel in das Menü *Save file* (Datei speichern).
-  Funktion *Save configuration* (Konfiguration speichern) auswählen.
-  Auswahl bestätigen.

Ist eine USB-Tastatur angeschlossen, kann für *config.cfg* ein neuer Dateiname vergeben werden.

**Delete file
(Datei löschen)**

Löscht eine oder mehrere Dateien oder Verzeichnisse unwiderruflich. Beim Löschen eines Verzeichnisses werden sowohl die enthaltenen Dateien als auch Unterverzeichnisse gelöscht.

```
File Explorer
A:\STANDARD\
 layout01 *
 → layout02 *
 layout03
 layout04
Context menu
2 objects marked
 → Delete
 Copying
```

-  Zugriff auf das Memory Menü.
-  File Explorer aufrufen.
-  Datei auswählen.
-  Dateien markieren die gelöscht werden sollen. Die markierten Einträge werden mit * gekennzeichnet. Diesen Vorgang solange durchführen bis alle gewünschten Dateien bzw. Verzeichnisse zum Löschen markiert sind.
-  Wechsel in das Kontextmenü.
-  Funktion *Delete* (Löschen) auswählen.
-  Auswahl bestätigen.

**Formatting
(Formatieren)**







Formatiert unwiderruflich eine Speicherkarte.

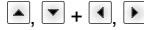

HINWEIS!

USB-Sticks können nicht am Drucksystem formatiert werden!

```
File Explorer
DRIVES
 → A: 954Mb free
 U: No media
Context menu
A:\
 Set as user dir
 → Formatting
 Copy
```

-  Zugriff auf das Memory Menü.
-  File Explorer aufrufen.
-  Laufwerk auswählen das formatiert werden soll.
-  Wechsel in das Kontextmenü.
-  Funktion *Formatting* (Formatieren) auswählen.
-  Auswahl bestätigen.







Copying (Kopieren)

```
File Explorer
A:\STANDARD\
layout01 *
→ layout02 *
layout03
layout04
```

```
Context menu
2 objects marked
Delete
→ Copying
```

```
Select Destination
DRIVES
→ A: 954Mb free
```

Erstellt ein Duplikat der ursprünglichen Datei bzw. des ursprünglichen Verzeichnisses um anschließend unabhängig vom Original Änderungen durchführen zu können.

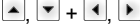
-  Zugriff auf das Memory Menü.
-  File Explorer aufrufen.
-  Datei auswählen.
-  Dateien markieren die kopiert werden sollen. Die markierten Einträge werden mit * gekennzeichnet. Diesen Vorgang solange durchführen bis alle gewünschten Dateien bzw. Verzeichnisse zum Kopieren markiert sind.
-  Wechsel in das Kontextmenü.
-  Funktion *Copying* (Kopieren) auswählen.
- Ziel des Kopiervorgangs festlegen.
-  Ziel-Speicherort auswählen.
- Auswahl bestätigen.

Filter:

Nur in Verbindung mit einer USB-Tastatur möglich.

Ist eine USB-Tastatur angeschlossen, kann bei bestimmten Funktionen eine Filtermaske oder der Dateiname einer zu speichernden Datei angegeben werden. Diese Eingabe wird in der Pfadzeile angezeigt. Mit der Filtermaske ist es möglich, nach bestimmten Dateien zu suchen. Zum Beispiel werden bei der Eingabe von „L“ nur Dateien angezeigt, die mit der Zeichenkette „L“ beginnen. (Groß-/Kleinschreibung wird nicht beachtet).

Ohne Filter

```
Load layout
A:\STANDARD
→ First_file.prn
Layout_new.prn
Sample.prn
12807765.prn
```

Mit Filter

```
Load layout
L
→ Layout_new.prn
```

Technische Daten

	ILX V 56/8	ILX V 80/8	ILX V 54/12	ILX V 81/12	ILX V 103/8	ILX V 104/8	ILX V 106/12	ILX V 108/12	ILX V 106/24
Druckgeschwindigkeit	max. 350 mm/s – Thermotransfer max. 400 mm/s – Thermodirekt								
Druckauflösung	200 dpi	200 dpi	300 dpi	300 dpi	203 dpi	203 dpi	300 dpi	300 dpi	600 dpi
Druckbreite	56 mm	80 mm	54 mm	81 mm	104 mm	104 mm	105,7 mm	108,4 mm	105,7 mm
Durchlassbreite	60 mm	90 mm	60 mm	90 mm	116 mm	116 mm	116 mm	116 mm	116 mm
Druckkopf	Flat Type	Flat Type	Flat Type	Flat Type	Flat Type	Flat Type	Flat Type	Flat Type	Flat Type
Etiketten									
Etiketten- oder Endlosmaterial	Auf Rollen: Papier, Karton, Textil, Kunststoff								
Materialstärke	max. 220 gr/m ² (größer auf Anfrage)								
Etikettenbreite (min.)	20 mm	20 mm	20 mm	20 mm	25 mm	25 mm	25 mm	25 mm	25 mm
Etikettenhöhe	min. 15 mm								
Etikettenhöhe	max. 3000 mm								
Rollendurchmesser	Aufwicklung intern: max. 150 mm Abwicklung extern: max. 330 mm (Option)								
Kerndurchmesser	min. 40 mm / 76 mm								
Wicklung	außen oder innen								
Etikettensensor	Durchlicht								
Transferband									
Farbseite	außen oder innen								
Rollendurchmesser	max. Ø 80 mm								
Kerndurchmesser	25,4 mm/1"								
Länge	max. 450 m								
Breite (max.)	55 mm	85 mm	55 mm	85 mm	110 mm	110 mm	110 mm	110 mm	110 mm
Abmessungen in mm									
Breite x Höhe x Tiefe	211 x 281 x 375	234 x 281 x 375	211 x 281 x 375	234 x 281 x 375	263 x 281 x 375	263 x 281 x 375	263 x 281 x 375	263 x 281 x 375	263 x 281 x 375
Gewicht	10,6 kg	11,1 kg	10,6 kg	11,1 kg	11,5 kg	11,5 kg	11,5 kg	11,5 kg	11,5 kg
Elektronik									
Prozessor	TI Sitara ARM Cortex A8, 1GHz 32kB ICache, 32kB DCache bis 2000 Mips								
Arbeitsspeicher (RAM)	512 MB								
Steckplatz	für SD-Karte								
Batterie	für Echtzeituhr (Datenspeicherung bei Netzabschaltung)								
Warnsignal	Akustisches Signal bei Fehler								
Schnittstellen									
Seriell	RS-232C (bis 115200 Baud)								
USB	2.0 High Speed Slave								
Ethernet	10/100 Base T, LPD, RawIP-Printing, DHCP, HTTP, FTP								
2 x USB (Host)	auf der Rückseite für: Tastatur, USB-Speicherstick								
Betriebsbedingungen									
Nennspannung	100 ... 240 V AC / 50-60 Hz								
Leistungsaufnahme	250 VA								
Nennstrom	2,5 A								
Sicherungswerte	T5A 250 V								
Betriebstemperatur	5 ... 40 °C								
Luftfeuchtigkeit	max. 80 % (nicht kondensierend)								

Bedienfeld	
Tasten	Testdruck, Funktionsmenü, Stückzahl, SD-Karte, Feed, Enter, 4 x Cursor
LCD-Anzeige	Grafikdisplay 132 x 64 Pixel
Einstellungen	
	Datum, Uhrzeit, Schichtzeiten 20 Spracheinstellungen (weitere auf Anfrage) Geräteparameter, Schnittstellen, Passwortschutz
Überwachungen	
Druckstopp bei	Transferbandende / Etikettenende / Druckkopf offen
Statusausdruck	Ausdruck zu Geräteeinstellungen wie z.B. Laufleistung, Lichtschranken-, Schnittstellen-, Netzwerkparameter Ausdruck der internen Schriftarten sowie aller unterstützter Barcodes
Schriften	
Schriftarten	6 Bitmap Fonts 8 Vektor Fonts/TrueType Fonts 6 Proportionale Fonts Weitere Schriftarten auf Anfrage
Zeichensätze	Windows 1250 bis 1257, DOS 437, 850, 852, 857, UTF-8 Es werden alle west- und osteuropäischen, lateinischen, kyrillischen, griechischen und arabischen (Option) Zeichen unterstützt. Weitere Zeichensätze auf Anfrage.
Bitmap Fonts	Größe in Breite und Höhe 0,8 ... 5,6 Vergrößerungsfaktor 2 ... 9, Ausrichtung 0°, 90°, 180°, 270°
Vektor Fonts / TrueType Fonts	Größe in Breite und Höhe 1 ... 99 mm Vergrößerungsfaktor stufenlos Ausrichtung 0°, 90°, 180°, 270°
Schriftattribute	Abhängig von der Schriftart fett, kursiv, invers, vertikal
Zeichenabstand	Variabel
Barcodes	
1D Barcodes	2/5 Industrial, Codabar, Code 128, Code 128A, Code 128B, Code 2/5 interleaved, Code 39, Code 39 extended, Code 93, EAN 13, EAN 8, EAN Add-on, GS1-128, Identcode, ITF 14, Leitcode, Pharmacode, PLANET (Postal Alpha Numeric Encoding Technique), PostNet, PZN 7, PZN 8, UPC-A, UPC-E, USPS Intelligent Mail
2D Barcodes	Aztec Code, CODABLOCK F, DataMatrix, GS1 DataMatrix, MAXICODE, PDF 417, QR Code
Composite Barcodes	GS1 DataBar Expanded, GS1 DataBar Limited, GS1 DataBar Omnidirectional, GS1 DataBar Stacked, GS1 DataBar Stacked Omnidirectional, GS1 DataBar Truncated
	Alle Barcodes sind in Höhe, Modulbreite und Ratio variabel Ausrichtung 0°, 90°, 180°, 270° Wahlweise Prüfziffer und Klarschriftausdruck
Software	
Konfiguration	ConfigTool
Prozess Steuerung	Loftware
Gestaltungssoftware	Labelstar Office Lite Labelstar Office
Windows Druckertreiber	Windows 8.1® - Windows 10® 32/64 Bit, Windows 11® Windows Server 2016® - Windows Server 2022®

Technische Änderungen vorbehalten.

Reinigung und Wartung



GEFAHR!

Lebensgefahr durch Stromschlag!

⇒ Vor allen Wartungsarbeiten das Drucksystem vom Stromnetz trennen und kurz warten, bis sich das Netzteil entladen hat.



VORSICHT!

Beim Reinigen kann es zu Verletzungen kommen.

⇒ Auf scharfe Kanten achten.



HINWEIS!

Für die Reinigung des Drucksystems sind persönliche Schutzeinrichtungen wie Schutzbrille und Handschuhe empfehlenswert.

Wartungsaufgabe	Häufigkeit
Allgemeine Reinigung.	Bei Bedarf.
Transferband-Zugwalze reinigen.	Bei jedem Wechsel der Transferbandrolle oder bei Beeinträchtigung des Druckbilds.
Andruckwalze reinigen.	Bei jedem Wechsel der Etikettenrolle oder bei Beeinträchtigung des Druckbilds und des Etikettentransports.
Druckkopf reinigen.	Direkter Thermodruck: Bei jedem Wechsel der Etikettenrolle. Thermotransferdruck: Bei jedem Wechsel der Transferband oder bei Beeinträchtigung des Druckbilds.
Etiketten-Lichtschranke reinigen.	Bei Austauschen der Etikettenrolle.
Druckkopf austauschen.	Bei Fehlern im Druckbild.



HINWEIS!

Die Handhabungsvorschriften zur Verwendung von Isopropanol (IPA) sind zu beachten. Bei Kontakt mit der Haut oder den Augen mit fließendem Wasser gründlich auswaschen. Bei anhaltender Reizung Arzt aufsuchen. Für gute Belüftung sorgen.



WARNUNG!

Brandgefahr durch leicht entzündlichen Etikettenlöser!

⇒ Bei Verwendung von Etikettenlöser muss der Etikettendrucker vollständig von Staub befreit und gereinigt sein.

Allgemeine Reinigung



VORSICHT!

Beschädigung des Drucksystems durch scharfe Reinigungsmittel!

⇒ Keine Scheuer- oder Lösungsmittel zur Reinigung der Außenflächen oder Baugruppen verwenden.

⇒ Staub und Papierfusseln im Druckbereich mit weichem Pinsel oder Staubsauger entfernen.

⇒ Außenflächen mit Allzweckreiniger säubern.

Transferband-Zugwalze reinigen

Eine Verschmutzung der Zugwalze führt zu einer schlechteren Druckqualität und kann außerdem zu Beeinträchtigungen des Materialtransports führen.

- Andruckhebel (A) gegen den Uhrzeigersinn drehen, um den Druckkopf (B) zu entriegeln.
- Transferband aus dem Drucksystem nehmen.
- Ablagerungen mit Walzenreiniger und weichem Tuch entfernen.
- Wenn die Walze Beschädigungen aufweist, Walze tauschen.
- Transferband wieder einlegen.
- Andruckhebel (A), bis er einrastet im Uhrzeigersinn drehen, um den Druckkopf (B) anzuklappen.

Andruckwalze reinigen

Eine Verschmutzung der Andruckwalze führt zu einer schlechteren Druckqualität und kann außerdem zu Beeinträchtigungen des Materialtransports führen.



VORSICHT!

Beschädigung der Andruckwalze!

⇒ Keine scharfen, spitzen oder harten Gegenstände zur Reinigung der Andruckwalze verwenden.

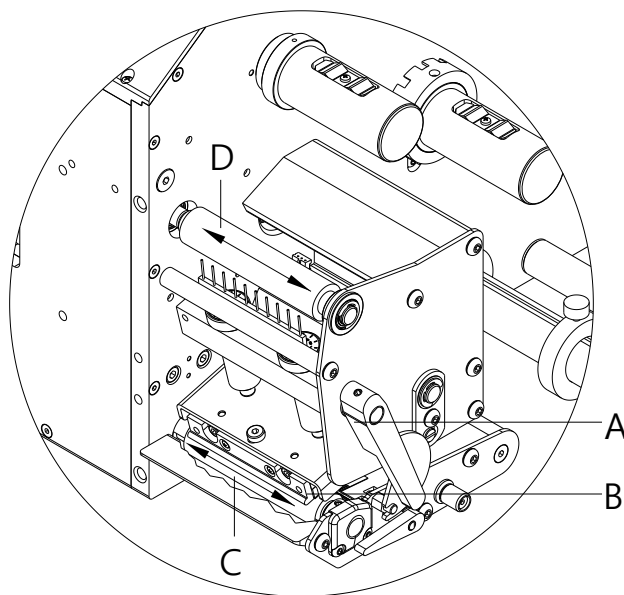

- Andruckhebel (A) gegen den Uhrzeigersinn drehen, um den Druckkopf (B) zu entriegeln.
- Etiketten und Transferband entnehmen.
- Ablagerungen mit Walzenreiniger und weichem Tuch entfernen.
- Walze (C + D) schrittweise von Hand drehen, um die gesamte Walze zu reinigen (nur bei ausgeschaltetem Drucksystem möglich, da sonst der Schrittmotor bestromt und damit die Walze in ihrer Position gehalten wird).
- Etiketten und Transferband wieder einlegen.
- Andruckhebel (A), bis er einrastet im Uhrzeigersinn drehen, um den Druckkopf (B) anzuklappen.

Druckkopf reinigen



VORSICHT!

Verletzungsgefahr durch heißen Druckkopf!

⇒ Darauf achten, dass vor dem Reinigen der Druckkopf abgekühlt ist.

Während des Drucks kommt es zu Verunreinigungen am Druckkopf z.B. durch Farbpartikel des Transferbandes. Deshalb ist es sinnvoll und notwendig, den Druckkopf in gewissen Zeitabständen, abhängig von Betriebsstunden und Umgebungseinflüssen wie Staub usw., zu reinigen.



VORSICHT!

Beschädigung des Druckkopfs durch falsche Hilfsmittel!

⇒ Keine scharfen, spitzen oder harten Gegenstände zur Reinigung des Druckkopfs verwenden.

⇒ Glasschutzschicht des Druckkopfs nicht berühren.

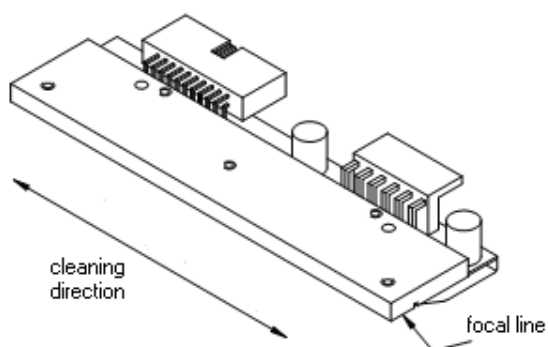

- Andruckhebel gegen den Uhrzeigersinn drehen, um den Druckkopf zu entriegeln.
- Etiketten und Transferband entnehmen.
- Druckkopfoberfläche mit einem in reinem Alkohol getränktem Wattestäbchen reinigen.
- Vor Inbetriebnahme des Druckmoduls, Druckkopf 2 bis 3 Minuten trocknen lassen.
- Etiketten und Transferband wieder einlegen.
- Andruckhebel, bis er einrastet im Uhrzeigersinn drehen, um den Druckkopf anzuklappen.

Etiketten-Lichtschanke reinigen



VORSICHT!

Beschädigung der Lichtschanke durch scharfe Reinigungsmittel!

⇒ Keine scharfen oder harten Gegenstände oder Lösungsmittel zur Reinigung der Lichtschanke verwenden.

Die Etiketten-Lichtschanke kann durch Papierstaub verschmutzen. Dadurch kann die Etikettenabastung beeinträchtigt werden.

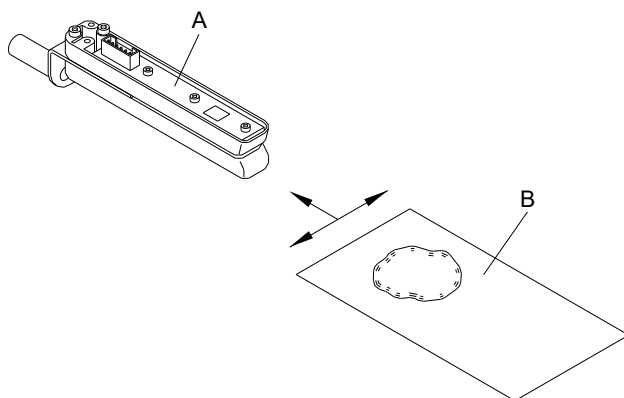

- Andruckhebel gegen den Uhrzeigersinn drehen, um den Druckkopf zu entriegeln.
- Etiketten und Transferband entnehmen.
- Lichtschanke (A) mit Druckgas-Spray ausblasen. Anweisungen auf der Dose beachten.
- Etiketten-Lichtschanke (A) kann zusätzlich mit einer Reinigungskarte (B) die zuvor mit reinem Alkohol befeuchtet wurde, gereinigt werden. Die Reinigungskarte ist hin und her zu schieben (siehe Abbildung).
- Etiketten und Transferband wieder einlegen.
- Andruckhebel, bis er einrastet im Uhrzeigersinn drehen, um den Druckkopf anzuklappen.

Druckkopf austauschen



VORSICHT!

Beschädigung des Druckkopfs durch elektrostatische Entladungen oder mechanische Einflüsse!

- ⇒ Körper erden, z.B. durch Anlegen eines geerdeten Handgelenkgurts.
- ⇒ Kontakte an den Steckverbindungen nicht berühren.
- ⇒ Druckleiste nicht mit harten Gegenständen oder der Hand berühren.

ILX V 56/8, 80/8, 54/12, 81/12

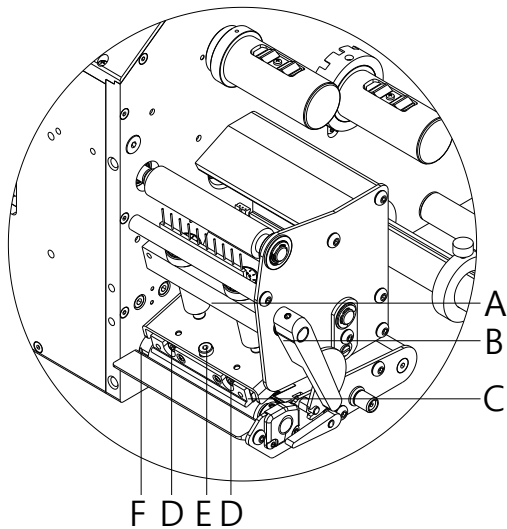

Druckkopf ausbauen

- Etiketten und Transferband aus dem Drucksystem entnehmen.
- Bei verriegeltem Druckkopf die Befestigungsschrauben (E) lösen.
- Andruckhebel (B) gegen den Uhrzeigersinn drehen, um den Druckkopf (C) zu entriegeln.
- Falls der Druckkopf (C) nicht frei auf der Andruckwalze liegt, Befestigungsschrauben (E) weiter lösen.
- Druckkopf vorsichtig nach vorne ziehen, bis die Steckverbinder erreichbar sind.
- Steckverbinder abziehen und Druckkopf (C) entnehmen.

Druckkopf einbauen

- Steckverbindungen anstecken.
- Druckkopf im Druckkopfhalter positionieren, dass die Mitnehmer in die entsprechenden Bohrungen in der Zwischenlage greifen.
- Druckkopfhalter mit einem Finger leicht auf der Druckwalze halten und korrekte Lage des Druckkopfs prüfen.
- Befestigungsschraube (E) einschrauben und festziehen.
- Etiketten und Transferband wieder einlegen.
- Andruckhebel (B) bis er einrastet im Uhrzeigersinn drehen, um den Druckkopf (C) anzuklappen.
- Widerstandswert auf dem Typenschild des Druckkopfs prüfen und ggf. im Menü *Service functions/Heater resistance* (Service Funktionen/Dot Widerstand) ändern.

ILX V 103/8, 104/8, 106/12, 106/24, 108/12

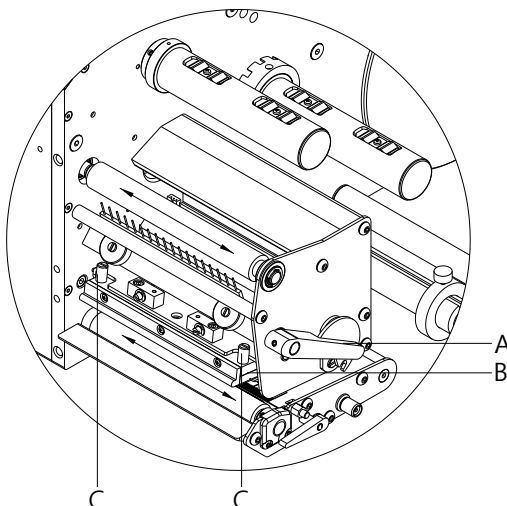

Druckkopf ausbauen

- Etiketten und Transferband aus dem Drucksystem entnehmen.
- Bei verriegeltem Druckkopf die Rändelschrauben (C) lösen.
- Andruckhebel (A) gegen den Uhrzeigersinn drehen, um den Druckkopf (B) zu entriegeln.
- Falls der Druckkopf (B) nicht frei auf der Andruckwalze liegt, Rändelschrauben (C) weiter lösen.
- Druckkopf vorsichtig nach vorne ziehen, bis die Steckverbinder erreichbar sind.
- Steckverbinder abziehen und Druckkopf (B) entnehmen.

Druckkopf einbauen

- Steckverbindungen anstecken.
- Druckkopf (B) in Zwischenlage positionieren, dass die Druckkopfbohrungen mit den entsprechenden Bohrungen in der Zwischenlage greifen.
- Druckkopfhalter mit einem Finger leicht auf der Druckwalze halten und korrekte Lage des Druckkopfs prüfen.
- Rändelschrauben (C) einschrauben und festziehen.
- Etiketten und Transferband wieder einlegen.
- Andruckhebel (A) bis er einrastet im Uhrzeigersinn drehen, um den Druckkopf (B) anzuklappen.
- Widerstandswert auf dem Typenschild des Druckkopfs prüfen und ggf. im Menü *Service functions/Heater resistance* (Service Funktionen/Dot Widerstand) ändern.

Quick reference guide and
product safety

English

Edition: 06/25

Copyright

Copyright by Carl Valentin GmbH.

Subject to modifications.

All rights, including those regarding the translation, are reserved.

No part of this document may be reproduced in any form (print, photocopy, or any other method) or edited, copied, or distributed electronically without written permission from Carl Valentin GmbH.

Trademarks

All named brands or trademarks are registered brands or registered trademarks of their respective owners and may not be separately labelled. It must not be concluded from the missing labelling that it is not a registered brand or a registered trademark.

Carl Valentin uses Free and Open Source Software within its products. For more information see www.carl-valentin.de/opensource.

Topicality

Information on the scope of delivery, appearance, performance, dimensions, and weight reflect our knowledge at the time of printing.

Due to constant further development of our products discrepancies between documentation and product can occur.

Please check www.carl-valentin.de for the latest update.

Terms and Conditions

Deliveries and services are effected under the General Conditions of Business of Carl Valentin GmbH.

Licences

- CE** Low-Voltage Directive (2014/35/EU)
- Electromagnetic Compatibility Directive (2014/30/EU)
- RoHS Directive (2011/65/EU)



Carl Valentin GmbH

Neckarstraße 78 – 86 u. 94
78056 Villingen-Schwenningen

Phone +49 7720 9712-0
E-Mail info@carl-valentin.de
Internet www.carl-valentin.de

Contents

Intended Use	104
Safety Notes	104
Environmentally-Friendly Disposal	105
Operating Conditions	106
Unpack the Printing Systems	109
Scope of Delivery	109
Set up the Printing Systems	109
Connect the Printing Systems	109
Initial Operation of the Printing Systems	109
Load Label Roll in Peel off Mode	110
Load Transfer Ribbon	111
Print Settings	113
Layout Settings	113
Device Settings	113
Dispenser I/O	116
Network	117
Password	118
Interface	119
Emulation	119
Date & Time	120
Service Functions	120
Main Menu	122
SD Card/USB Stick	123
Technical Data	127
General Cleaning	129
Clean the Transfer Ribbon Drawing Roller	130
Clean the Pressure Roller	130
Clean the Printhead	131
Clean the Label Photocell	131
Replace the Printhead	132

Intended Use

- The printing system is a state-of-the-art device which complies with the recognized safety-related rules and regulations. Despite this, a danger to life and limb of the user or third parties could arise and the printing system or other property could be damaged while operating the device.
- The printing system may only be used while in proper working order and for the intended purpose. Users must be safe, aware of potential dangers and must comply with the operating instructions. Faults, in particular those which affect safety, must be remedied immediately.
- The printing system is solely intended to print suitable media which have been approved by the manufacturer. Any other or additional use is not intended. The manufacturer/supplier is not liable for damage resulting from misuse. Any misuse is at your own risk.
- Intended used includes heeding the operating manual, including the maintenance recommendations/regulations specified by the manufacturer.

Safety Notes

- The printing system is designed for power supply systems of 100 ... 240 V AC. Connect the printing system only to electrical outlets with a ground contact.
- Couple the printing system to devices using extra low voltage only.
- Before making or undoing connections, switch off all devices involved (computer, printer, accessories etc.).
- Operate the printing system in a dry environment only and do not get it wet (sprayed water, mist etc.).
- Do not operate the printing system in explosive atmosphere and not in proximity of high voltage power lines.
- Operate the printing system only in an environment protected against abrasive dust, swarf and other similar impurity.
- Maintenance and servicing work can only be carried out by trained personnel.
- Operating personnel must be trained by the operator on the basis of the operating manual.
- Depending on use, ensure that clothing, hair, jewellery and similar personal items do not contact the exposed rotating parts and/or the moving parts.



NOTICE!

With the open printing unit (due to construction) the requirements of EN 62368-1 regarding fire protection casing are not fulfilled. These must be ensured by the installation into the end device.

- The print unit and parts of it (e.g. motor, printhead) can get hot during printing. Do not touch the printhead during operation. Cool down the print unit before changing material, removal or adjustment.
- Never use highly inflammable consumables.
- Carry out only the actions described in these operating instructions. Any work beyond this may only be performed by the manufacturer or upon agreement with the manufacturer.
- Unauthorized interference with electronic modules or their software can cause malfunctions.
- Other unauthorized work or modifications to the printing system can endanger operational safety.
- Always have service work done in a qualified workshop, where the personnel have the technical knowledge and tools required to do the necessary work.
- There are warning stickers on the printing system that draw your attention to dangers. Therefore the warning stickers are not to be removed as then you and others cannot be aware of dangers and may be injured.
- Before installing the printing module in the system, the commissioning engineer must ensure that the statutory safety regulations are observed and the necessary safety devices are installed.



NOTICE!

When mounting an optional label applicator, the applicable safety regulations must be observed.

- All isolating safety equipment must be installed before starting-up the printing system.



DANGER!

Danger to life and limb from power supply!

⇒ Do not open the casing.

Environmentally-Friendly Disposal

Manufacturers of B2B equipment are obliged to take back and dispose of old equipment that was manufactured after 13 August 2005. As a principle, this old equipment may not be delivered to communal collecting points. It may only be organised, used and disposed of by the manufacturer. Valentin products accordingly labelled can therefore be returned to Carl Valentin GmbH.

This way, you can be sure your old equipment will be disposed of correctly.

Carl Valentin GmbH thereby fulfils all obligations regarding timely disposal of old equipment and facilitates the smooth reselling of these products. Please understand that we can only take back equipment that is sent free of carriage charges.

The electronics board of the printing system is equipped with a battery. This must only be discarded in battery collection containers or by public waste management authorities.

Further information on the WEEE directive is available on our website www.carl-valentin.de.

Operating Conditions

Before initial operation and during operation these operating conditions have to be observed to guarantee safe and interference-free service of our printing systems.

Therefore please carefully read these operating conditions.

As the delivery is customised, please compare the supplied accessories with your order.

General Conditions

Shipment and storage of our printing systems are only allowed in original packing.

Installation and initial operation of our printing systems is only allowed if operating conditions were fulfilled.

Initial operation, programming, operation, cleaning and service of our printing systems are only recommended after careful study of our manuals.

Operation of the printing system is only allowed by especially trained persons.



NOTICE!

Perform trainings regularly.

Content of the training are the chapters 'Operating Conditions', 'Loading Media' and 'Maintenance and Cleaning'.

These indications are also valid for someone else's equipment supplied by us.

Only use original spare and exchange parts.

Please contact the manufacturer with respect to spare/wear parts.

Conditions for Installation Place

The installation place of printing system should be even, free of vibration and currents of air are to be avoided.

The printing system have to be installed to ensure optimal operation and servicing.

Installation of Power Supply

The installation of the power supply to connect our printing system has to be effected according to the international rules and regulations, especially the recommendations of one of the three following commissions:

- International Electronic Commission (IEC)
- European Committee for Electro technical Standardisation (CENELEC)
- Verband Deutscher Elektrotechniker (VDE)

Our printing systems are constructed according to VDE and have to be connected to a grounded conductor. The power supply has to be equipped with a grounded conductor to eliminate internal interfering voltage.

Technical Data of Power Supply

Power line voltage and power line frequency:	see type plate
Allowable tolerance of power line voltage:	+6 % ... -10 % of nominal value
Allowable tolerance of power line frequency:	+2 % ... -2% of nominal value
Allowable distortion factor of power line voltage:	≤ 5 %

Anti-Interference measures:

In case your net is infected (e.g. by using thyristor controlled machines) anti-interference measures have to be taken. You can use one of the following possibilities:

- Provide separate power supply to our printing systems.
- In case of problems please connect capacity-decoupled isolation transformer or similar interference suppressor in front of our printing system.

**NOTICE!**

This is a machine of type A. This machine can cause interferences in residential areas; in this case it can be required from operator to accomplish appropriate measures and be responsible for it.

Connecting Lines to External Machines

All connecting lines have to be guided in shielded lines. Shielding has to be connected on both sides to the corner shell.

It is not allowed to guide lines parallel to power lines. If a parallel guiding cannot be avoided a distance of at least 0.5 m has to be observed.

Temperature of lines between: $-15 \dots +80$ °C.

It is only allowed to connect devices which fulfil the request 'Safety Extra Low Voltage' (SELV). These are generally devices which are checked corresponding to EN 62368-1.

Installation of Data Lines

The data cables must be completely protected and provide with metal or metallised connector housings. Shielded cables and connectors are necessary, in order to avoid radiant emittance and receipt of electrical disturbances.

Allowable lines

Shielded line:	4 x 2 x 0,14 mm ² (4 x 2 x AWG 26)
	6 x 2 x 0,14 mm ² (6 x 2 x AWG 26)
	12 x 2 x 0,14 mm ² (12 x 2 x AWG 26)

Sending and receiving lines have to be twisted in pairs.

Maximum line length:	interface V 24 (RS232C): max. 3 m (with shielding)
	USB: max. 3 m
	Ethernet: 100 m
	input/output: max. 3 m
	power supply line: max. 2 m

Air Convection

To avoid inadmissible heating, free air convection has to be ensured.

Limit Values

Protection according IP:	20
Ambient temperature °C (operation):	min. +5 max. +40
Ambient temperature °C (transport, storage):	min. -25 max. +60
Relative air humidity % (operation):	max. 80
Relative air humidity % (transport, storage):	max. 80 (bedewing of devices not allowed)

Guarantee

We do not take any responsibility for damage caused by:

- Ignoring our operating conditions and operating manual.
- Incorrect electric installation of environment.
- Building alterations of our printing systems.
- Incorrect programming and operation.
- Not performed data protection.
- Using of not original spare parts and accessories.
- Natural wear and tear.

When (re)installing or programming our printing systems please control the new settings by test running and test printing. Herewith you avoid faulty results, reports and evaluation.

Only specially trained staff is allowed to operate the printing systems.

Control the correct handling of our products and repeat training.

We do not guarantee that all features described in this manual exist in all models. Caused by our efforts to continue further development and improvement, technical data might change without notice.

By further developments or regulations of the country illustrations and examples shown in the manual can be different from the delivered model.

Please pay attention to the information about admissible print media and the notes to the printing systems maintenance, in order to avoid damages or premature wear.

We endeavoured to write this manual in an understandable form to give you as much information as possible. If you have any queries or if you discover errors, please inform us to give us the possibility to correct and improve our manual.

Unpack the Printing System

- ⇒ Lift the printing system on the bottom and remove it from the carton.
- ⇒ Check the printing system for transport damages.
- ⇒ Remove the foam transportation safeguards near the printhead.
- ⇒ Check delivery for completeness.

Scope of Delivery

- Printing system with integrated dispensing edge.
- Power cable.
- Data cable for USB interface.
- I/O accessories (female connectors for I/O).
- Empty core, mounted on transfer ribbon rewinder.
- Product Safety Guide.



NOTICE!

Retain the original packaging for subsequent transport.

Set up the Printing System



CAUTION!

The printing system and the print media can be damaged by moisture and water.

- ⇒ Set up the printing system only in a dry place protected from sprayed water.

Connect the Printing System

The printing system is equipped with a versatile power supply unit. The device may be operated with a mains voltage of 100 ... 240 V AC / 50-60 Hz without any adjustments or modifications.



CAUTION!

The printing system can be damaged by undefined switch-on currents.

- ⇒ Set the power switch to '0' before plugging in the printing system.

- ⇒ Insert the power cable into the power connection socket.
- ⇒ Insert the plug of power cable into a grounded electrical outlet.



NOTICE!

Insufficient or missing grounding can cause faults during operation.

Ensure that all computers and connection cables connected to the printing system are grounded.

- ⇒ Connect the printing system to a computer or network with a suitable cable.

Initial Operation of the Printing System

- ⇒ After all connections are completed, switch on the printing system.
- ⇒ Insert label material and transfer ribbon.
- ⇒ Start measuring in menu Label layout/Measure label.
- ⇒ Press the key  to finish measuring.



NOTICE!

To enable correct measuring, at least two completed labels have to be passed through (not for continuous labels).

During measuring the label and gap length small differences can occur. Therefore the values can be set manually in menu *Label layout/Label and gap*.

Load Label Roll in Peel off Mode





NOTICE!

As for the electrostatic unloading the thin coating of the thermal printhead or other electronic parts can be damaged, the label material should be antistatic.

The use of wrong materials can lead to printer malfunctions and the guarantee can expire.

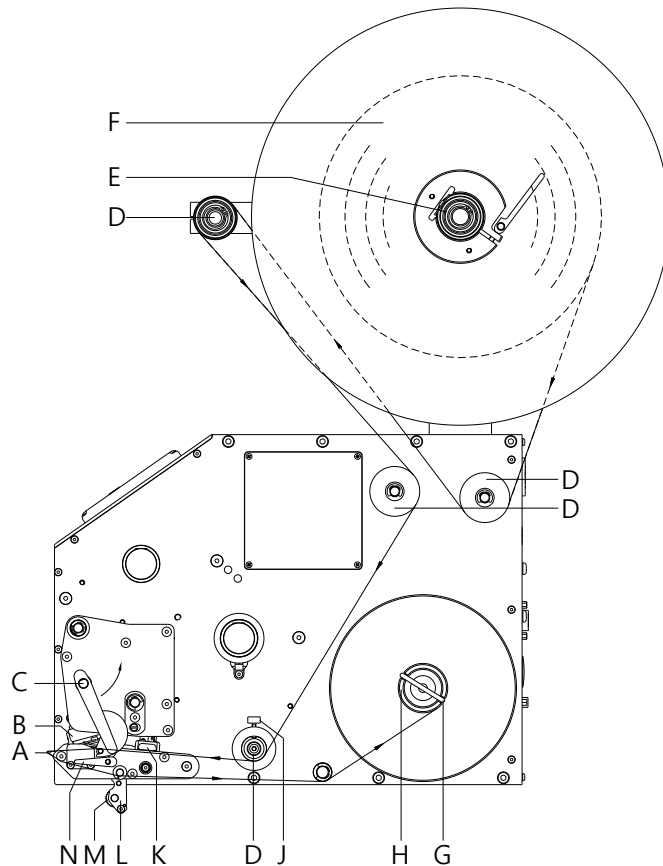
Example: right version



- Open the printhead (B) by turning the pressure lever (C) anticlockwise.
- Remove the outside label mounting plate (F).
- Load the label roll with inner winding onto the unwinding roll (E).
- Attach again the label mounting plate (F).
- Guide the label material around the reversing shafts (D). Pay attention that the label runs through the photocell (K).
- In order to move the printhead (B) down, turn the pressure lever (C) in clockwise direction until it locks.
- Adjust the adjusting ring (J) of the label guiding to the width of material.
- Start a test print with the key  or release a measuring procedure to determine the exact position of the label beginning.
- Enter the offset value in the menu *Dispenser I/O*.
- Turn the locking lever (N) upward in clockwise direction and at the same time turn the dispensing compensator down (L).
- Strip some labels from the backing paper and lead the backing material over the dispensing edge (A) and between the plastic roll (M) and the dispensing compensator-shaft (L).
- Press again the dispensing compensator (L) to the top until it locks.
- Fix the backing paper at the rewinding unit (H) with a clamp (G).

Load Transfer Ribbon



NOTICE!

For the thermal transfer printing method it is necessary to load a ribbon, otherwise when using the printing system in direct thermal print it is not necessary to load a ribbon. The ribbons used in the printing system have to be at least the same width as the print media. In case the ribbon is narrower than the print media, the printhead is partly unprotected and this could lead to early wear and tear.

Example: right version

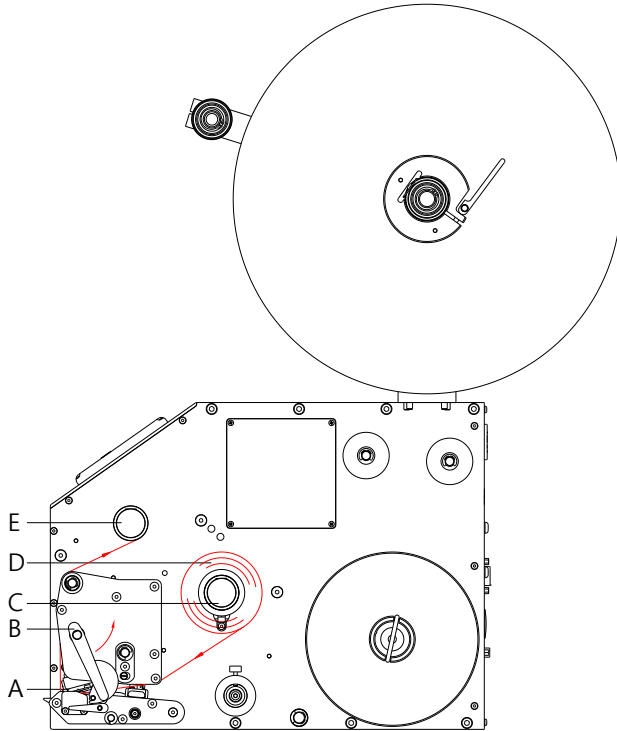

NOTICE!

Before a new transfer ribbon roll is loaded, the printhead must be cleaned using printhead and roller cleaner (97.20.002). The handling instructions for the use of Isopropanol (IPA) must be observed. In the case of skin or eye contact, immediately wash off the fluid thoroughly with running water. If the irritation persists, consult a doctor. Ensure good ventilation.

- Open the printhead (A) by turning the pressure lever (B) anticlockwise.



CAUTION!

Risk of scraping when inserting the transfer ribbon res. when removing the used transfer ribbon!
⇒ Be careful with the spring steel plate edges!

- Load the transfer ribbon roll (D) with outer winding onto the unwinding roll (C).
- Place an empty ribbon roll on the rewinding roll (E) and lead the transfer ribbon below the printhead.
- Fix the ribbon with an adhesive tape in rotating direction at the empty roll of the rewinding roll (E). Pay attention to the rotation direction of transfer ribbon rewinder anticlockwise.
- In order to move the printhead (A) down, turn the pressure lever (B) in clockwise direction until it locks.



NOTICE!

As for the electrostatic unloading the thin coating of the thermal printhead or other electronic parts can be damaged, the transfer ribbon should be antistatic.

The use of wrong materials can lead to printing system malfunctions and the guarantee can expire.



CAUTION!

Folds when using transfer ribbon with coating inside because of the limited retracting movement.
⇒ Use transfer ribbon with coating outside.



CAUTION!

Impact of electrostatic material on people!

⇒ Use antistatic transfer ribbon because electrostatic discharge can occur when removing.

Print Settings

Keys: **F**, 

Speed

Indication of print speed in mm/s.
The print speed can be determined for each print order anew. The setting of print speed affects also the test prints.
Value range: 50 mm/s ... 300 mm/s (see the technical data).

Contrast

Indication of value to set the print intensity when using different materials, print speeds or printing contents.
Value range: 10 % ... 200 %.

Key: 

Transfer ribbon control

Examination if the transfer ribbon roll is to end or if the ribbon was torn at the unwinding roll.
Off: The ribbon control is deselected, i.e. the printer continues without an error message.
On, weak sensibility: The current print order is interrupted and an error message appears at the display of the printing system. The printing system reacts at approx. 1/3 more slowly to the end of the transfer ribbon (default).
On, strong sensibility: The current print order is interrupted and an error message appears at the display of the printing system. The printing system reacts immediately to the end of the transfer ribbon.

Key: 

Y displacement

Indication of initial point displacement in mm.
Displacement of the complete print in paper direction. With positive values the print in paper direction starts later.
Value range: -30.0 ... +90.0.

Key: 

X displacement

Displacement of the complete print transverse to the paper direction.
The displacement is possible only up to the edges of the printing zone and is determined by the width of the focal line in printhead.
Value range: -90.0 ... +90.0.

Key: 

Tear off

Indication of value to which the last label of a print order is moved forward and is moved back to the beginning of label at a new print start.
Value range: 0 ... 50.0 mm
Standard: 12 mm.

Layout Settings

Keys: **F**, , 

Label length

Indication of label length in mm.
Minimum height: 15 mm

Gap length

Indication of distance between two labels in mm.
Minimum value: 1 mm.

Key: 

Column printing

Indication of width of one label as well as how many labels are placed side by side.

Key: 





Measure label

Press key  to start measuring.

Key: 

Label type

Generally adhesive labels are set. Press key  to select continuous labels.

Key: **Material selection** Selection of the used label and transfer ribbon material.Key: **Photocell** Selection of the used photocell.
Possible selection: transmission photocell normal and transmission photocell inverse.**Scan position (AP)** Entry of percental label length by that the label end is searched.Key: **Label error length** In case an error occurs, indication after how many mm a message appears in the display.
Value range: 1 ... 999 mm**Synchronization** **On:** If a label is missed on the liner an error message is displayed.
Off: Missing labels are ignored, i.e. it is printed into the gap.Key: **Flip label** The axis of reflection is in the middle of the label. If the label width was not transferred to the printing system, automatically the default label width i.e. the width of the printhead is used. It is recommended to use labels with the same width as the printhead. Otherwise this can cause problems in positioning.Key: **Rotate label** According to standard the label is printed ahead with a rotation of 0°. If the function is activated, the label is rotated by 180° and printed in reading direction.Key: **Rotate label in degrees** Corresponding to the parameter Rotate label, the label can be turned in 90° steps.**NOTICE!**

Only printer internal objects (text, lines and barcodes) can be turned. The rotation of graphics is not possible.

Key: **Alignment** The adjustment of label is effected only after 'flip/rotate label', i.e. the adjustment is independent of the functions flip and rotate label.**Left:** The label is aligned at the left-most position of printhead.**Centre:** The label is aligned at central point of printhead.**Right:** The label is aligned at right-most position of printhead.

Device Settings

Keys: , , , **Language** Selection of language in which you want to display the text in the display.
At the moment the following languages are available: German, English, French, Spanish, Finnish, Czech, Portuguese, Dutch, Italian, Danish, Polish, Greek, Hungarian, Russian, Chinese (option), Ukrainian, Turkish, Swedish, Norwegian, Estonian.Key: **External parameters** **Label dimension only:** The parameters for label length, gap length and label width can be transferred to the printing system. All other parameter settings are to be made directly at the printing system.**On:** Sending parameters such as print speed and contrast via our layout creation software to the printing system. Parameters which are set directly at the printing system before are no longer considered.**Off:** Only settings made directly at the printing system are considered.

Key: **Hotstart**

On: Continue an interrupted print order after switching on the printing system anew.
Off: After switching off the printing system the complete data is lost.

Key: **Codepage**

Indication of the font used in the printing system. The following possibilities are available: Codepage 437, Codepage 850, Codepage 852, Codepage 857, Codepage 1250, Codepage 1251, Codepage 1252, Codepage 1253, Codepage 1254, Codepage 1257, WGL4.

Please find the tables referring to the above mentioned character sets on our website.

Key: **Device Settings Extended**Key: **Backfeed/Delay**

Backfeed: The backfeed was optimised in the operating mode dispenser. Now, when driving into the offset, the following label is 'pre-printed' if possible and therefore the backfeed of label is no necessary and time can be saved.

Delay: The adjustable deceleration time is only for mode *Backfeed automatic* of importance.

Key: **Standard label**

On: If a print order is started without previous definition of label, the standard label is printed.

Off: If a print order is started without previous definition of label, an error message appears in the display.

Key: **Field handling**

Off: The complete print memory is deleted.

Keep graphic: A graphic res. a TrueType font is transferred to the printing system once and stored in the printing system internal memory. For the following print order only the modified data is transferred to the printing system. The advantage is the saving of transmitting time for the graphic data.

The graphic data created by the printing system itself (internal fonts, bar codes, ...) is generated only if they were changed. The generating time is saved.

Delete graphic: The graphics res. TrueType fonts stored in the internal memory is deleted but the other fields are kept.

Restore graphic: At the end of the print order the printed order can again be started at the printing module. All graphics and TrueType fonts are again printed.

**NOTICE!**

Exception: With column printing always full columns must be printed (number of pieces always multiple of the columns). Deleted columns are not restored.

Key: 

Return to previous menu

Key: **Start behaviour**Key: **Autoload**

On: A label which was loaded once from SD card can be loaded again automatically after a restart of printer.

The last loaded label from SD card is always again loaded after a restart of printing system.

Off: After a restart of printing system the last used label must be again loaded manually from the memory card.

A common use of the functions Autoload and Hotstart is not possible.

Key: **Synchronization at switching on****Off:** The synchronization is disabled, i.e. the measuring and label feed have to be released manually.**Measure:** After switching on the printing system, the loaded label is automatically measured.**Label feed:** After switching on the printing system the label is synchronised to the beginning of label. For this one or multiple labels are advanced.Key: 

Return to previous menu

Key: **User Environment**Key: **Buzzer****On:** An acoustic signal is audible when pressing a key.

Value range: 1 ... 7.

Off: No signal is audible.**Display**

Setting of display contrast.





Value range: 45 ... 75.

Key: **Keyboard layout**

Selection of region for the desired keyboard layout. The following possibilities are available: Germany, England, France, Greece, Spain, Sweden, US and Russia.

Key: **Customized entry****Off:** No question appears at the display. In this case the stored default value is printed.**On:** The question referring the customized variable appears once before the print start at the display.**Auto:** The questions referring the customized variable and the quantity query appear after every printed layout.**Auto without quantity query:** The question referring the customized variable appears after every layout without additional query for the quantity.Key: **Label confirmation****On:** A new print order is only printed after confirmation at the printing system.

An already active continuing print order is printed as long as the confirmation is effected at the printing system.

Off: No query appears at the display of control unit.Key: **Manual reprint****Yes:** In case an error occurred and the printing system is in stopped mode then you can reprint the last printed labels by means of keys  and .**No:** Only blank labels were advanced.Key: **CMI length**

If the print is interrupted in the label, at the printhead this could lead to a small interruption in the printout, showing a fine white line onto the label. To avoid this, a value for the minimum backfeed can be set (0 – 1 mm) at which the label material is moved backwards. At the next print start the free range is overprinted. The setting of CMI length has only an influence at the selection of backfeed mode 'optimised backfeed'.

Dispenser I/O

Keys: **F**, , , , , 

Operating mode

Press key  to select the operating mode. The following possibilities are available: I/O static, I/O static continuous, I/O dynamic, I/O dynamic continuous, Photocell and Photocell continuous.

Key: 

I/O ports 1-8 and 9-16

Definition of port functions. 2 signs show the current setting for each port.

First sign: **I** = Port operates as Input.
 O = Port operates as Output.
 N = Port has no function (not defined).

These settings cannot be modified.

Second sign: **+** = Active signal level is 'high' (1).
 - = Active signal level is 'low' (0).
 x = Port is deactivated.
 & = Function is executed at each change of the signal level.
 s = Status can be enquired/influenced by interface.
 The internal function of printing system is deactivated.

The modification of the signal level is only taken into consideration for the operating modes I/O static, I/O dynamic, I/O static continuous and I/O dynamic continuous.

Key: 

Debouncing

Indication of debounce time of the dispenser input.
 Value range: 0 ... 100 ms.

Key: 

Start signal delay

Indication in time per second of the delay for the start signal.
 Value range: 0.00 ... 9.99.

Key: 

I/O protocol

Indication of interface at which the modifications of input signals and output signals (I/O) are sent.

Key: 

Save signal

On: The start signal for the next label can already be released during printing the current label. The signal is registered from the printing system. The printing system starts printing the next label immediately after finishing the current one. Therefore time can be saved and performance be increased.

Off: The start signal for the next label can only be released if the current label is printed to the end and the printing system is again in 'waiting' state (output 'ready' set). If the start signal was released already before, so this is ignored.

Key: 

Cycle/Delay

Indication of number of labels that are printed per start signal and the delay in ms between each label.

Value range - Cycles: 1 ... 9

Value range - Delay: 0 ... 3000 ms

Key: 

I/O Profile

Selection of the existing configuration *Std_Label* (factory setting), *StdFileSelLabel*, *Appl*, *Std_Machine* or *Appl_Machine*. The appropriate assignment is indicated in the operating manual.

Network

Keys: **F**, , , , , 

IP address

Each participant must have a 32-bit address. The IP address is separated by full stops and arranged into four parts. Each part has a number range of 0 ... 255.

Key: 

Netmask

In connection with the IP address of the printer, the netmask determines which IP addresses this device searches in the own network.

Key: 

Standard Gateway

The IP address of the network gateway. If the IP address was referred to by DHCP then DHCP is indicated in brackets.

Key: 

DHCP

DHCP permits the automatic referring of the network parameters IP address, network mask and standard gateway of a DHCP server which must be installed in the network.

Key: 

Printer name

The name of the installed printer in the network.

Key: 

MAC address

The MAC address (Media Access Control) is the hardware address of each individual network adapter and serves for the clear identification of the printer in network.

Key: 

Net Time Protocol

NTP Active:

On: The NTP function is active

Off: The NTP function is deactivated, i.e. no synchronisation takes place.

Key: 

NTP Serv IP Addr:

IP address of the -NTP server.

Key: 

NTP Server Name:

A name can be entered as an alternative or in addition to the IP address.

Key: 

NTP Status:

Disabled: No connection to NTP server or the NTP function is switched off. Switch on NTP and check availability of NTP IP address and/or NTP name.

Key: 

NTP Sync Now:

When performing this action, an immediate time synchronisation is performed. This function is used to test the functionality of the NTP server.

Key: 

Date (Datum) DD.MM.YY:

With this function, the NTP function can be tested and controlled.

Key: 

Time (Zeit) HH:MM:SS:







With this function, the NTP function can be tested and controlled.

Key: 

Server

All servers can be enabled or disabled, except those on ports 9100/9099.

Password

Keys: **F**, , , , , , , 

Operation

Password Entering a 4-digit numeric password.

Key: 

Protection configuration Printer settings can be changed (contrast, speed, operating mode, ...). The password protection prevents modifications at the printer settings.

Key: 

Protection favorites The password protection prevents the access to the favorites.

Key: 

Protection memory card With the functions of the memory card, labels can be stored, loaded, etc. The password protection has to decide if no access or only readable access on SD card is allowed.

No protection: No password protection

Userview only: Only reading access

Protected: Access blocked

Key: 

Protection printing In case the printer is connected to a PC, it can be useful, that the user is not able to produce a print manually. So the password protection prevents that prints can be produced manually.

Network

Password Entering a 15-digit password. The password can consist of alphanumeric and special characters.

Key: 

Protection HTTP The communication by HTTP can be avoided.

Key: 

Protection Telnet The settings of the Telnet service cannot be changed.

Key: 



Protection remote access The password protection prevents the remote control of the printer.



NOTICE!

In order to execute a blocked function, first of all the valid password has to be entered. If the correct password is entered then the desired function can be executed.

Menu level password

An additional password can be required to carry out service work. The 4-digit password can be set by using the keys  and . The settings can be changed by using *ConfigTool*.

Interface

Keys: , , , , , , , , , 

COM1 / Baud / P / D / S

COM1:

0 - serial interface Off

1 - serial interface On

2 - serial Interface On; no error message occurs in case of a transmission error.

Baud rate:

Indication of bits which are transferred per second.

Following values are possible: 1200, 2400, 4800, 9600, 19200, 38400, 57600 and 115200.

P = Parity:

N - No parity

E - Even

O - Odd

Please observe that the settings correspond to those of the printing system.

D = Data bits

Setting of data bits.

Value range: 7 or 8 Bits.

S = Stop bits

Indication of stop bits between bytes.

Value range: 1 or 2 stop bits.

Key: 

Start sign / End sign

SOH: Start of data transfer block → Hex format 01

ETB: End of data transfer block → Hex format 17

Key: 

Data memory

Standard: After starting a print order the module buffer receives data as long as it is filled.



Advanced: During a current print order data is received and processed.

Off: After starting a print order no more data is received.











Key: 

Port test

Check whether the data are transferred via the interface.

Press the  and  keys to select standard (on). Press the  key and the data sent via any port (COM1, USB, TCP/IP) is printed.



Emulation

Keys: , , , , , , , , , 

Protocol

CVPL: Carl Valentin Programming Language

ZPL: Zebra® Programming Language

Press keys  and  to select the protocol. Press key  to confirm the selection. The printing system is restarted and ZPL II® commands are transformed internally into CVPL commands.

Key: 

Printhead resolution

At activated ZPL II® emulation the printhead resolution of the emulated printing system must be set.



NOTICE!

If the printhead resolution of the Zebra® printing systems differs from that of the Valentin printing system, then the size of objects (e.g. texts, graphics) complies not exactly.

Key: 

Drive mapping

The access to Zebra® drives is rerouted to the corresponding Valentin drives.



NOTICE!

As the build-in fonts in Zebra® printing systems are not available in Valentin printing systems this can cause small differences in the text image.

Key:

PJL (Printer Job Language) Status information regarding the print order can be indicated.

Date & Time

Keys:

Set date and time The upper line of display shows the current date, the second line the current time. With keys and you can change to the next or previous field. With keys and you can increase and/or decrease the displayed values.

Key

Time zone The submenu offers the option of selecting the region and the associated city.

Key:

Region Press the key and to select the region. The following possibilities are available: Europe, Pacific, Africa, America, Asia, Atlantic, Australia.

Key: Confirmation of selection and move to the next submenu.

City Press the key and to select the city. Press the key to confirm, the selection.

Service Functions



NOTICE!

So that the distributor res. the manufacturer in case of service can offer fast support the necessary information such as selected parameters can be taken directly from the service functions menu of the printing system.

Keys:

Label parameters Indication of label parameters in Volt.
A: Indication of minimum value.
B: Indication of maximum value.
C: Indication of trigger level. The value is ascertained while measuring and can be changed.

Taste:

Photocell settings This function enables definition of photocell levels. In case of problems while positioning or measuring of label, levels for label photocell can be set manually. Make sure that a large hub as possible (label >3 V, gap <1 V) is set.

Key:

Photocell parameters **TLS:** Indication of transmission photocell level in Volt.
RLS: Indication of reflexion photocell level in Volt.
SLS: Indication of peel off photocell level in Volt.
RC: Indication of transfer ribbon photocell status (either 0 or 1).

Key:

Paper counter: **D:** Indication of printhead attainment in meters.
G: Indication of device attainment in meters.

Key:

Heater resistance To achieve a high print quality, the indicated Ohm value must be set after replacing the printhead.

Key:

Printhead temperature Indication of printhead temperature. The printhead temperature corresponds normally to the room temperature. In case the maximum printhead temperature is exceeded, the current print order is interrupted and an error message appears at the printer display.

Key: **Motor power**

Setting how much power the feed motor must provide under high load. A modification is recommended if the material used is not fed correctly or if there are displacements in the printout.

Eco: Reduced torque of the feed motor.

The setting is suitable for low print speeds and light label rolls.

Normal: The setting is suitable for print speeds up to 300 mm/s in conjunction with the option applicator.

Maximum: Maximum torque of the feed motor.

The setting is suitable for maximum available speed and heavy label rolls in conjunction with a label dispenser.

Key: **Motor acceleration**

The parameter setting specifies how quickly the feed motor should accelerate.

Value range: 1 ... 5

Default: 2

Key: **Print examples**

Select this menu item to get a printout with all settings.

Settings: Printout of all device settings such as speed, label and transfer ribbon material.

Bar codes: Printout of all available bar code types.

Fonts: Printout of all available font types.

Key: **Input**

Indication of level for IO parameters input.

0 = Low

1 = High

Key: **Output**

Indication of level for IO parameters output.

0 = Low

1 = High

Key: **I/O status**

Relevant results are counted and registered in RAM memory. The protocols get lost after switching off the device.

RInt = Real Interrupts

The start input impulses are counted directly at the Interrupt.

Dbnc = Debounced

The start input impulses that are longer than the set debounce time are counted. Only these start impulses can lead to a print. If a start impulse is too short, no print is released. This is recognized by the fact that RInt is counted, Dbnc not.

NPrn = Not Printed

The debounced start input impulses that have not lead to a print are counted. Causes: no active print order, print order stopped (manually or because of an error) or the printing system is still active with the processing of a print order.

PrtStrtReset = The counters are reset.

PrtStrtTime = Measured length of the last start impulse in ms.

Key: **Online/Offline**

This function is activated e.g. if the transfer ribbon is to be changed. It is avoided that a print order is processed although the module is not ready. If the function is activated then press the key  to change between Online and Offline mode. The respective state is indicated in the display (Standard: Off).

Online: Data can be received by interface. The keys of the foil keyboard are only active, if you changed in the Offline mode with key .

Offline: The keys of the foil keyboard are still active but received data are not processed. If the printing system is again in Online mode then new print orders can be again received.

Key: **Transfer ribbon warning****TRB = Transfer ribbon advance warning:**

Before the end of transfer ribbon, a signal is send by the control output.

Warning diameter:

Setting of transfer ribbon advance warning diameter.

In case you enter a value in mm then a signal appears via control output when reaching this diameter (measured at transfer ribbon roll).

Ribbon advance warning mode:

Warning: When reaching the transfer ribbon advance warning diamter, the corresponding I/O output is set.

Reduced print speed: Speed on which the printing speed is to be reduced.

Error: The printing system stops when reaching the transfer ribbon advance warning diameter with the message 'too less ribbon'.

Reduced print speed:

Setting of the reduced print speed in mm/s. This can be set in the limits of the normal print speed.

Key: **Zero point adjustment in Y direction**

Indication of value in 1/100 mm.

After replacing the printhead - the print cannot be continued at the same position on the label, the difference can be corrected in printing direction.

**NOTICE!**

The value for zero point adjustmentt is set ex works. After replacing the printhead, only service personnel are allowed to set this value anew.

Key: **Zero point adjustment in X direction**

Indication of value in 1/100 mm.

After replacing the printhead - the print cannot be continued at the same position on the label, the difference can be corrected across the printing direction.

**NOTICE!**

The value for zero point adjustmentt is set ex works. After replacing the printhead, only service personnel are allowed to set this value anew.

Key: **Print length +/-**

Indication of print layout correction in percent.

By mechanical influences (e.g. label roll size) the print layout can be printed increased and reduced to its original size.

Value range: +10.0 % ... -10.0 %

Key: **Write log files on MC**

With this command, different log files are saved on an existing storage medium (memory card). After the 'Finish' message the storage medium can be removed.

The files are in directory 'log':

LogMemErr.txt: Logged errors with additional information such as date/time and file name/line number (for developers).

LogMemStd.txt: Logging of selected events.

LogMemNet.txt: Data latest send via port 9100.

Parameters.log: All printer parameters in human readable form.

TaskStatus.txt: Status of all printer tasks.

Main Menu



















Switch on the printing system and the display shows the main menu. The main menu shows information such as device type, current date and time, version number of firmware and the used FPGA.

The selected display is shown for a short time, then the indication returns to the first information.

Press key  to arrive the next information display.

SD Card/USB Stick

The memory menu is operated with the keys of the foil keyboard of the printing system or with different function keys of an attached USB keyboard.

		Return to the previous menu.
		Function <i>Load layout</i> : Change to the File Explorer. File Explorer: Change to the 'context menu'.
		Select a file/directory if a multiple selection is possible.
		Main menu: Access to the memory menu. File Explorer: Create a new file.
		Start the current function for the active file/directory.
		Change to the superordinate directory.
		Change to the currently marked directory.
		In the current directory scroll upwards.
		In the current directory scroll downwards.

Define user directory (Define user directory)

Defines the standard directory in which the files are stored for further processing.









NOTICE!

An user directory is to be defined:

- before using and/or navigating through the memory menu.
- if formatting of SD card is effected at PC and thus the STANDARD directory was not created automatically.

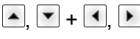
```
File Explorer
A:\
[Drives]
-><STANDARD>
<DIR_1>
```





```
Context Menu
A:
->Set as user dir
Format
Copy
```

-  Access to the memory menu.
-  Call the File Explorer.
-  Select the directory.
-  Indication of all available functions.
-  Select function *Set as user dir*.
-  Confirm selection.
-  Return to the main menu.
At the next start of the memory menu the selected directory is displayed as user directory.

Load layout

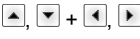
Loads a layout within a defined user directory. The function allows quick access to the desired layout as only layout files are displayed and directories hidden.

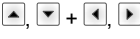
```
Load layout
A:\STANDARD
->File_name1.prn
File_name2.prn
File_name3.prn
File_name4.prn
```

-  Access to the memory menu.
-  Select layout.
-  Confirm selection.
The printer display shows automatically the window to insert the number of copies which are to print.
-  Select the number of layouts which are to be printed.
-  Start the print order.



NOTICE!

The directory can NOT be changed. A change of directory MUST be made in the File Explorer with the function *Change directory*.

File Explorer

The File Explorer is the file manager of the printing system. The File Explorer provides the main functions for the user interface of memory menu.

In the user directory, press key **F** to access to the File Explorer.

Following functions are available:





- Change drive and/or directory
- Load file
- Save layout and/or configuration
- Delete file(s)
- Format SD card
- Copy file(s)

Change directory

Specifies the standard directory in which the files are stored for further processing.

```
File Explorer
A:\
[Drives]
-><STANDARD>
<DIR_1>

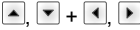



File Explorer
A:\STANDARD\
-><..>
  layout01
  layout02
```

-  Access to the memory menu.
-  Call the File Explorer.
-  Select the directory.
-  Confirm selection.
The selected directory is now displayed.

Load file

Loads a file. This can be a configuration saved before, a layout, etc.

```
Load file
A:\STANDARD\
<..>
->layout01
  layout02
```

-  Access to the memory menu.
-  Call the File Explorer.
-  Select the file
-  The selected file is loaded.







NOTICE!

If the selected file is a layout, then the number of copies to print can be entered immediately.

Save layout

Saves the currently loaded layout under the selected name.

```
Save file
A:\STANDARD
->Save layout
  Save config.
  noname
```





-  Access to the memory menu.
-  Call the File Explorer.
-  Change to the menu *Save file*.
-  Select the function *Save layout*.
-  Confirm the selection.

If an USB keyboard is attached a new file name for *noname* can be assigned.

Save configuration

Saves the complete current device configuration under the selected name.

```
Save file
A:\STANDARD
Save layout
→ Save config.
config.cfg
```







-  Access to the memory menu.
-  File Explorer aufrufen.
-  Change to the menu *Save file*.
-  Select the function *Save configuration*.
-  Confirm the selection.

If an USB keyboard is attached a new file name for *config.cfg* can be assigned.

Delete file

Deletes one or more files and/or directories irrevocably. With the deletion of a directory both the contained files and the subdirectories are deleted.

```
File Explorer
A:\STANDARD\
 layout01 *
→ layout02 *
 layout03
 layout04
Context menu
2 objects marked
→ Delete
 Copying
```

-  Access to the memory menu.
-  Call the File Explorer.
-  Select the file.
-  Mark the files which are to be deleted. The marked entries are listed with *. Repeat this procedure until all desired files and/or directories are marked for deletion.
-  Change to the context menu.
-  Select the function *Delete*.
-  Confirm the selection.

Format memory card







Formats irrevocably the memory card.

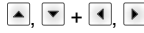

NOTICE!

USB sticks cannot be formatted at the printing system!







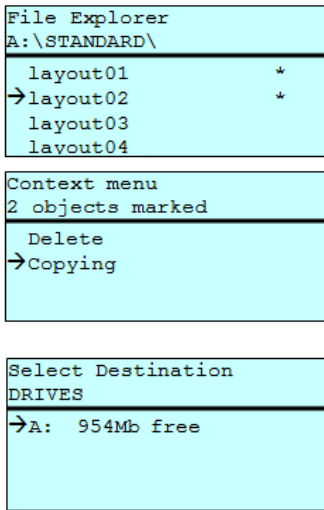

```
File Explorer
DRIVES
→ A: 954Mb free
 U: No media
Context menu
A:\
 Set as user dir
→ Formatting
 Copy
```

-  Access to the memory menu.
-  Call the File Explorer.
-  Select the drive which is to be formatted.
-  Change to the context menu.
-  Select the function *Formatting*.
-  Confirm the selection.

Copy memory card

Creates a duplicate of the original file and/or the original directory to make changes independently of the original.

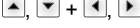

-  Access to the memory menu.
-  Call the File Explorer.
-  Select the file.
-  Mark the files which are to be copied. The marked entries are listed with *. Repeat this procedure until all desired files and/or directories are marked for copying.
-  Change to the context menu.
-  Select the function *Copying*.
-  Specify the target of the copying procedure.
-  Select the target storage.
-  Confirm the selection.

Filter:

Possible with an attached USB keyboard only.

For certain functions a filter mask or a file name of a file which is to be saved can be entered. This input is indicated in the path line. The filter mask can be used to search for specific files. For example, with the input of 'L' only the files are listed whose character string starts with 'L' (regardless of upper and lower cases).

Without filter

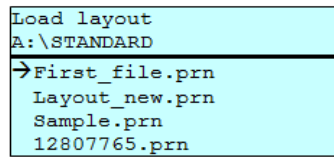

With filter

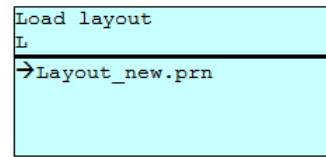

Technical Data

	ILX V 56/8	ILX V 80/8	ILX V 54/12	ILX V 81/12	ILX V 103/8	ILX V 104/8	ILX V 106/12	ILX V 108/12	ILX V 106/24
Print speed	max. 350 mm/s – thermal transfer max. 400 mm/s – thermal direct								
Print resolution	200 dpi	200 dpi	300 dpi	300 dpi	203 dpi	203 dpi	300 dpi	300 dpi	600 dpi
Print width	56 mm	80 mm	54 mm	81 mm	104 mm	104 mm	105.7 mm	108.5 mm	105.7 mm
Passage width	60 mm	90 mm	60 mm	90 mm	116 mm	116 mm	116 mm	116 mm	116 mm
Printhead	Flat Type	Flat Type	Flat Type	Flat Type	Flat Type	Flat Type	Flat Type	Flat Type	Flat Type
Labels									
Adhesive labels, continuous labels	on label roll: paper, cardboard, textile, synthetics								
Max. material weight	220 gr/m ² (larger on demand)								
Min. label width	20 mm	20 mm	20 mm	20 mm	25 mm	25 mm	25 mm	25 mm	25 mm
Min. label height	15 mm								
Max. label height	3000 mm								
Max. roll diameter	Internal rewinder: max. 150 mm External unwinder: max. 330 mm (option)								
Min. core diameter	40 mm / 76 mm								
Winding	outside or inside								
Label sensor	transmission								
Transfer Ribbon									
Ink	outside/inside								
Max. roll diameter	Ø 80 mm								
Core diameter	25.4 mm / 1"								
Max. ribbon length	450 m								
Max. width	55 mm	85 mm	55 mm	85 mm	110 mm	110 mm	110 mm	110 mm	110 mm
Dimensions in mm									
Width x height x depth	211 x 281 x 375	234 x 281 x 375	211 x 281 x 375	234 x 281 x 375	263 x 281 x 375	263 x 281 x 375	263 x 281 x 375	263 x 281 x 375	263 x 281 x 375
Weight	10,6 kg	11,1 kg	10,6 kg	11,1 kg	11,5 kg	11,5 kg	11,5 kg	11,5 kg	11,5 kg
Electronics									
Processor	TI Sitara ARM Cortex A8, 1GHz 32kB ICache, 32kB DCache up to 2000 Mips								
RAM	512 MB								
Slot	for SD card								
Battery cache	for Real-Time clock (storage of data with shut-down)								
Warning signal	acoustic signal when error								
Interfaces									
Serial	RS-232C (up to 115200 Baud)								
USB	2.0 High Speed Slave								
Ethernet	10/100 Base T, LPD, RawIP-Printing, DHCP, HTTP, FTP								
2 x USB (host)	on the back for: keyboard, USB memory stick								
Operation Data									
Nominal voltage	100 ... 240 V AC / 50-60 Hz								
Power consumption	250 VA								
Nominal current	2.5 A								
Fuse values	T5A 250 V								

Operation Data	
Operating temperature	5 ... 40 °C
Max. humidity	80 % (non-condensing)
Operation Panel	
Keys	test print, function menu, quantity, SD card, feed, enter, 4 x cursor
LCD display	graphic display 132 x 64 pixel
Settings	
	date, time, shift times 20 language settings (others on demand) print and device parameters, interfaces, password protection
Monitoring	
Stop printing if	end of ribbon / end of labels / printhead open
Status report	extensive status print with information about settings e.g. print length counter, runtime counter, photocell interface and network parameters printout of all internal fonts and all supported bar codes
Fonts	
Font types	6 bitmap fonts, 8 vector fonts/TrueType fonts, 6 proportional fonts other fonts on demand
Character sets	Windows 1250 up to 1257, DOS 437, 850, 852, 857, UTF-8 all West and East European Latin, Cyrillic, Greek, and Arabic (option) characters are supported other character sets on demand
Bitmap fonts	size in width and height 0,8 ... 5,6 zoom 2 ... 9 orientation 0°, 90°, 180°, 270°
Vektor fonts/TrueType fonts	size in width and height 1 ... 99 mm variable zoom orientation 0°, 90°, 180°, 270°
Font attributes	depending on character font bold, Italic, inverse, vertical
Font width	variable
Bar Codes	
1D bar codes	2/5 Industrial, Codabar, Code 128, Code 128A, Code 128B, Code 2/5 interleaved, Code 39, Code 39 extended, Code 93, EAN 13, EAN 8, EAN Add-on, GS1-128, Identcode, ITF 14, Leitcode, Pharmacode, PLANET (Postal Alpha Numeric Encoding Technique), PostNet, PZN 7, PZN 8, UPC-A, UPC-E, USPS Intelligent Mail
2D bar codes	Aztec Code, CODABLOCK F, DataMatrix, GS1 DataMatrix, MAXICODE, PDF 417, QR Code
Composite bar codes	GS1 DataBar Expanded, GS1 DataBar Limited, GS1 DataBar Omnidirectional, GS1 DataBar Stacked, GS1 DataBar Stacked Omnidirectional, GS1 DataBar Truncated
	all bar codes are variable in height, module width and ratio orientation 0°, 90°, 180°, 270° optionally with check digit and human readable line
Software	
Configuration	ConfigTool
Process control	Loftware
Design software	Labelstar Office Lite Labelstar Office
Windows printer driver	Windows 8.1® - Windows 10® 32/64 Bit, Windows 11® Windows Server 2016® - Windows Server 2022®

Technical details are subject to change.

Cleaning and Maintenance



DANGER!

Risk of death by electric shock!

- ⇒ Before opening the housing cover, disconnect the printing system from the mains supply and wait for a moment until the power supply unit has discharged.



CAUTION!

Risk of injury when cleaning.

- ⇒ Pay attention to sharp edges.



NOTICE!

When cleaning the printing system, it is recommended to wear personal protective equipment such as safety goggles and gloves.

Maintenance task	Frequency
General cleaning.	As necessary.
Clean the transfer ribbon drawing roller.	Each time the transfer ribbon is changed or when the printout is adversely affected.
Clean the pressure roller.	Each time the label roll is changed or when the printout and label transport are adversely affected.
Clean the printhead.	<p>Direct thermal printing: Each time the label roll is changed.</p> <p>Thermal transfer printing: Each time the transfer ribbon is changed or when the printout is adversely affected.</p>
Clean the label photocell.	When the label roll is changed.
Replace the printhead.	In case of errors in printout.



NOTICE!

The handling instructions for the use of Isopropanol (IPA) must be observed. In the case of skin or eye contact, immediately wash off the fluid thoroughly with running water. If the irritation persists, consult a doctor. Ensure good ventilation.



WARNING!

Risk of fire by easily inflammable label soluble!

- ⇒ When using label soluble, dust must be completely removed from the label printer and cleaned.

General Cleaning



CAUTION!

Abrasive cleaning agents can damage the printing system.

- ⇒ Do not use abrasives or solvents to clean the outer surface of the label printer.
- ⇒ Remove dust and paper fuzz in the printing area with a soft brush or vacuum cleaner.
- ⇒ Clean the outer surfaces with an all-purpose cleaner.

Clean the Transfer Ribbon Drawing Roller

A soiled drawing roller can lead to reduced print quality and can affect transport of material.

- Open the printhead (B) by turning the pressure lever (A) anticlockwise.
- Remove labels and transfer ribbon from the print mechanics.
- Remove deposits with the roller cleaner and a soft cloth.
- If the roller appears damaged, replace it.
- Reload labels and transfer ribbon.
- To move the printhead (B) down, turn the pressure lever (A) in clockwise direction until it locks.

Clean the Pressure Roller

A soiled pressure roller can lead to a reduced print quality and can affect the transport of material.



CAUTION!

Pressure roller can be damaged!

⇒ Do not use sharp or hard objects to clean the pressure roller.

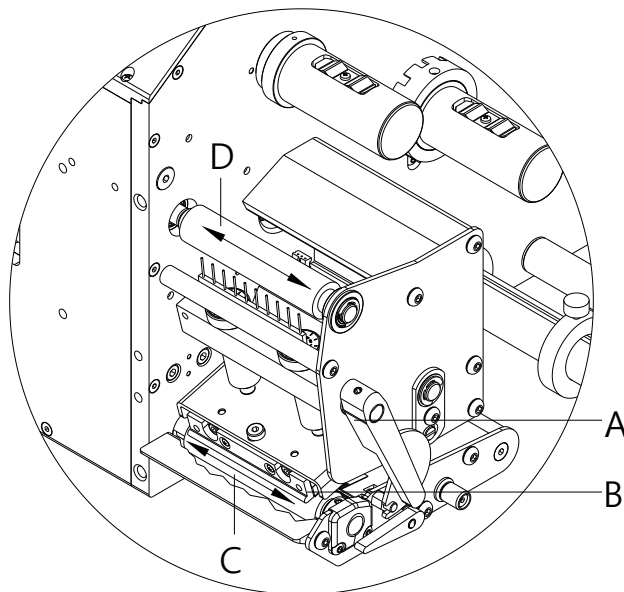

- Open the printhead (B) by turning the pressure lever (A) anticlockwise.
- Remove labels and transfer ribbon from the print mechanics.
- Remove deposits with the roller cleaner and a soft cloth.
- Turn the roller (C + D) manually step by step to clean the complete roller (only possible when printing module is switched off, as otherwise the step motor is full of power and the roller is kept in its position).
- Reload labels and transfer ribbon.
- To move the printhead (B) down, turn the pressure lever (A) in clockwise direction until it locks.

Clean the Printhead



CAUTION!

Risk of injury from the hot printhead!

⇒ Make sure the printhead has cooled down before cleaning.

Printing can cause accumulation of dirt at printhead e.g. by colour particles of transfer ribbon, and therefore it is necessary to clean the printhead in regular periods depending on operating hours, environmental effects such as dust etc.



CAUTION!

Wrong cleaning auxiliaries can damage the printhead!

⇒ Do not use sharp or hard objects to clean the printhead.

⇒ Do not touch protective glass layer of the printhead.

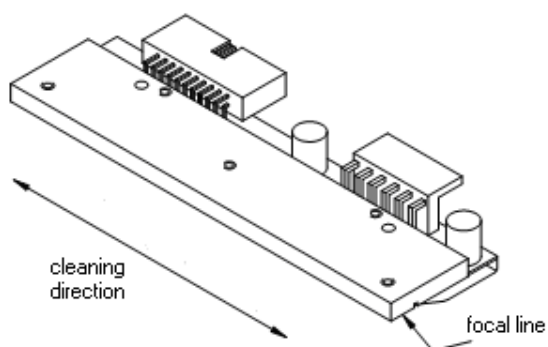

- Turn the lever counter clockwise to lift up the printhead.
- Remove labels and transfer ribbon from the print mechanics.
- Clean the printhead surface with special cleaning pen or a cotton swab dipped in pure alcohol.
- Before using the printing system, let the printhead dry for about two to three minutes.
- Reload labels and transfer ribbon.
- To move the printhead down, turn the pressure lever in clockwise direction until it locks.

Clean the Label Photocell



CAUTION!

Abrasive cleaning agents can damage the label photocell.

⇒ Do not use sharp or hard objects or solvents to clean the label photocell.

The label photocell can be soiled with paper dust. This may affect the label scanning.

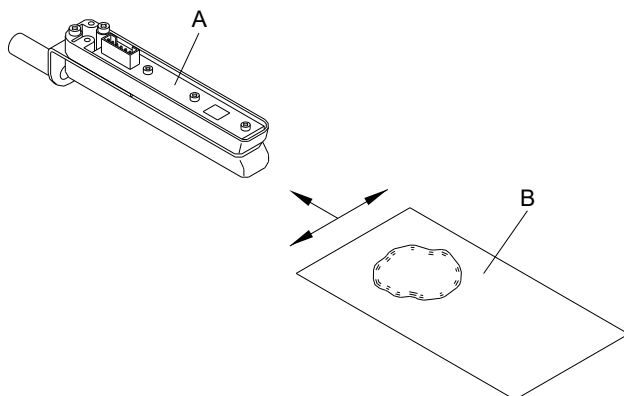

- Turn the lever counter clockwise to lift up the printhead.
- Remove labels and transfer ribbon from the print mechanics.
- Blow out the photocell (A) with the compressed air spray. You have strictly to observe the instructions mentioned on the can.
- Moisten a cleaning card (B) with printhead and roll solvent to clean additionally the photocell inside.
- Reload labels and transfer ribbon.
- To move the printhead down, turn the pressure lever in clockwise direction until it locks.

Replace the Printhead



CAUTION!

The printhead can be damaged by static electricity discharges and impacts!

- ⇒ Ground your body, e.g. by wearing a grounded wristband.
- ⇒ Do not touch the contacts on the plug connections.
- ⇒ Do not touch the printing line with hard objects or your hands.

ILX V 56/8, 80/8, 54/12, 81/12

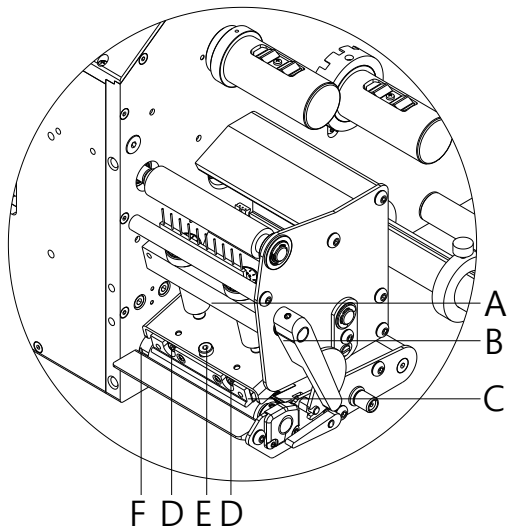

Remove the printhead

- Remove labels and transfer ribbon from the printing system.
- When the printhead is closed, loosen the fixing screw (E).
- Turn the lever (B) counter clockwise to lift up the printhead (C).
- If the printhead (C) is not disengaged on the pressure roller, continue loosen the fixing screw (E).
- Remove the printhead carefully to the front until you can reach the plug connections.
- Remove the plug connections and then remove the printhead (C).

Install the printhead

- Attach the plug connections.
- Position the printhead (C) in the printhead mounting bracket in such a way that the pins are secured in the corresponding holes in the head plate.
- Lightly keep the printhead mounting bracket on the pressure roller with one finger and check for correct positioning of the printhead.
- Screw in the fixing screw (E) and tighten it.
- Reload labels and transfer ribbon.
- In order to move the printhead (C) down, turn the red pressure lever (B) in clockwise direction until it locks.
- Check the resistance value on the type plate of printhead and if necessary change the value in the menu *Service functions/Heater resistance*.

ILX V 103/8, 104/8, 106/12, 106/24, 108/12

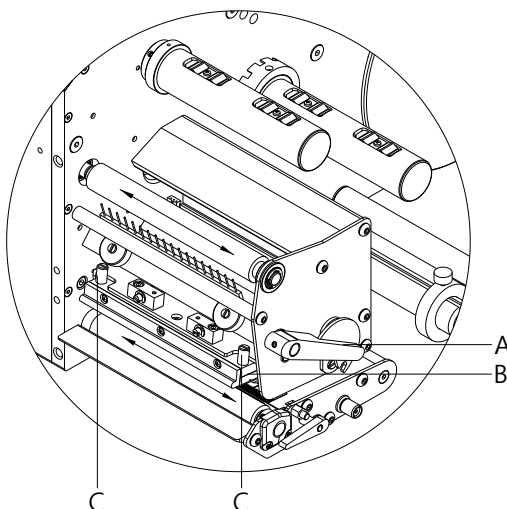

Remove the printhead

- Remove labels and transfer ribbon from the printing system.
- When the printhead is closed, loosen the knurled screw (C).
- Turn the lever (A) counter clockwise to lift up the printhead (B).
- If the printhead (B) is not disengaged on the pressure roller, continue loosen the knurled screws (C).
- Remove the printhead carefully to the front until you can reach the plug connections.
- Remove the plug connections and remove the printhead (B).

Install the printhead

- Attach the plug connections.
- Position the printhead (B) in the printhead mounting bracket in such a way that the pins are secured in the corresponding holes in the intermediate layer.
- Lightly keep the printhead mounting bracket on the pressure roller with one finger and check for correct positioning of the printhead.
- Screw in the knurled screw (C) and tighten it.
- Reload labels and transfer ribbon.
- In order to move the printhead (C) down, turn the red pressure lever (A) in clockwise direction until it locks.
- Check the resistance value on the type plate of printhead and if necessary change the value in the menu *Service functions/Heater resistance*.

Rövid bevezetés és útmutató a
termékbiztonsággal kapcsolatban

Magyar

Kiadás: 06/25

Szerzői jog

Copyright by Carl Valentin GmbH.

A módosítások jogát fenntartjuk.

Minden jogot fenntartunk, a fordítás jogát is.

Az útmutatót vagy részeit nem szabad semmilyen formában (nyomatás, fénymásolás vagy más eljárás) a Carl Valentin GmbH cég írásban adott engedélye nélkül másolni vagy elektronikus rendszerek alkalmazásával feldolgozni, sokszorosítani vagy terejeszteni.

Áruvédjegy

A megnevezett márkák és védjegyek az érintett tulajdonos márkái és védjegyei. Ezek nem minden esetben kerülnek külön jelölésre. A jelölés hiányából nem vonható le azon következtetés, hogy nem bejegyzett márkanévről vagy bejegyzett védjegyről van szó.

A Carl Valentin a termékeiben ingyenes nyílt forráskódú szoftvereket használ. További információkért lásd: www.carl-valentin.de/opensource.

Naprakésztség

A szállítmány összetételére, a külalakra, a teljesítményre, a méretekre és a súlyra vonatkozó adatok a nyomdai előállítás időpontjában érvényes ismereteinken alapulnak.

A készülékek állandó továbbfejlesztése miatt eltérések adódhatnak a dokumentáció és a készülék között.

Az aktuális kiadást a következő címen találják: www.carl-valentin.de.

Szerződési feltételek

A kiszállítás és a teljesítés a Carl Valentin GmbH általános szerződési feltételei szerint zajlik.

Engedélyek

CE Alacsony feszültségű irányelv (2014/35/EU)

Irányelv Elektromágneses összeférhetőség (2014/30/EU)

RoHS-irányelv (2011/65/EU)



Carl Valentin GmbH

Neckarstraße 78 – 86 u. 94
78056 Villingen-Schwenningen

Phone +49 7720 9712-0

E-Mail info@carl-valentin.de

Internet www.carl-valentin.de

Tartalom

Rendeltetésszerű használat	136
Biztonsági tudnivalók	136
Környezetkímélő kiselejtezés	137
Üzemelési feltételek	138
A nyomtatórendszer kicsomagolása	141
Szállított elemek	141
A nyomtatórendszer felállítása	141
A nyomtatórendszer csatlakoztatása	140
A nyomtatórendszer üzembe helyezése	141
Címkekerescs behelyezése kiadó üzemmódban	142
A továbbítószalag behelyezése	143
Print Settings (Egység inicializálása)	144
Layout Parameters (Rajz beállításai)	144
Device Settings (Készülék paraméterek)	145
Dispenser I/O (Kiadó I/O)	148
Network (Hálózat)	149
Password (Jelszó)	150
Interface (Portok)	151
Emulation (Emuláció)	151
Date/Time (Dátum/időpont)	152
Service Functions (Szervizfunkciók)	152
Main Menu (Főmenü)	154
SD kártya/USB pendrive	155
Műszaki adatok	159
Általános tisztítás	161
Továbbítószalag-húzóhenger tisztítása	162
A nyomóhenger tisztítása	162
A nyomtatófej tisztítása	163
A címke fénySOROMPÓJÁNAK tisztítása	163
Nyomtatófej cseréje	164

Rendeltetésszerű használat

- A nyomtatórendszer a legújabb műszaki színvonalnak és az általánosan elismert biztonság technikai szabályoknak megfelelően készült. Mindazonáltal használat közben előfordulhat, hogy a felhasználó vagy kívülállók testi épsége veszélybe kerül, illetve megrongálódik a nyomtatórendszer és egyéb anyagi kár keletkezik.
- A nyomtatórendszer csak műszakilag kifogástalan állapotban, továbbá rendeltetésszerűen, a biztonsági szabályok és veszélyek ismeretében, a kezelési utasítás figyelembe vétele mellett szabad használni! Haladéktalanul el kell háritani elsősorban a biztonságot veszélyeztető üzemzavarokat.
- A nyomtatórendszer kizárólag az adott célra alkalmas és a gyártó által engedélyezett anyagok nyomtatására szolgál. Minden ettől eltérő vagy ezt meghaladó használat nem rendeltetésszerűnek tekintendő. A gyártó/szállító nem tartozik felelősséggel a rendellenes használatból eredő károkért; a kockázatot ilyenkor egyedül a felhasználónak kell viselnie.
- A rendeltetésszerű használat fogalmába tartozik a kezelési utasítás betartása is, beleértve a gyártó által közölt karbantartási ajánlásokat/előírásokat.

Biztonsági tudnivalók

- A nyomtatórendszer 100 ... 240 V AC-os váltófeszültségű hálózatokhoz készült. A nyomtatórendszert csak védőérintkezős csatlakozóaljzathoz szabad csatlakoztatni.
- A nyomtatórendszer csak védő kiefeszültség levezetésére alkalmas készülékekkel szabad összekapcsolni.
- A csatlakozások kialakításakor vagy a leválasztásakor ki kell kapcsolni az összes érintett készüléket (a számítógépet, a nyomtatót és a tartozékokat).
- A nyomtatórendszert csak száraz környezetben szabad működtetni és nem szabad azt nedvesség (freccsenő víz, köd, stb.) hatásának kiténni.
- A nyomtatórendszert tilos robbanásveszélyes környezetekben vagy nagyfeszültségű vezetékektől távol üzemeltetni.
- A nyomtatórendszert csak csiszolóportól, fémporgáctól és hasonló idegen daraboktól védett környezetekben használni.
- A karbantartási és állagmegőrzési műveleteket csak képzett szakember végezheti.
- A kezelőszemélyzetet az üzemeltetőnek a használati utasításnak megfelelően kell kioktatnia.
- Az alkalmazástól függően ügyelni kell arra, hogy személyek ruhája, haja, ékszerei vagy egyéb hasonló tárgyai ne kerüljenek érintkezésbe a nyitott, forgó vagy mozgó berendezésrészekkel.



FIGYELEM!

Ha a nyomtatórendszer nyitott, konstrukciós okok miatt nem teljesíthető az EN 62368-1 szabvány tűzvédő burkolattal kapcsolatos követelményei. Ezeket akkor kell garantálni, amikor az eszközt beszereli a végkészülékbe.

- A készülék vagy egyes részei (pl. motor, nyomtatófej) nyomtatás közben nagyon felmelegedhetnek. Üzem közben ne érintse meg a készüléket és anyagváltás, kiszerezés vagy beállítás előtt hagyja lehűlni.
- Soha ne használjon gyúlékony fogyóeszközöket.
- Csak a kezelési utasításban ismertetett műveleteket szabad végrehajtani. Az ezen túlmenő munkálatokat kizárólag a gyártó végezheti, illetve ezek a gyártóval való egyeztetés után végezhetők el.
- Üzemzavart okozhat, ha az elektronikus gépegységekbe és azok szoftvereibe szakszerűtlenül beavatkoznak.
- A nyomtatórendszeren végzett szakszerűtlen munkálatok vagy módosítások veszélyeztethetik az üzembiztonságot.
- A javítási munkálatokat mindig olyan szakműhelyben végeztesse, amely rendelkezik a megfelelő szaktudással, és a végrehajtandó munka elvégzéséhez szükséges szerszámmal.
- A nyomtatórendszeren különböző figyelmeztető jelzések találhatóak, amik a veszélyekre felhívják a figyelmet. Ezt az elrendezést ne szedje le, különben a veszélyeket nem lehet többé felismerni.
- Az üzembe helyezés előtt a nyomtatórendszer berendezésbe való beszerelése előtt gondoskodnia kell a törvény szerinti biztonsági utasítások betartásáról, és a szükséges védőberendezések felhelyezéséről.



FIGYELEM!

Az opcionális címkeapplikátor felszerelésekor figyelembe kell venni a mindenkor érvényes biztonsági irányelveket.

- A készülék üzembe helyezése előtt minden leválasztó védőberendezést fel kell helyezni.



VESZÉLY!

A hálózati feszültség életveszélyes!

⇒ A nyomtatórendszer házát ne nyissa fel.

Környezetkímélő kiselejtezés

A B2B készülékek gyártója 2006.03.23-tól köteles a 2005.08.13. után gyártott régi készülékeket visszavenni és felhasználni. Ezeket a régi készülékeket nem szabad a kommunális hulladékgyűjtő helyeken leadni. Csak a gyártó által szervezett módon szabad értékesíteni és megsemmisíteni. Ennek megfelelően a jelölt Valentin termékeket a jövőben vissza kell adni a Carl Valentin GmbH-nak.

Ekkor a régi készülékeket szakszerűen vonják ki a forgalomból.

A Carl Valentin GmbH ezáltal a régi készülékek kiselejtezésével kapcsolatos minden kötelezettséget időben elintézi, és ezzel lehetővé teszi, hogy a termékeket a továbbiakban is nehézségek nélkül forgalmazzák. Csak a bérmentesítve küldött készülékeket tudjuk átvenni.

A nyomtatórendszer nyomtatott áramköre lítium akkumulátorral van ellátva. Ezt kereskedelmi egységekben található akkumulátorgyűjtő tárolókban vagy a hivatalos hulladékkezelőknél kell megsemmisíteni.

További információk a WEEE irányelvben vagy a www.carl-valentin.de címen elérhető weboldalunkon található.

Üzemelési feltételek

Az üzemelési feltételek azok az előfeltételek, amelyeket a nyomtatórendszerünk üzembe helyezése előtt és üzemelése során teljesíteni kell azért, hogy garantálja a biztos és zavartalan üzemelést.

Figyelmesen olvassa át az üzemelési feltételeket.

Ha az üzemelési feltételek gyakorlati alkalmazásával kapcsolatban kérdése merül fel, vegye fel a kapcsolatot velünk vagy az illetékes vevőszolgálatunkkal.

Általános feltételek

A nyomtatórendszer a felállításukig csak az eredeti csomagolásukban szállítsa és raktározza.

A nyomtatórendszer addig ne állítsa fel és ne helyezze üzembe, amíg az üzemelési feltételeket nem teljesíti.

A nyomtatórendszerünk üzembe helyezését, programozását, kezelését, tisztítását és ápolását csak a leírásaink gondos átolvasása után lehet elvégezni.

A nyomtatórendszereket csak erre kiképzett személyzet kezelheti.



FIGYELEM!

Ismételje meg az oktatást. Az oktatások tartalmáról lásd az "Üzemeltetési feltételek", a "Továbbbítószalag kazetta behelyezése" és a "Karbantartás és tisztítás" c. fejezeteket.

Az utasítások az általunk szállított idegen készülékekre is érvényesek.

Csak eredeti pót- és cserealkatrészeket használjon.

A tartozékokkal/kopóalkatrészek cseréjével kapcsolatban forduljon a gyártóhoz.

A felállítási helyel kapcsolatos feltételek

A felállítás helye legyen sík, rázkódás-, lengés- és léghuzatmentes.

A készülékeket úgy helyezze el, hogy optimálisan lehessen kezelni, és a karbantartásnál jól hozzá lehessen férni.

Hálózati energiaellátás felszerelése a felállítás helyén

A nyomtatórendszerünk csatlakozására szolgáló hálózati tápellátás feleljen meg a nemzetközi előírásoknak és az ezekből származó rendelkezéseknek. Ehhez tartoznak lényegében az alábbi három bizottság valamelyikének javaslatai:

- Internationale Elektronische Kommission (Nemzetközi Elektronikai Bizottság) (IEC)
- Europäisches Komitee für Elektronische Normung (Elektronikai Szabványosítás Európai Bizottsága) (CENELEC)
- Verband Deutscher Elektrotechniker (Német Elektrotechnikai Szövetség) (VDE)

Nyomtatórendszerünk a VDE által meghatározott I. védelmi osztályba tartoznak és védővezetéssel kell őket csatlakoztatni. A helyszíni elektromos hálózatnak legyen védővezetéke, amely elvezeti a készüléken belüli zavarfeszültségeket.

Hálózati energiaellátás műszaki adatai

Hálózati feszültség és frekvencia:	Lásd az adattáblát
Hálózati feszültség megengedett tűrése:	A névleges érték+6 ... -10 %-a
Hálózati frekvencia megengedett tűrése:	A névleges érték+2 ... -2 %-a
Hálózati feszültség megengedett torzítási tényezője:	≤ 5 %

Zavarmentesítés:

Erősen zavart hálózatoknál (pl. tirisztorvezérelt készülékek alkalmazása esetén) a zavarmentesítést a felhasználó végezze el. A következő lehetőségek közül választhat például:

- Külön hálózati vezetékkel alakít ki a nyomtatórendszereink számára.
- Problémás esetekben helyezzen kapacitív úton elkülönített leválasztó transzformátort vagy más zavarmentesítő készüléket a nyomtatórendszerünk elé a hálózatba.

**FIGYELEM!**

Ez egy "A" osztályú készülék. Ez a berendezés lakóterületen zavarhatja a rádiózást; ebben az esetben az üzemeltetőtől kérni lehet, hogy tegye a szükséges intézkedéseket, és viselje ennek költségeit.

Csatlakozó vezeték külső készülékekhez

Minden csatlakozó vezeték legyen árnyékolva. Az árnyékoló szövetet mindkét oldalon nagy felületen kösse össze a csatlakozó házzal.

A vezeték ne vezesse párhuzamosan az áramvezetékekkel. Ha ezt nem lehet elkerülni, tartson legalább 0,5 méteres távolságot.

A vezeték hőmérséklettartománya: -15 ... +80 °C.

Csak olyan készüléket szabad az áramkörhöz csatlakoztatni, amelyek megfelelnek a 'Safety Extra Low Voltage' (SELV) követelményeknek. Ezek általában olyan készülékek, amelyeket az EN 62368-1 szabvány szerint vizsgáltak be.

Adatvezetékek kiépítése

Az adatkábelek legyenek teljesen árnyékolva és rendelkezzenek fém vagy fémezett csatlakozódugókkal. Az elektromos zavarok sugárzásának és vételének elkerülése érdekében árnyékolva kábelekre és csatlakozódugókra van szükség.

Használható vezeték:

Árnyékolva vezeték: 4 x 2 x 0,14 mm² (4 x 2 x AWG 26)
6 x 2 x 0,14 mm² (6 x 2 x AWG 26)
12 x 2 x 0,14 mm² (12 x 2 x AWG 26)

Az adó és vevővezetékek mindig legyenek párosával összesodorva.

Maximális vezeték hosszak: V 24 (RS232C) portnál: max. 3 m (árnyékolással)
USB: max. 3 m
Ethernet: max: 100 m
Bemenet/kimenet: max. 3 m
Tápvezeték: max. 2 m

Légáramlás

A nyomtatórendszer körül szabad légáramlást kell kialakítani, hogy az ne tudjon megengedhetetlen mértékben felmelegedni.

Határértékek

Védelem IP szerint:	20
Környezeti hőmérséklet °C (üzem közben):	Min. +5, Max. +40
Környezeti hőmérséklet °C (szállításnál, raktározásnál):	Min. -25, Max. +60
Relatív páratartalom % (üzem közben):	Max. 80
Relatív páratartalom % (szállításnál, raktározásnál):	Max. 80 (harmatképződés a készüléken nem megengedett)

Garancia

A következő káreseményekkel kapcsolatban felmerülő garanciális kötelezettségeket nem vállaljuk:

- Ha nem veszi figyelembe az üzemelési feltételeinket és a használati utasítást.
- Ha hibás a környezet elektromos felszerelése.
- Ha megváltoztatja a nyomtatórendszerek felépítését.
- Ha hibásan programozza és kezeli azt.
- Ha nem mentette az adatokat.
- Ha nem eredeti pótalkatrészeket és tartozékokat használ.
- Természetes kopás és elhasználódás esetén.

Ha a nyomtatórendszert újonnan állítja be vagy programozza, az új beállítást ellenőrizze egy próbafuttatással és próbanyomtatással. Ezzel elkerüli a hibás eredményeket, árjelzéseket és értékeléseket.

A nyomtatórendszert csak erre kiképzett munkatárs kezelheti.

Ellenőrizze, hogy szakszerűen kezelik-e a termékeinket és ismétlje meg a betanítást.

Nem garantáljuk, hogy minden típusunk rendelkezik a használati utasításban leírt valamennyi tulajdonsággal. Mivel arra törekszünk, hogy termékeinket állandóan továbbfejlesszük és javítsuk, megváltozhatnak olyan műszaki adatok, amelyeket nem ismertettünk.

A fejlesztés és az országonként eltérő előírások következtében előfordulhat, hogy a használati utasítás ábrái és példái eltérnek a szállított kivitelnél.

Vegye figyelembe a megengedhető nyomathordozók használatát és a készülék ápolásával kapcsolatos tudnivalókat, hogy elkerülje a károsodásokat vagy a korai kopást.

Törekedtünk arra, hogy ezt a kézikönyvet érthető formában hozzuk fogalomba, és lehetőleg sok információt szolgáltatassunk. Ha kérdése merül fel vagy hibát fedez fel, közölje velünk, hogy lehetőségünk legyen a kézikönyveink javítására.

A nyomtatórendszer kicsomagolása

- ⇒ Emelje meg a nyomtatórendszert a készülék aljánál és emelje ki a dobozból.
- ⇒ Ellenőrizze, hogy a nyomtatórendszer szállítás közben nem károsodott-e.
- ⇒ Vegye el a nyomtatófejnél lévő, habanyagból készült szállítási biztosítást.
- ⇒ Ellenőrizze a szállítmány teljességét.

Szállított elemek

- Nyomtatórendszer & Adagolóél.
- Hálózati kábel.
- Adatkábel az USB interfész számára
- I/O tartozékok (ellencsatlakozó az I/O-hoz).
- Papírmag a továbbítószalag felcsévélésére, előszerelt.
- Product Safety Guide.



FIGYELEM!

Őrizze meg az eredeti csomagolást a későbbi szállításhoz.

A nyomtatórendszer felállítása



VIGYÁZAT!

A pára és a nedvesség károsíthatja a nyomtatórendszert, illetve a nyomtatandó anyagokat.

- ⇒ A nyomtatórendszert csak száraz és a freccsenő víz hatásával szemben védett helyen szabad felállítani.

A nyomtatórendszer csatlakoztatása

A modul széles tartományú tápegységgel van felszerelve.

A készülék mindenféle beavatkozás nélkül használható 100 ... 240 volt AC / 50-60 Hz váltóáramú hálózati feszültséggel.



VIGYÁZAT!

A nyomtatórendszert a nem meghatározható bekapcsolási áramok károsíthatják.

- ⇒ A hálózatra való rákapcsolás előtt a hálózati kapcsolót „O” állásba kell kapcsolni.

- ⇒ A hálózati kábel csatlakozódugóját be kell dugni a hálózati csatlakozóaljzatba.
- ⇒ A hálózati kábel dugaszát földelt csatlakozóaljzatba szabad bedugni.



FIGYELEM!

Az elégtelen vagy hiányos földelés miatt üzem közben zavarok léphetnek fel.

Ügyeljen arra, hogy a nyomtatórendszerre csatlakoztatott minden számítógép és összekötőkábel földelve legyen.

- ⇒ A közvetlen nyomtatórendszert alkalmas kábel segítségével kell a számítógéppel vagy a hálózattal összekapcsolni.

A nyomtatórendszer üzembe helyezése

- ⇒ Miután elkészítette az összes csatlakozást. Kapcsolja be a nyomtatórendszert a hálózati kapcsolóval.
- ⇒ Helyezze be a címkeanyagot és a továbbító szalagot.
- ⇒ A *Label layout/Measure label* (Címkeelrendezés/Címke mérése) menüben indítsa el a mérési folyamatot.
- ⇒ A mérési folyamat befejezéséhez nyomja meg a  gombot a fóliabillentyűzeten.



FIGYELEM!

A megfelelő méréshez legalább két teljes címkét előre kell tolni (nem a végtelen címkéknél).

A címkék és a bevágás hosszának mérésénél előfordulhatnak kis különbségek. Ezért az értékek a *Label layout/Label and gap* (Címkeelrendezés/Címke és Rés) menüben manuálisan beállíthatók.

Címketekercs behelyezése kiadó üzemmódban





FIGYELEM!

Mivel az elektrosztatikus kisülés károsíthatja a termomatóató fej vékony bevonatát vagy más elektronikus alkatrészeket, a címke anyagánaantisztatikusnak kell lenni.

Ha nem megfelelő anyagot használ, akkor a nyomató hibásan működhet és a garancia megszűnik.

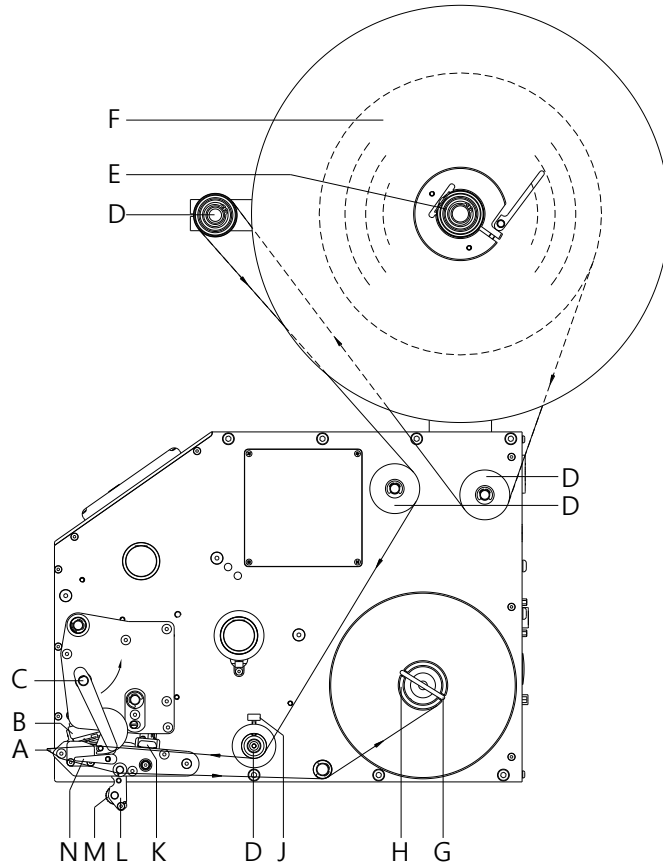
Példa: jobbos kivitel



- Forgassa el a (C) nyomókart balra, hogy felbillentse az (B) nyomófejet.
- Vegye le a (F) külső címketartót.
- Helyezze a belső tekerces címkegörgőt a letekerőegységre (E).
- Helyezze vissza a címketartót (F).
- Vezesse a címkeanyagot az átvezetőtengelyen (D).
Ügyeljen arra, hogy az anyag átfusson az (K) fénySOROMPÓN.
- Forgassa a piros színű (C) nyomókart az óramutató járásá irányba, amíg be nem kattán, hogy lebillentse az (B) nyomógombot.
- Igazítsa ki a címkevezető beállítógyűrűjét (J) az anyag szélességéhez.
- Aktiválja a tesztnyomtatást a  megnyomásával, vagy indítsa el a mérési menetet a címkekezdet pontos helyzetének meghatározásához.
- Az ofszet értéket a *Dispenser I/O* (Kiadó I/O) menüpontban írja be.
- Az (L) kiadószerkezetet billentse lefelé úgy, hogy a (N) rögzítőkart jobbra, felfelé elforgatja.
- Néhány címkét húzzon le a hordozóanyagról és a hordozóanyagot az (A) kiadó él felett és a (M) bordás műanyag henger és a (L) kiadószerkezet között vezesse át.
- A (L) kiadószerkezetet nyomja felfele és kattintsa be.
- Rögzítse a feltekerőeszközön (H) lévő tartóanyagot a kapoccsal (G).

A továbbítószalag behelyezése



FIGYELEM!

A hőátviteli nyomtatási eljárásához egy festékszalagot kell behelyezni. Ha a nyomtatórendszert közvetlen hőnyomtatásra kívánja használni, nincs szükség festékszalagra. A nyomtatórendszerbe helyezett festékszalag legyen legalább olyan széles, mint a nyomathordozó. Ha a festékszalag keskenyebb, mint a nyomathordozó, a nyomtatófej egy része védelem nélkül marad és hamar elhasználódik.

Példa: jobbos kivitel

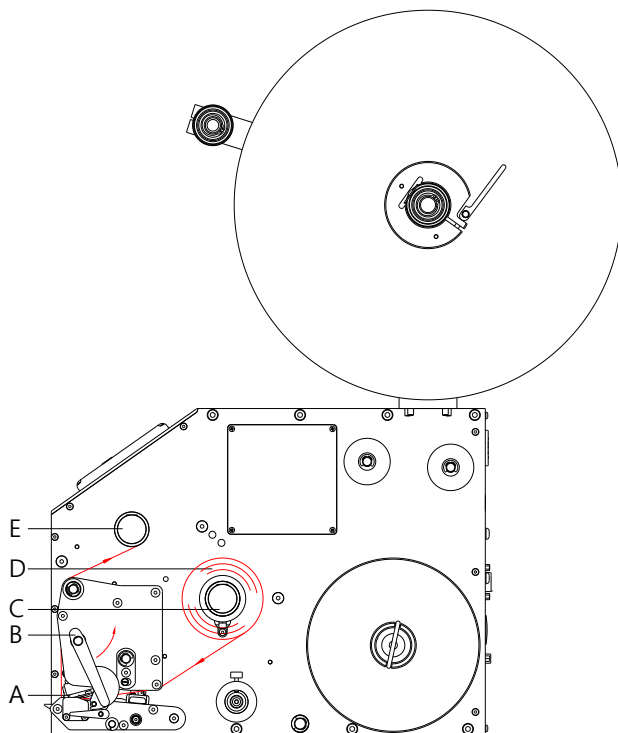

FIGYELEM!

A továbbítószalag behelyezése előtt tisztítsa meg a nyomtatófejet nyomtatófej- és hengertisztítóval (97.20.002). Tartsa be az izopropanol (IPA) használatára vonatkozó kezelési előírásokat. Ha a szer a bőrével, vagy szemével érintkezett, mossa meg az érintkezési felületet alaposan folyó víz alatt. Irritáció esetén keressen fel orvost. Gondoskodjanak a megfelelő szellőzésről.

- Forgassa el a (B) nyomókart balra, hogy felbillentse az (A) nyomófejet.



VIGYÁZAT!

Horzsolásveszély áll fenn az továbbítószalag behelyezésekor, illetve a használt továbbítószalag eltávolításakor!
⇒ Ügyeljen a rugólemez éleire!

- A külső tekercselésű (D) transzferfólia tekercset helyezze a (C) letekerő orsóra.
- Az üres festékszalag magot tolja az (E) feltekerő orsóra és a továbbítószalagot vezesse át nyomtatófej alatt.
- A továbbítószalag elejét egy ragasztószalag csíkkal rögzítse az (E) feltekerő orsó üres magjára. Ügyeljen arra, hogy a transzferfólia felcsévézés iránya az óramutató járásával ellentétes legyen.
- Forgassa a piros színű (B) nyomókart az óramutató járásá irányba, amíg be nem kattán, hogy lebillentse az (A) nyomógombot.



FIGYELEM!

Mivel az elektrosztatikus kisülés károsíthatja a term nyomtatómodul fejének vékony bevonatát vagy más elektronikus alkatrészeket, a transzferfólia antisztatikusnak kell lenni. Ha nem megfelelő anyagokat használ, akkor a közvetlen nyomtatómodul rendszere hibásan működhet és a garancia megszűnik.



VIGYÁZAT!

Ha a transzferszalagot a színes oldallal befelé használják, a lap begyűrődhet a korlátozott visszavonás miatt.
⇒ A transzferszalag a színes oldalával kifelé használandó.



VIGYÁZAT!

Elektrosztatikus anyagok hatása az emberre!

⇒ Használjon antisztatikus továbbítószalagot, mivel a kivételkor elektrosztatikus kisülés keletkezhet.

Print Settings (Nyomtató inicializálása)

Billentyűk: F, 

Speed (Sebesség)

A nyomtatási sebesség mm/sec egységben.
A nyomtatás sebessége minden nyomtatáshoz külön meghatározható. A nyomtatás sebességének beállítása a tesztnyomtatásra is kihat.
50 ... 300 mm/sec tartományban (lásd a műszaki adatokat)

Contrast (Beégetés erőssége)

Az értéket úgy adja meg, hogy a nyomtatás erősségét különböző anyagok, nyomtatási sebességek vagy nyomtatási tartalmak mellett állítja be.
10 %... 200 % értéktartomány

Billentyű: 

Ribbon control (Továbbítószalag felügyelete)

Vizsgálja meg, hogy a továbbítószalag-tekercs elfogyott, vagy a letekerő orsón lévő továbbítószalag elszakadt-e.
Off (Ki): A transzferfólia felügyeletet kikapcsolta.
On, weak sensibility (Be, gyenge érzékenység): A transzferfólia felügyeletet bekapcsolta. A nyomtatórendszer kb. 1/3-dal lassabban reagál a továbbítószalag végére.
On, strong sensibility (Be, nagy érzékenység): A transzferfólia felügyeletet bekapcsolta. A nyomtatórendszer azonnal reagál a továbbítószalag végére.

Billentyű: 

Y Offset (Y eltolás)

Nullpont-eltolás mértéke mm-ben.
A teljes nyomtatási kép eltolása a papír menetének irányába. Pozitív értékek esetén a papír menetének irányába történő nyomtatás késleltetéssel kezdődik.
Értéktartomány: -30,0 ... +90,0

Billentyű: 

X Offset (X eltolás)

A teljes nyomtatási kép eltolódása a papír futásirányhoz képest keresztirányban.
Az eltolás csak a nyomtatási terület széléig lehetséges. Ezt a nyomtatófej szélessége és nyomtatási vonala határozzák meg.
Értéktartomány: -90,0 ... +90,0

Billentyű: 

Tear-off Offset (Szakítási él)

Az érték adatot, egy nyomtatási feladat utolsó címkéjén előre tolja és a nyomtatás újbóli indításakor ismét hátra, a címke kezdetére húzza.
Értéktartomány: 0 ... 50,0 mm
Szokásos: 12 mm.

Layout Settings (Rajz beállításai)

Billentyűk: F,  

Label length (Címkehossz)

Címkehossz mm egységben.
Javasolt legkisebb magasság: 15 mm

Gap length (Réshossz)

Távolság két címke között mm egységben.
Javasolt legkisebb érték: 1 mm

Billentyű: 

Column printing (Több oszlop nyomtatása)

Egy címke szélessége, valamint hogy hány címke helyezkedik el egymás mellett a hordozóanyagon.

Billentyű: 

Label measurement (Címke mérése)

A mérési folyamatot a  billentyűvel indítsa.

Billentyű: 

Label type (Címke típusa)

A szokásos beállítás öntapadós címke. A végtelen címke kiválasztásához nyomja meg a  billentyűt.

Billentyű: **Material selection
(Anyag)**

A használt nyomtatási anyagok kiválasztása.

Billentyű: **Photocell
(Fénysorompó)**

Az alkalmazott fénysorompó kiválasztása. A következő lehetőségek állnak rendelkezésre: A fénysorompó normál fényáteresztése és a fénysoromló inverzált fényáteresztése.

**Scan position – SP
(Letapogatás
pozíciója - AP)**

Ezzel a funkcióval megadhatja azt a címkehossz százalékot, amely után a berendezés a címke végét keresi.

Billentyű: **Label error length
(Címke hibahossz)**Hiba esetén hány mm után jelenjen meg a kijelzőn hibaüzenet.
1 ... 999 mm értéktartomány**Synchronization
(Szinkronizálás)****On (Be):** Ha a hordozóanyagon hiányzik egy címke, a berendezés hibajelzést küld.
Off (Ki): Nem veszi figyelembe a hiányzó címkéket, tehát a részbe nyomtat.Billentyű: **Flip label
(Címke tükrözése)**

A tükrözés tengelye a címke közepén van. Ha a címke szélességét nem adja meg a nyomtatórendszernek, akkor a készülék az alapértelmezett címkeszélességet, tehát a nyomtatófej szélességét használja. Ezért figyeljen arra, hogy a címke legyen olyan széles, mint a nyomtatófej. Ellenkező esetben problémák merülhetnek fel a pozicionálásnál.

Billentyű: **Rotate label
(Címke forgatása)**

Alapértelmezésben a címkét fejfel előre 0°-os elforgatással nyomtatjuk. Ha a funkciót bekapcsolja, a címke 180°-kal elfordul és a berendezés az olvasás irányába nyomtat.

Billentyű: **Rotate label in degrees
(Címke elforgatása
szögben)**A *Címke elforgatása* paraméternek megfelelően a címke 90°-os lépésekben elforgatható.**FIGYELEM!**

Csak nyomtaton belüli objektumok (szövegek, vonalak és vonalkódok) forgathatók el. Grafikák elforgatása nem lehetséges.

Billentyű: **Alignment
(Igazítás)**

A címke igazítása csak a forgatás/tükrözés után történik, tehát az igazítás független a forgatástól és tükrözéstől.

Left (Balra): A címke a nyomtatófej bal széléhez igazodik.**Centre (Középre):** A címke a nyomtatófej középpontjához igazodik.**Right (Jobbra):** A címke a nyomtatófej jobb széléhez igazodik.**Device Settings (Készülék paraméterek)**Billentyűk:    **Language
(Nyelv)**A közvetlen nyomtatórendszer kijelzőjén megjelenő szöveg nyelvének kiválasztása.
A következő lehetőségek állnak rendelkezésre: Német, angol, francia, spanyol, finn, cseh, portugál, holland, olasz, dán, orosz, görög, magyar, orosz, kínai (opció), ukrán, török, svéd, norvég, észt.Billentyű: **External parameters
(Külső paraméterek)****Label dimension only (Csak címkeméret):** A címkehossz, vágáshélesség és címkeszélesség paraméterei átvihetők. Minden további paraméterbeállítást közvetlenül a nyomtaton kell elvégezni.**On (Be):** A paraméterek a címketervező szoftverünk segítségével a nyomtatórendszerre vihetők. A korábban közvetlenül a nyomtatórendszeren beállított paramétereket a gép nem veszi tekintetbe.**(Off) Ki:** Csak azokat a paramétereket veszi figyelembe a rendszer, amelyeket közvetlenül a nyomtatórendszeren állított be.

Billentyű: **Hotstart
(Meleg indítás)**



On (Be): Egy megszakított nyomtatási feladat folytatható a közvetlen nyomtatórendszer újbóli bekapcsolása után. (Csak ha a közvetlen nyomtatórendszer rendelkezik SD kártya kiegészítéssel).

Off (Ki): A közvetlen nyomtatórendszer kikapcsolása után minden adat elvész.

Billentyű: **Codepage
(Kódlap)**

A használni kívánt jelkészlet kiválasztása. A következő lehetőségek állnak rendelkezésre: 437-es kódlap, 850-es kódlap, 852-es kódlap, 857-es kódlap, 1250-es kódlap, 1251-es kódlap, 1252-es kódlap, 1253-es kódlap, 1254-es kódlap, 1257-es kódlap, WGL4.

A nevezett karaktersoroktól való távolságokat weboldalunkon találja.

Billentyű: **Bővített készülék paraméterek**Billentyű: **Backfeed/Delay
(Visszahúzás/késleltetés)**

Backfeed (Visszahúzás): Az Adagoló üzemmódokban a visszahúzás mértékét a rendszer optimalizálja, így az ofszetbe mozdulás közben a következő címkét már kinyomtatja, ha ez lehetséges, és ezzel nincs szükség a visszahúzásra, amivel időt takaríthat meg.

Delay (Késleltetés): A beállítható késleltetési időnek csak *Automatikus visszahúzás* üzemmódban van jelentősége.

Billentyű: **Standard label
(Normál címke)**

On (Be): Ha egy nyomtatási feladatot a címke előzetes meghatározása nélkül indít el, akkor a gép a normál címkét (eszköz típusa, firmware verzió, szoftver verzió) fogja kinyomtatni.

Off (Ki): Ha egy nyomtatási feladatot a címke előzetes meghatározása nélkül indít el, a kijelzőn megjelenik egy hibaüzenet.

Billentyű: **Field handling
(Mezőkezelés)**

Off (Ki): Törli a teljes nyomattárolót.

Keep graphic (Grafika megőrzése): Egy grafikát vagy egy TrueType betűkészletet egyszer a nyomtatórendszerre visz és annak belső memóriájában tárolja. A következő nyomtatási feladathoz most már csak a módosított adatokat kell a nyomtatórendszerre vinni. Ennek előnye, hogy megtakarítja a grafikus adatok átvitelének idejét.

Delete graphic (Grafika törlése): A nyomtatómodul belső memóriájában tárolt grafikákat ill. TrueType betűkészleteket törli, de a többi mezőt megőrzi.



Restore graphic (Grafika visszaállítás): Egy nyomtatási feladat befejezését követően a nyomtatómodulon a kinyomtatott feladat ismét elindítható. Minden grafika és TrueType betűkészlet újra kinyomtatásra kerül.

**FIGYELEM!**

Kivétel: Többpályás nyomtatás esetén mindig a teljes pályákat kell kinyomtatni (a darabszám mindig a pályák többszöröse). A törölt pályák nem kerülnek visszaállításra.

Billentyű: 

Az előző menü elérése.

Billentyű: **Indítási viselkedés**Billentyű: **Autoload
(Automatikus betöltés)**

On (Be): Egy olyan címkét, amelyet a CompactFlash kártyáról betöltött, a nyomtatórendszer újraindítása után automatikusan vissza lehet tölteni.

A nyomtatómodul újraindítása után mindig a CompactFlash kártyáról legutóbb betöltött címke töltődik be automatikusan.

Off (Ki): A nyomtatórendszer újraindítása után a legutóbb használt címkét kézi úton kell újra betölteni a CompactFlash kártyáról.



Az Automatikus betöltés és a Meleg indítás függvényeket közösen nem lehet használni.

Billentyű: **Synchronization at switching on (Szinkronizáció bekapcsoláskor)**

Off (Ki): A mérési folyamat elindításához ki kell választania a megfelelő menüt.
Measure (Mérés): A nyomtató a bekapcsolása után a behelyezett címkét azonnal megméri.
Label feed (Címke betolása): A nyomtató bekapcsolása után a címke szinkronizálásra kerül annak kezdeténél. Ehhez a rendszer egy, vagy több címkét tol be.

Billentyű: 

Az előző menü elérése.

Billentyű: **Felhasználói környezet**Billentyű: **Buzzer (Billentyűhang)**

On (Be): Bármelyik billentyű megnyomásakor egy hangjelzés hallható.
 Értéktartomány: 1 ... 7
Off (Ki): Nincs hangjelzés.

Display (Kijelző)

Kontraszt beállítása a kijelzőn.
 Értéktartomány: 45 ... 75

Billentyű: **Keyboard layout (Billentyűzet kiosztás)**

A területi sablon kiválasztása a kívánt billentyűzet kiosztáshoz. A következő lehetőségek állnak rendelkezésre: német, angol, francia, görög, spanyol, svéd, USA, oroszország.



Billentyű: **Customized entry (Kezelő adatai)**

Off (Ki): A gép nem kérdezi meg a felhasználó által alkalmazott változókat. Ebben az esetben a rögzített alapértékekkel fog nyomtatni.
On (Be): A gép a nyomtatás kezdete előtt egyszer megkérdezi a felhasználó által alkalmazott változókat.
Auto (Automatikus): A felhasználó által alkalmazott változók és a darabszám lekérdezése minden elrendezés után megjelenik.
Auto without quantity query (Automatikus, darabszám lekérdezés nélkül): A felhasználó által alkalmazott változók lekérdezése minden elrendezést követően megjelenik a darabszám kiegészítő lekérdezése nélkül.

Billentyű: **Label confirmation (Rajz megerősítése)**

On (Be): Egy új nyomtatási feladatot csak akkor nyomtat ki a készülék, ha az megerősítette a nyomtatórendszeren.
 Egy már folyamatban lévő nyomtatási feladatot tovább nyomtat, míg a felhasználó meg nem erősíti a nyomtatórendszeren.
Off (Ki): A vezérlő kijelzőjén nem jelenik meg semmilyen kérdés.

Billentyű: **Manual reprint (Kézi utánnyomatás)**

Yes (Ja): Ha a nyomtatórendszer pl. egy fellépő hiba miatt leállított üzemmódban van, a legutoljára nyomtatott címke a  és  gombokkal nyomtatható újra.
No (nem): A rendszer csak az üres címkéket tolja előre

Billentyű: **CMI length (CMI hossz)**

Ha a címkében a nyomás megszakad, a nyomógombon a nyomtatott képen egy kis megszakítás következhet be, melynek során a címkén egy finom fehér vonal válik láthatóvá. Ennek elkerülésére beállítható egy minimális érték (0–1 mm) a minimális visszavonásra, amellyel a címkeanyag visszavonásra kerül. A következő nyomtatás-kezdetnél a szabad terület felülnyomtatásra kerül. A CMI-hossz beállításának hatása csak az optimális visszavonási mód kiválasztása esetén érvényesül.

Dispenser I/O (Kiadó I/O)

Billentyűk: , , , , , 

Operating mode (Nyomtató üzemmód)

Az üzemmód kiválasztásához nyomja meg a  billentyűt. A következő üzemmódok állnak rendelkezésre:
Statikus I/O, statikus folyamatos I/O, dinamikus I/O, dinamikus folyamatos I/O, fényzorompó és folyamatos fényzorompó.

Billentyű: 

I/O ports 1-8 and 9-16 (I/O-k 1-8 és 9-16)

A portfunkciók meghatározása.
Minden port számára egyenként 2 karakter mutatja az aktuális beállítást.

Első karakter: **I** = A port bemenetként dolgozik (Input)
O = A port kimenetként dolgozik (Output)
N = A port nem rendelkezik funkcióval (Not defined, nincs meghatározva)

A beállítások megváltoztatása nem lehetséges.

Második karakter: **+** = Az aktív jelszint 'high' (1), azaz magas
- = Az aktív jelszint 'low' (0), azaz alacsony
x = A port nincs aktiválva
& = A rendszer minden jelszintváltáskor végrehajtja a funkciót.
s = Az állapot az interfészen keresztül kérhető le/kezelhető.
= A nyomtató saját funkciója deaktiválva.

A jelszint megváltoztatását a rendszer csak a statikus I/O, dinamikus I/O, statikus folyamatos és dinamikus folyamatos I/O üzemmódokban veszi figyelembe.

Billentyű: 

Debouncing (Prellmentesítés)

A bemeneti kapu prellmentesítési ideje.
Értéktartomány: 0 ... 100 ms.

Billentyű: 

Start signal delay (Indítójel késleltetés)

Itt adhatja meg, hogy a nyomtatás kezdetét hány másodperccel késleltesse.
Értéktartomány: 0,00 ... 9,99.

Billentyű: 

I/O protocol (I/O protokoll)

Annak a portnak a kiválasztása, amelyen keresztül a be- és kimeneti jelek (I/O) változásait küldik.

Billentyű: 

Save signal (Jel mentése)

On (Be): A következő rajz indítójelét már az aktuális rajz nyomtatása közben létrehozhatja. A jelet a nyomtatórendszer regisztrálja. Az aktuális rajz befejezése után a nyomtatórendszer azonnal elkezd a következő rajz nyomtatását. Ezáltal idő takarít meg és nő a teljesítmény.
Off (Ki): A következő rajz indítójelét csak akkor lehet kiadni, ha az aktuális rajz nyomtatását befejezte és a nyomtatórendszer újra „várakozó” (kimenet „készben áll”) állapotba került. A korábban kiadott indítójelet a készülék nem veszi figyelembe.

Billentyű: 

Cycle/Delay (Ciklusok/késleltetés)

Az indítójelenként nyomtatott címkék darabszámát, valamint az egyes címkék közötti, ms-ban kifejezett késleltetést adja meg.
Ciklusok értéktartománya: 1 ... 9
Késleltetés értéktartománya: 0 ... 3000 ms

Billentyű: 

I/O Profile (I/O profil)

A meglévő *Std_Label* (Gyári beállítás), *StdFileSelLabel*, *Appl*, *Std_Machine* vagy *Appl_Machine* konfigurációk kiválasztása. A két konfiguráció működéséről az üzemeltetési útmutatóban olvashat.

Network (Hálózat)

Billentyűk:

IP address (IP-cím)

Minden résztvevőnek rendelkeznie kell egy egyértelmű, 32 Bit hosszúságú címmel. Az IP-címet pontok választják el, és négy részből áll. Mindegyik rész számtartománya 0 és 255 között van.

Billentyű:

Netmask (Hálózati maszk)

A nyomtatórendszer IP-címével együtt a hálózati maszk határozza meg, hogy az adott eszköz mely IP-címeket keresi a saját hálózatában.

Billentyű:

Standard Gateway (Alapértelmezett átjáró)

A hálózati átjáró IP-címe. Ha ezt DHCP-n keresztül osztották ki, akkor a DHCP szerepel zárójelben.

Billentyű:

DHCP (DHCP)

A DHCP lehetővé teszi az IP-cím, a hálózati maszk és a standard átjáró hálózati paramétereknek a hálózatba telepített DHCP-szerver által történő automatikus kiosztását.

Billentyű:

Printer name (Nyomtató neve)

A hálózaton telepített nyomtatási rendszer neve.

Billentyű:

MAC address (MAC-cím)

A MAC-cím (Media Access Control) kijelzése. A MAC-cím az egyes hálózati adapterek hardvercíme, és a hálózaton lévő nyomtatórendszer egyértelmű azonosítására szolgál.

Billentyű:

Net Time Protocol (Hálózati idő protokoll)

NTP Use (NTP használata):

On (Be): Az NTP funkció aktív

Off (Ki): Az NTP funkció ki van kapcsolva, azaz nem történik szinkronizálás.

Billentyű:

NTP Server IP Address (NTP szerver IP-címe):

Az NTP-szerver IP-címe.

Billentyű:

NTP Server Name (NTP szerver nev):

Itt megadhat egy nevet, akár az IP-cím alternatívájaként, akár kiegészítéseként.

Billentyű:

NTP Status (NTP állapota):

Disabled (Letiltva): Nincs kapcsolat az NTP-kiszolgálóval, vagy az NTP funkció le van tiltva.

Engedélyezze az NTP-t, és ellenőrizze az NTP IP-cím és/vagy NTP-név elérhetőségét.

Billentyű:

NTP Synchronisation Now (NTP szinkronizálása most):

A művelet végrehajtásakor azonnali időszinkronizáció történik. A funkció az NTP-szerver működésének tesztelésére szolgál.

Billentyű:

Date (Dátum) DD.MM.YY:

Ezzel a funkcióval tesztelhető és ellenőrizhető az NTP működése.

Billentyű:

Time (Idő) HH:MM:SS:

Ezzel a funkcióval tesztelhető és ellenőrizhető az NTP működése.

Billentyű:

Server (Szerver)

Itt engedélyezheti vagy letilthatja az összes szervert, kivéve a 9100/9099 porton lévő szervereket.

Password (Jelszó)

Billentyűk:       

Operation (Kezelés)

Password (Jelszó)

4-jegyű szám-jelszó beadása.

Billentyű: 

Protection configuration (Jelszó-védelem funkcionális menü)

A nyomtató-beállítások módosíthatók (Égetési erősség, sebesség, üzemmód, ...). A jelszó-védelem megakadályozza a nyomtató beállításának módosítását.

Billentyű: 

Protection favorites (Kedvencek jelszó-védelem)

A jelszó-védelem megakadályozza a hozzáférést a Kedvencek menühöz.

Billentyű: 

Protection memory card (Jelszó-védelem tárolókártya)

A tárolókártya-funkciókkal a címkék tárolhatók, feltölthetők, A jelszó-védelemnek kell eldöntenie, hogy tárolókártyás hozzáférések egyáltalán nem, vagy „csak olvasható” módon megengedhetők.

Teljes hozzáférés: Nincs jelszó-védelem

Csak olvasható: „csak olvasható” hozzáférés lehetséges

Védett: hozzáférés lezárva

Billentyű: 

Protection printing (Jelszó-védelem nyomtatásnál)

Ha a nyomtató egy PC-hez csatlakozik, hasznos lehet, ha a kezelő személy manuálisan nem végezhet nyomtatást. A jelszó-védelem megakadályozza a nyomtatást.

Network (Hálózat)

Password (Jelszó)

15-jegyű jelszó beadása. A beadás történhet alfanumerikus és különleges jelek felhasználásával.

Billentyű: 

Protection HTTP (Jelszó-védelem HTTP)

A http-n keresztül történő kommunikáció elkerülhető.

Billentyű: 

Protection Telnet (Telnet jelszó-védelem)

A Telnet szolgáltatás beállításai nem módosíthatók.

Billentyű: 

Protection remote access (Jelszó-védelem táv-hozzáféréssel szemben)



Egy külső HMI interfészen át történő hozzáférés megakadályozható.



FIGYELEM!

Egy zárt funkció végrehajtásához először a megfelelő jelszót kell beadni. Ha a beadott jelszó helyes, a kívánt funkció végrehajtható.

Menu level password (Jelszó menüfelület)

A szervizmunkálatok kivitelezéséhez lehet kérni egy kiegészítő jelszót is. A 4-jegyű jelszót a  és  gombokkal lehet beállítani. A beállításokat a Config Tool-on keresztül lehet módosítani.

Interface (Portok)

Billentyűk:          

COM1 / Baud / P / D / S

COM1:

0 - soros port ki
1 - soros port be
2 - soros port be; nem ad ki hibajelentést, amikor átviteli hiba van

Baud: A másodpercenként továbbított bitek száma.

A következő értékek választhatók: 1200, 2400, 4800, 9600, 19200, 38400, 57600 és 115200.

P = Paritás:

N - Nincs paritás; E - Páros; O - Páratlan

Ügyeljen arra, hogy a beállítások egyezzenek a közvetlen nyomtatórendszer beállításával.

D = Data bits (Adatbitek):

Adatbitek beállítása. 7 vagy 8 bit hosszt választhat ki.

S = Stop bit (Stopbitek):

Lehetősége van 1 vagy 2 stopbit kiválasztására. A stopbitek száma a bájtok között.

Billentyű: 

Start/stop sign (Start-/stop jel)

SOH: Adatátviteli blokk indítása → HEX formátum 01

ETB: Adatátviteli blokk befejezése → HEX formátum 17

Billentyű: 

Data memory (Adattároló)

Standard (Szokásos): A nyomtatási feladat indítása után a készülék olyan hosszú adatokat fogad, amelyek megtöltik a nyomtató puffert.



Extended (Bővített): A futó nyomtatási feladat közben a gép további adatokat fogad és feldolgoz.

Off (Ki): Egy nyomtatási feladat indítása után nem fogad további adatokat.

Billentyű: 

Port test (Portteszt)

Ellenőrizze, hogy az adatok megfelelően átvitelre kerülnek-e az interfészen.

Nyomja meg a  és  gombokat az "Általános" (On) kiválasztásához. Nyomja meg a  gombot az adatok tetszőleges porton keresztül küldve (COM1, USB, TCP/IP) történő nyomtatásához.



Emulation (Emuláció)

Billentyűk:          

Protocol (Protokoll)

CVPL: Carl Valentin Programming Language

ZPL: Zebra® Programming Language

A  és  gombokkal válassza ki a protokollt. A kiválasztás megerősítéséhez nyomja meg a  gombot. A közvetlen nyomtatórendszer újraindul, és a ZPL II® parancsok belül CVPL parancsokká alakulnak át.

Billentyű: 

Printhead resolution (Nyomtatófej felbontása)

Bekapcsolt ZPL II® emuláció esetén be kell állítani a nyomtatórendszer emulált nyomtatófejének felbontását.



FIGYELEM!

Ha a Zebra® közvetlen nyomtatórendszer nyomtatófejének felbontása eltér a Valentin készülékétől, akkor az objektumok (pl. szövegek, grafikák) mérete nem fog pontosan egyezni.

Billentyű: 

Drive mapping (Meghajtó hozzárendelés)

A Zebra® meghajtók hozzáférését a rendszer átírányítja a megfelelő Valentin meghajtókra.



FIGYELEM!

Mivel a Zebra® közvetlen nyomtatórendszerben lévő betűtípusok nincsenek benne a Valentin készülékekben, a betűképből kis különbségek lehetnek.

Billentyű:

PJL – Printer Job Language (PJL – Printer Job nyelv) Kijelezhető a nyomtatási feladatot érintő státusz-információk.

Date / Time (Dátum/időpont)

Billentyűk:

Set date/time (Dátum és időpont módosítása)

A felső sor mutatja az aktuális dátumot, az alsó sor az időpontot. A és billentyűkkel mindig a következő mezőre léphet, hogy a kijelzett értéket a és billentyűkkel növelje ill. csökkentse.

Billentyű:

Time zone (Időzóna)

Az almenü a régió és a hozzá tartozó város kiválasztására nyújt lehetőséget.

Billentyű:

Region (Régió)

A és billentyűkkel válassza ki a régiót. A következő lehetőségek állnak rendelkezésre: Európa, csendes-óceáni térség, Afrika, Amerika, Ázsia, atlanti-óceáni térség, Ausztrália.

Billentyű:

City (Város)

A kiválasztás megerősítése és váltás a következő almenüre.

A és billentyűkkel válassza ki a várost, majd nyomja meg a billentyűt a kiválasztás megerősítéséhez.

Service Functions (Szervizfunkciók)



FIGYELEM!

A szükséges információk, mint pl. a beállított paraméterek közvetlenül kiolvashatók a nyomtatórendszerből, hogy szervizelési esetben a kereskedő ill. a készülékgyártó gyorsabb támogatást tudjon kínálni.

Billentyűk:

Label parameters (Címke paraméterei)

A címkeparaméterek megadása voltban.

A: A legkisebb értéket jelzi ki.

B: A legnagyobb értéket jelzi ki.

C: A kapcsolási küszöb értékét jelzi ki. Méréssel meghatározható és módosítható.

Billentyű:

Photocell configuration (Fénysorompó beállítások)

Ez a funkció lehetővé teszi a fénysorompó szintjének beállítását.

Ha a címke pozicionálásával vagy mérésével kapcsolatban problémák merülnek fel, a címke fénysorompó szintje manuálisan beállítható. Ügyeljen arra, hogy lehetőleg nagy emelkedést állítson be (címkére >3 V, részre <1 V).

Billentyű:

Photocell parameters (Fénysorompó paraméterek)

DLS: Az áteső fényvel működő fénysorompó szintje voltban.

RLS: A visszavert fényvel működő fénysorompó szintje voltban.

SLS: Az adagoló fénysorompó szintje voltban.

TR: A továbbító szalag fénysorompójának állapota (0 vagy 1).

Billentyű:

Paper counter (Futásteljesítmény)

D: Nyomtatófej teljesítménye méterben.

G: Készülék teljesítménye méterben.

Billentyű:

Heater resistance (Pont ellenállás)

A jó nyomtatási kép elérése érdekében nyomtatófej cserénél be kell állítani a nyomtatófejre megadott ellenállás értéket.

Billentyű: **Printhead temperature
(Nyomatatófej hőmérséklete)**

Kijelzi a nyomatatófej hőmérsékletét. Normál esetben a nyomatatófej szobahőmérsékletű. Ha a nyomatatófej hőmérséklete mégis meghaladja a legnagyobb megengedett értéket, a futó nyomtatási feladat megszakad és a közvetlen nyomatatórendszer képernyőjén hibaüzenet jelenik meg.

Billentyű: **Motor power
(Motor teljesítmény)**

Annak beállítása, hogy mennyi erőt alkalmazzon az előtoló motor erős terhelésnél. Akkor javasolt a módosítás, ha a használt anyag nem kerül előtolásra, vagy eltolódások fordulnak elő a nyomtatási képen.

Eco (Eco): Az előtoló motor csökkentett forgatónyomatéka.

A beállítás alacsony sebességhez és könnyű címketekercsekhez alkalmas.

Normal (Normál): A beállítás max. 300 mm/s sebességhez alkalmas az Applikátor opcióval együtt.

Maximum (Maximum): Az előtoló motor maximális forgatónyomatéka.

A maximálisan rendelkezésre álló sebességhez és nehéz címketekercsekhez alkalmas címkeadagolóval együtt.

Billentyű: **Motor acceleration
(Motor gyorsulás)**

Annak beállítása, hogy milyen gyorsra kell felgyorsítani az előtoló motort.

Értéktartomány: 1 ... 5

Alapértelmezett: 2

Billentyű: **Print examples
(Nyomatási példák)**

Ennek a menüpontnak a bekapcsolásával kap egy nyomatot a készülék összes beállításával.

Settings (Állapotjelentés): A gép kinyomtatja az összes beállítását, mint pl. a sebesség, az elrendezés és a továbbítószalag anyaga stb.

Bar codes (Vonalkódok): A gép kinyomtat minden rendelkezésre álló vonalkódot.

Fonts (Betűtípusok): A gép kinyomtat minden vektor és bitmap betűtípust.

Billentyű: **Input
(Bemenet)**

Az IO paraméter bemenetei szintjének kijelzése.

0 = alacsony, 1 = magas

Billentyű: **Output
(Kimenet)**

Az IO paraméter kimenetei szintjének kijelzése.

0 = alacsony, 1 = magas

Billentyű: **I/O status
(I/O állapot)**

A releváns eredmények számolása történik. Ezek a RAM-tárban kerülnek jegyzőkönyvezésre. A jegyzőkönyv a készülék kikapcsolása után törlődik.

RInt = Real Interrupts

Az indítási bemeneti impulzusokat számolja közvetlenül az interrupton.

Dbnc = Debounced

Azon indítási bemeneti impulzusokat számolja, melyek meghaladják a beállított

billentyűismétlési megszüntetés idejét. Csak ezen indítási impulzusok vezetnek nyomtatáshoz.

Ha egy indítási impulzus túl rövid, az nem vált ki nyomtatást. Ez arról ismerhető fel, hogy a RInt számol, a Dbnc pedig nem.

NPrn = Not Printed

Azon billentyűismétlés megszüntetéses indítási impulzusokat számolja, melyek nem vezettek

nyomtatáshoz. Ennek okai: Nincs aktív nyomtatási parancs, a nyomtatási parancsot

megszakították (kézileg vagy hiba miatt) vagy a nyomatatórendszer még egy másik nyomtatási parancs végrehajtása miatt aktív.

PrtStrtReset = Minden számlálót visszaállít.

PrtStrtTime = Az utolsó indítási impulzus mért hossza ms-ban.

Billentyű: **Online/Offline
(Online/Offline)**

Ha a funkció aktív, akkor a gombbal tud váltani az Online és az Offline üzemmód között.

Alapértelmezés: Ki

Online: A porton érkező adatok. A fóliabillentyűzet gombjai csak akkor aktívak, ha a gombbal átváltott Offline módba.

Offline: A fóliabillentyűzet gombjai újra aktívak, de a fogadott adatokat a gép nem dolgozza fel. Mikor újra Online módban lesz a nyomatatórendszer, akkor fog csak ismét új nyomtatási feladatokat fogadni.

Billentyű: **Transfer ribbon warning
(Továbbítószalag figyelmeztetés)****TRB = Transfer ribbon advance warning (Továbbítószalag figyelmeztetés):**

A továbbítószalag vége előtt a gép egy jelet ad ki a vezérlő kimenetén.

Warning diameter (Előfigyelmeztetési átmérő):

A továbbítószalag figyelmeztetési átmérőjének beállítása mm-ben.

Ha itt megad egy értéket mm-ben, akkor ha a továbbítószalag ezt az átmérőt eléri, a berendezés kiad egy jelet a vezérlő kimenetén.

Ribbon advance warning mode (Üzem mód előfigyelmeztetéshez):**Warning (Figyelmeztetés):** Az előfigyelmeztetési átmérő elérésekor a megfelelő I/O kimenet beállításra kerül.**Reduced print speed (Csökkentett sebesség):** Az a sebesség, melyre a nyomtatási sebességet csökkenteni kell.**Error (Hiba):** A nyomtatórendszer az előfigyelmeztetési átmérő elérésekor „túl kevés transzferszalag” üzenettel leáll.**Reduced print speed (Csökkentett sebesség):**

A csökkentett nyomtatási sebesség beállítása mm/s értékben. Ez a normál nyomtatási hőmérséklet határértékeinél állítható be.

Billentyű: **Zero point adjustment
in Y direction
(Nullpont kiegyenlítés Y
irányba)**

Az érték beírása 1/100 mm-es egységben történik.

Ha a nyomtatófej cseréje után a nyomtatás nem a címke azonos helyén folytatódik, az eltérés a nyomás irányába korrigálható.

**FIGYELEM!**

A nullpont kiegyenlítés értékét gyárilag beállítottuk, és a nyomtatófej cseréje után csak a szerviz műszerésze állíthatja be újra.

Billentyű: **Zero point adjustment
in X direction
(Nullpont kiegyenlítés X
irányba)**

Az érték beírása 1/100 mm-es egységben történik.

Ha a nyomtatófej cseréje után a nyomtatás nem a címke azonos helyén folytatódik, az eltérés a nyomás irányával keresztben korrigálható.

**FIGYELEM!**

A nullpont kiegyenlítés értékét gyárilag beállítottuk, és a nyomtatófej cseréje után csak a szerviz műszerésze állíthatja be újra.

Billentyű: **Print length
(Nyomtatási hossz +/-)**

A nyomtatási kép százalékos korrekciójának beállítása.

Mechanikai hatással (pl. a görgő méretével) a képet nyomtathatja az eredeti mérethez képest nagyobb vagy kisebb méretben.

Értéktartomány: +10.0 % ... -10.0 %

Billentyű: **Write log files on MC
(Log fájlok MC-re írása)**

Ezzel az utasítással különböző LOG-fájlok egy rendelkezésre álló tároló eszközre (MC-kártya) kerülnek beírásra. A „Kész” jelentést követően a tároló eszköz eltávolítható.

A fájlok a „log” jegyzékben találhatóak:

LogMemErr.txt: jegyzőkönyvezett hibák kiegészítő információkkal, mint pl. Dátum/Óraidő és fájlnev/sorok száma (fejlesztők számára)**LogMemStd.txt:** Kiválasztott események jegyzőkönyvezése**LogMemNet.txt:** A Port 9100-on át legutóbb küldött adatok**Parameters.log:** Valamennyi nyomtató-paraméter emberileg olvasható alakban**TaskStatus.txt:** Valamennyi nyomtatói feladat státusza**Main Menu (Főmenü)**



















A nyomtatórendszer bekapcsolása után az alapmenü jelenik meg. A főmenü megjeleníti a közvetlen készülék típusát, a mai dátumot és időpontot, a firmware verziószámát és a felhasznált FPGA-kat.

A kiválasztott kijelzés csak rövid időre jelentkezik, utána a rendszer visszatér az első információhoz.

A billentyűvel mindig a következő kijelzésre léphet.

SD kártya/USB pendrive

A memóriamenü a fóliabillentyűzet gombjaival, vagy egy csatlakoztatott USB billentyűzet különböző kezelőgombjaival kezelhető.

		Vissza az előző menühöz.
		Az <i>Load layout</i> (Elrendezés betöltése) funkcióban: Váltás a File Explorer-ben. File Explorer: Váltás a helyi menühöz (context menu).
		Egy fájl/könyvtár kijelölése, ha több elem is kiválasztható.
		Főmenü: A Memory menü kiválasztása. File Explorer: Egy új fájl létrehozása.
		Az aktuális funkció végrehajtása az aktuális fájlhoz/könyvtárhoz.
		Váltás az egy szinttel feljebb lévő könyvtárba.
		Váltás a jelenleg kijelölt könyvtárba.
		Lapozás felfelé az aktuális könyvtárban.
		Lapozás lefelé az aktuális könyvtárban.

Define user directory (Felhasználói könyvtár kijelölése)

Azon standard könyvtárat határozza meg, melyben a szerkeszthető fájlok mentésre kerülnek.



FIGYELEM!

Felhasználói könyvtárat az alábbi esetekben kell kijelölni:

- a Memory menü használata, ill. az azon keresztüli navigáció előtt.
- ha a SD kártya formátálása a PC-n keresztül történik, így a STANDARD könyvtár nem került automatikusan létrehozásra.

```
File Explorer
A:\
[Drives]
-><STANDARD>
<DIR_1>
```

```
Context Menu
A:
->Set as user dir
Format
Copy
```



Belépés a Memory menübe.



File Explorer előhívása.

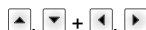

Könyvtár kiválasztása.



Az elérhető funkciók kijelzése



A *Set as user dir* funkció kiválasztása (felhasználói könyvtárként).



Kiválasztott elemek jóváhagyása.



Vissza az alapmenübe.

A Memory menü következő lehívásakor a kiválasztott könyvtár felhasználói könyvtárként jelenik meg.

Load layout (Elrendezés betöltése)

```
Load layout
A:\STANDARD
->File_name1.prn
File_name2.prn
File_name3.prn
File_name4.prn
```



Belépés a Memory menübe.

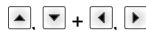

Elrendezés kiválasztása.



Kiválasztott elemek jóváhagyása.

A darabszám beviteli ablak automatikusan megjelenik.

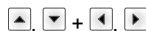

A nyomtatni kívánt elrendezések számának kiválasztása.



Nyomtatási feladat elindítása.



FIGYELEM!

A könyvtárat itt NEM lehet váltani. A könyvtárat a File Explorer *Change directory* (Könyvtárváltás) funkciójával váltsa át.

File Explorer (Fájlböngésző)

A File Explorer a nyomtatórendszer fájlkezelő rendszere. A Memory menük felületének fő funkciói a File Explorerben állnak rendelkezésre.

A File Explorer felületének eléréséhez nyomják meg az **F** gombot a felhasználói könyvtár nézetében.

Az alábbi funkciók között választhat:





- Meghajtó, ill. könyvtár váltása
- Fájl betöltése
- Elrendezés, ill. konfiguráció mentése
- Fájl(ok) törlése
- SD kártya formátálása
- Fájl(ok) másolása

Change directory (Könyvtárváltás)

A meghajtó, ill. könyvtár kiválasztása, melybe a fájlok elmentésre kerülnek.

```
File Explorer
A:\
-----
[Drives]
-><STANDARD>
<DIR_1>

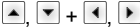



File Explorer
A:\STANDARD\
-----
-><..>
layout01
layout02
```

-  Belépés a Memory menübe.
-  File Explorer előhívása.
-  Könyvtár kiválasztása.
-  Kiválasztott elemek jóváhagyása.
Megjelenik a kiválasztott könyvtár.

Load file (Fájl betöltése)

Tetszőleges fájlt betölt. Ez lehet egy korábban mentett beállítás, egy elrendezés stb.

```
Load file
A:\STANDARD\
-----
<..>
->layout01
layout02
```

-  Belépés a Memory menübe.
-  File Explorer előhívása.
-  Fájl kiválasztása.
-  A kiválasztott fájl betöltődik.







FIGYELEM!

Amennyiben a kiválasztott fájl esetében elrendezésről (layout) van szó, úgy a nyomtatni kívánt másolatok száma azonnal megadható.

Save layout (Elrendezés mentése)

Az aktuálisan betöltött elrendezést a kiválasztott név alatt menti.

```
Save file
A:\STANDARD
-----
->Save layout
Save config.
-----
noname
```





-  Belépés a Memory menübe.
-  File Explorer előhívása.
-  Váltás a *Save file* (Fájl mentése) menübe.
-  *Save layout* (Elrendezés mentése) funkció kiválasztása.
-  Kiválasztott elemek jóváhagyása.

Ha USB billentyűzetet csatlakoztattak, úgy a *noname* alatt új fájlnev adható meg.

Save configuration (Konfiguráció mentése)

```
Save file
A:\STANDARD
Save layout
→ Save config.
config.cfg
```

A teljes aktuális nyomtatókonfigurációt a kiválasztott név alatt menti.







-  Belépés a Memory menübe.
-  File Explorer előhívása.
-  Váltás a *Save file* (Fájl mentése) menübe.
-  *Save configuration* (Konfiguráció mentése) funkció kiválasztása.
-  Kiválasztott elemek jóváhagyása.

Ha USB billentyűzetet csatlakoztattak, úgy a *config.cfg* számára új fájlnev adható meg.

Delete file (Fájlok törlése)

```
File Explorer
A:\STANDARD\
layout01 *
→ layout02 *
layout03
layout04
Context menu
2 objects marked
→ Delete
Copying
```

Visszavonhatatlanul töröl egy vagy több fájlt vagy könyvtárat. Egy könyvtár törlésekor a benne lévő fájlok és alkönyvtárak is törlődnek.

-  Belépés a Memory menübe.
-  File Explorer előhívása.
-  Fájl kiválasztása.
-  A törlendő fájlok kijelölése. A kijelölt bejegyzéseket * mutatja. Ezt az eljárást annyiszor végezze el, míg minden törölni kívánt fájlt ill. könyvtárat meg nem jelölt.
-  Váltás a helyi menübe.
-  *Delete* (Törlés) funkció kiválasztása.
-  Kiválasztott elemek jóváhagyása.

Formatting (Formázás)







Visszavonhatatlanul leformáz egy tárolókártyát.

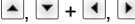

FIGYELEM!

A közvetlen nyomtatórendszeren nem lehet USB pendrive-okat formázni!

```
File Explorer
DRIVES
→ A: 954Mb free
U: No media
Context menu
A:\
Set as user dir
→ Formatting
Copy
```

-  Belépés a Memory menübe.
-  File Explorer előhívása.
-  Formázni kívánt meghajtó kiválasztása.
-  Váltás a helyi menübe (context menu).
-  *Formatting* (Formázás) funkció kiválasztása.
-  Kiválasztott elemek jóváhagyása.

**Copying
(Másolás)**

```
File Explorer
A:\STANDARD\
 layout01 *
→ layout02 *
 layout03
 layout04
```

```
Context menu
2 objects marked
 Delete
→ Copying
```

```
Select Destination
DRIVES
→ A: 954Mb free
```

Az eredeti fájlról ill. könyvtárról másolatot készít, hogy utána az eredetitől függetlenül módosításokat tudjon végrehajtani.



Belépés a Memory menübe.



File Explorer előhívása.



Fájl kiválasztása.



A másolni kívánt fájlok kijelölése. A kijelölt bejegyzéseket * mutatja. Ezt az eljárást annyiszor végezze el, míg minden másolni kívánt fájl ill. könyvtárat meg nem jelölt.



Váltás a helyi menübe (context menu).



Copying (Másolás) funkció kiválasztása.



Másolási eljárás céljának meghatározása.

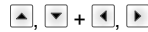

Cél mentési hely kiválasztása.



Kiválasztott elemek jóváhagyása.

Szűrő:**Csak USB billentyűzet csatlakoztatásával lehetséges.**

Ha egy USB billentyűzet is csatlakozik, akkor bizonyos funkciók esetén megadhat egy szűrőmaszkot, vagy a menteni kívánt fájl nevét. Ez az adat az elérési út sorában jelenik meg. A szűrőmaszkkal bizonyos fájlokat kereshet. Például a „L” beírásakor csak olyan fájlok jelennek meg, melyek a „L” karaktersorozattal kezdődnek (kis-/nagybetűk nem számítanak).

Szűrő nélkül

```
Load layout
A:\STANDARD
→ First_file.prn
 Layout_new.prn
 Sample.prn
 12807765.prn
```

Szűrővel

```
Load layout
L
→ Layout_new.prn
```

Műszaki adatok

	ILX V 56/8	ILX V 80/8	ILX V 54/12	ILX V 81/12	ILX V 103/8	ILX V 104/8	ILX V 106/12	ILX V 108/12	ILX V 106/24
Nyomatási sebesség	maks. 350 mm/s – Termotranszfer maks. 400 mm/s – Közvetlen termonyomatás								
Felbontás	200 dpi	200 dpi	300 dpi	300 dpi	203 dpi	203 dpi	300 dpi	300 dpi	600 dpi
Max. nyomtatási szélesség	56 mm	80 mm	54 mm	81 mm	104 mm	104 mm	105,7 mm	108,4 mm	105,7 mm
Max. aterezési szélesség	60 mm	90 mm	60 mm	90 mm	116 mm	116 mm	116 mm	116 mm	116 mm
Nyomatatófej	Flat Type	Flat Type	Flat Type	Flat Type	Flat Type	Flat Type	Flat Type	Flat Type	Flat Type
Címkék									
Címkék, végtelenített anyag	A görgőkön: papír, karton, textil, műanyag								
Anyagvastagság	max. 220 g/m ² (külön kívánságra nagyobb)								
Legkisebb címkeszélesség	20 mm	20 mm	20 mm	20 mm	25 mm	25 mm	25 mm	25 mm	25 mm
Legkisebb címkemagasság	15 mm								
Max. címkemagasság	3000 mm								
Tekeracs átmérője	Belső feltekerés: 150 mm Külső feltekerés: 330 mm (kiegészítés)								
Legkisebb magátmérő	40 mm / 76 mm								
Tekerceselés	külső vagy belső								
Címkeérezkelő	atmenő fény								
Továbbításalag									
Festékoldal	külső vagy belső								
Max. tekeracs átmérője	Ø 80 mm								
Magátmérő	25,4 mm / 1"								
Max. hossz	450 m								
Max. szélesség	55 mm	85 mm	55 mm	85 mm	110 mm	110 mm	110 mm	110 mm	110 mm
Házméretek (mm)									
Szélesség x magasság x mélység	211 x 281 x 375	234 x 281 x 375	211 x 281 x 375	234 x 281 x 375	263 x 281 x 375	263 x 281 x 375	263 x 281 x 375	263 x 281 x 375	263 x 281 x 375
Súly	10,6 kg	11,1 kg	10,6 kg	11,1 kg	11,5 kg	11,5 kg	11,5 kg	11,5 kg	11,5 kg
Elektronika									
Processzor	TI Sitara ARM Cortex A8, 1GHz 32kB ICache, 32kB DCache max 2000 Mips								
Munkatároló (RAM)	512 MB								
Csatlakozóhely	SD kártya								
Elem	a valós idő órához (adattárolás a hálózat lekapcsolásakor)								
Figyelmeztető jelzés	Hangjelzés hiba esetén								
Portok									
Soros	RS-232C (115200 Baud sebességig)								
USB	2.0 nagysebességű szolga								
Ethernet	10/100 Base T, LPD, RawIP-Printing, DHCP, HTTP, FTP								
2 db USB (hoszt)	a hátoldalon, a következőkhöz: billentyűzet, pendrive								
Csatlakozási adatok									
Tápfeszültség Szabványos	100 ... 240 V AC / 50-60 Hz								
Teljesítményfelvétel	250 VA								
Áram	2,5 A								
Biztosíték értékei	T5A 250 V								
Hőmérséklet	5 ... 40 °C								
Relatív páratartalom	max. 80 % (nem kondenzálódó)								

Kezelőmező	
Billentyűk	Tesztnyomatás, funkció menü, darabszám, SD kártya, táplálás, Enter, 4 x kurzor
LCD-kijelző	Grafikus kijelző 132 x 64 pixel
Beállítások	
	Dátum, időpont, műszak idők 20 nyelv beállítás (továbbiak kérésre) elrendezések-, készülék paraméterek, portok, jelszavas védelem
Felügyelet	
Leállítás a következő esetekben	Transzferszalag vége / címke vége / nyomtatófej nyitott
Státusznyomatás	Készülék beállítások nyomtatása, pl. futásteljesítmény, fénysorompók, portok, hálózati paraméterek belső írásmódok valamint a támogatott vonalkódok kinyomatása
Feliratok	
Felirat típusok	6 bitmap font 8 vektor font/TrueType fontok 6 proporcionális font további felirat típusok kívánságra
Jelkészletek	Windows 1250 –1257, DOS 437, 850, 852, 857, UTF-8 A rendszer támogat minden nyugat- és kelet-európai, latin, ciril, görög és arab (kiegészítés) jelkészletet. További jelkészletek kívánságra
Bitmap fontok	Méret szélességben és magasságban 0,8 ... 5,6 Nagyítási tényező 2 ... 9 Írány 0°, 90°, 180°, 270°
Vektor fontok/TrueType fontok	Méret szélességben és magasságban 1 ... 99 mm Nagyítási tényező fokozatmentes Írány 0°, 90°, 180°, 270°
Írás attribútumok	Az írásmódtól függően félkövér, dőlt, inverz, függőleges
Karaktertávolság	Változtatható
Vonalkódok	
1D vonalkódok	2/5 Industrial, Codabar, Code 128, Code 128A, Code 128B, Code 2/5 interleaved, Code 39, Code 39 extended, Code 93, EAN 13, EAN 8, EAN Add-on, GS1-128, Identcode, ITF 14, Leitcode, Pharmacode, PLANET (Postal Alpha Numeric Encoding Technique), PostNet, PZN 7, PZN 8, UPC-A, UPC-E, USPS Intelligent Mail
2D vonalkódok	Aztec Code, CODABLOCK F, DataMatrix, GS1 DataMatrix, MAXICODE, PDF 417, QR Code
Kompozit vonalkódok	GS1 DataBar Expanded, GS1 DataBar Limited, GS1 DataBar Omnidirectional, GS1 DataBar Stacked, GS1 DataBar Stacked Omnidirectional, GS1 DataBar Truncated
	Minden vonalkód magassága, modulszélessége és aránya változtatható Írány 0°, 90°, 180°, 270° Választható vizsgálószám és karakternyomatás
Szoftver	
Konfiguráció	ConfigTool
Folyamatvezérlés	Loftware
Címkeszoftver	Labelstar Office Lite Labelstar Office
Windows operációs rendszerek	Windows 8.1® - Windows 10® 32/64 Bit, Windows 11® Windows Server 2016® - Windows Server 2022®

A műszaki változtatások jogát fenntartjuk

Tisztítás és karbantartás



VESZÉLY!

Életveszély áramütés miatt!

- ⇒ Minden karbantartási művelet előtt válassza le a nyomtatórendszert az elektromos hálózatról, és várjon rövid ideig, míg a hálózati adapter feszültségmentessé válik.



VIGYÁZAT!

Tisztításkor sérülést szenvedhet.

- ⇒ Ügyeljen az éles szegélyekre.



FIGYELEM!

A nyomtatórendszer tisztításakor javasolt személyes munkavédelmi felszerelések, mint pl. védőszemüveg, vagy védőkesztyű viselete.

Karbantartási feladat	Időköz
Általános tisztítás.	Szükség szerint.
Továbbítószalag-húzóhenger tisztítása.	Minden egyes alkalommal a továbbítószalag cseréjekor vagy a nyomtatási kép zavara esetén.
A nyomóhenger tisztítása.	Minden egyes alkalommal a címketekerics cseréjekor vagy a nyomtatási kép és a címketovábbítás zavarai esetén.
A nyomtatófej tisztítsa.	Közvetlen hőnyomtatásnál: Minden egyes alkalommal a címketekerics cseréjekor. A transzfer fóliás nyomtatásnál: Minden egyes alkalommal a transzferfólia cseréjekor vagy a nyomtatási kép zavara esetén.
A címke fénySOROMPÓjának tisztítása.	A címketekerics cseréjekor.
Nyomtatófej cseréje.	A nyomtatási képben lévő hibák esetén.



FIGYELEM!

Tartsa be az izopropanol (IPA) használatára vonatkozó kezelési előírásokat. Ha a szer a bőrével, vagy szemével érintkezett, mossa meg az érintkezési felületet alaposan folyó víz alatt. Irritáció esetén keressen fel orvost. Gondoskodjanak a megfelelő szellőzésről.



FIGYELMEZTETÉS!

A könnyen meggyulladó címkeoldó tűzveszélyt jelent!

- ⇒ Címkeoldó használatakor a címkenyomtatót teljesen pormentesítse és tisztítsa meg.

Általános tisztítás



VIGYÁZAT!

Az erős tisztítószerek megrongálhatják a nyomtatórendszert!

- ⇒ A külső felületek vagy szerkezeti részegységek tisztításához nem szabad súroló- vagy oldószert használni.
- ⇒ A nyomtatási területen lévő port és papírszösztt puha ecsettel vagy porszívóval kell eltávolítani.
- ⇒ A külső felületeket általános célú tisztítószerszerrel kell megtisztítani.

Továbbítószalag-húzóhenger tisztítása

Ha a húzóhenger szennyezett, az rontja a nyomtatás minőségét és akadályozza az anyagtovábbítást.

- Forgassa el a (A) nyomókart balra, hogy felbillentse az (B) nyomófejet.
- Vegye ki a nyomtató mechanikából a címkéket és a továbbítószalagot.
- Görgőtisztítóval és puha ruhával távolítsa el a lerakódásokat.
- Ha az henger sérült, cserélje le.
- Tegye vissza a címkéket és transzferfóliát a helyére.
- Forgassa a piros színű nyomókart az óramutató járása irányba, amíg be nem kattan, hogy lebillentse az nyomógombot.

A nyomóhenger tisztítása

Ha a nyomóhenger szennyezett, az rontja a nyomtatás minőségét és akadályozza az anyagtovábbítást.



VIGYÁZAT!

A nyomtatóhenger károsodása!

⇒ Ne használjanak éles, hegyes vagy kemény tárgyakat a nyomtatóhenger tisztításához!

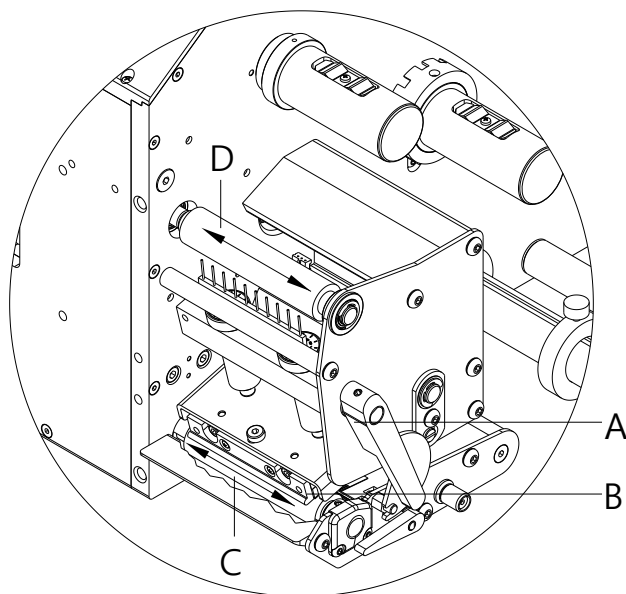

- Forgassa el a (A) nyomókart balra, hogy felbillentse az (B) nyomófejet.
- Vegye ki a nyomtató mechanikából a címkéket és a továbbítószalagot
- Görgőtisztítóval és puha ruhával távolítsa el a lerakódásokat.
- A (C + D) hengert lépésenként forgassa el kézzel, hogy az egészet meg tudja tisztítani (erre csak kikapcsolt nyomtatórendszer esetén van lehetőség, mert különben a léptetőmotor áram alá kerül, ami a hengereket megtartja a helyzetükben).
- Tegye vissza a címkéket és transzferfóliát a helyére.
- Forgassa a piros színű nyomókart az óramutató járása irányba, amíg be nem kattan, hogy lebillentse az nyomógombot.

A nyomtatófej tisztítsa



VIGYÁZAT!

A forró nyomtatófej miatt sérülés veszélye áll fenn!

⇒ Ügyeljen arra, hogy a tisztítás előtt a nyomtatófej lehűljön.

Nyomatás közben a nyomtatófejen szennyeződés halmozódhat fel, ami ronthatja a nyomtatási képet, például eltérő kontraszt vagy függőleges csíkok formájában.



VIGYÁZAT!

A nyomtatófej károsodása!

⇒ Ne használjanak éles, hegyes vagy kemény tárgyakat a nyomtatófej tisztításához!

⇒ Nem szabad megérinteni a nyomtatófej üveg védőrétegét.

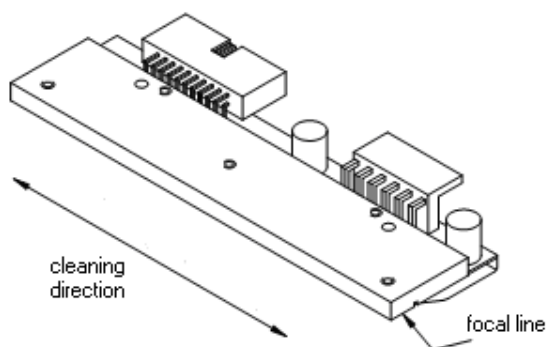

- Forgassa el a nyomókart balra, hogy felbillentse az nyomófejet.
- Vegye ki a nyomtató mechanikából a címkéket és a továbbítószalagot
- A nyomtatófej felületét speciális tisztítópálcával vagy alkoholba mártott fültisztító pálcikával kell tisztítani.
- A nyomtató üzembe helyezését megelőzően a nyomtatófejet 2-3 percig szárítani kell.
- Tegye vissza a címkéket és transzferfóliát a helyére.
- Forgassa a piros színű nyomókart az óramutató járása irányba, amíg be nem kattann, hogy lebillentse az nyomógombot.

A címke fénySOROMPÓJÁNAK tisztítása



VIGYÁZAT!

Erős tisztítószer használata károsítja a fénySOROMPÓT!

⇒ A fénySOROMPÓ tisztításához nem szabad éles vagy kemény tárgyat, illetve oldószert használni.

A papírból eredő por beszenyezheti a címke fénySOROMPÓJÁT. Ez rontatja a címke elejének felismerését.

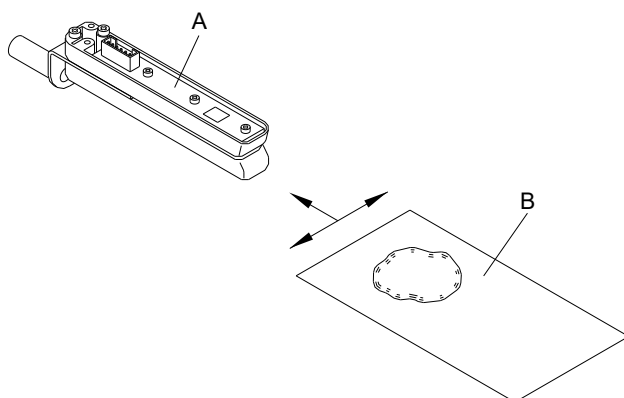

- Forgassa el a nyomókart balra, hogy felbillentse az nyomófejet.
- Vegye ki a nyomtató mechanikából a címkéket és a továbbítószalagot
- Az (A) fénySOROMPÓT fújja ki gázspray-vel. Tartsa be a dobozon látható utasításokat.
- Ezután az (A) címke-fénySOROMPÓKAT egy előzőleg alkohollal nedvesített (B) tisztító kártyával tisztítsa meg. A tisztító kártyát mozgassa ide-oda (lásd az ábrát).
- Tegye vissza a címkéket és transzferfóliát a helyére.
- Forgassa a piros színű nyomókart az óramutató járása irányba, amíg be nem kattann, hogy lebillentse az nyomógombot.

Nyomtatófej cseréje



VIGYÁZAT!

A nyomtatófej megsérülhet, ha elektrosztatikus kisülések vagy mechanikai behatások érik!

- ⇒ A házat földelje pl. úgy, hogy egy földelt csuklóövet helyez rá.
- ⇒ Ne érintse meg a dugós csatlakozók érintkezőit.
- ⇒ Az nyomtatólécet ne érintse meg kemény tárgyakkal vagy a kezével.

ILX V 56/8, 80/8, 54/12, 81/12

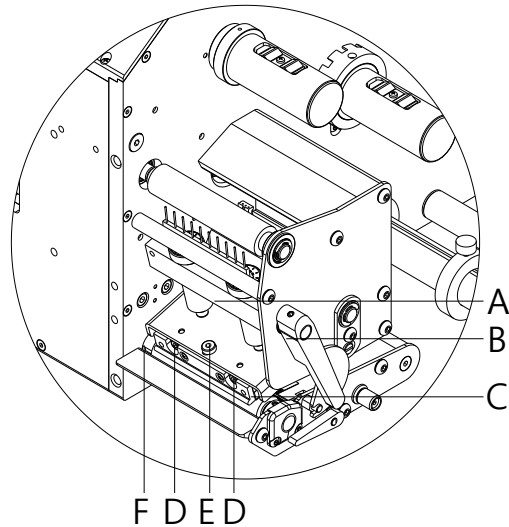

Nyomtatófej kiszérése

- Vegye ki a nyomtató mechanikából a címkéket és a továbbítószalagot
- Zárolt nyomtatófej mellett oldja ki a rögzítőcsavarokat (E).
- Forgassa el a (B) nyomókart balra, hogy felbillentse az (C) nyomófejet.
- Ha a nyomtatófej (C) nem fekszik fel szabadon a lenyomóhengerre, oldja tovább a rögzítőcsavarokat (E).
- Húzza óvatosan előre a nyomtatófejet, míg a dugaszos csatlakozás elérhetővé nem válik.
- Húzza le a dugaszos csatlakozást és vegye le a nyomtatófejet (C).

Nyomtatófej beszerelése

- Csatlakoztassa a dugaszos csatlakozókat.
- Helyezze el a nyomtatófejet (C) a köztes helyzetű tartóján úgy, hogy a menesztő a köztes helyzet megfelelő furataiban helyezkedjen el.
- Nyomja a nyomtatófej tartóját egyik ujjával finoman a nyomtatóhengerre és ellenőrizze a nyomtatófej megfelelő helyzetét.
- Csavarozza be a rögzítőcsavarokat (E) és szorítsa rá azokat.
- Helyezze vissza a címkéket és a szállítószalagot.
- Forgassa a piros színű (B) nyomókart az óramutató járásra irányba, amíg be nem kattant, hogy lebillentse az (C) nyomógombot.
- Ellenőrizze a nyomtatófej típustábláján lévő ellenállási értéket és szükség esetén változtassa meg azt a *Service functions/Heater resistance* (Szervizfunkciók/Fűtési ellenállás).

ILX V 103/8, 104/8, 106/12, 106/24, 108/12

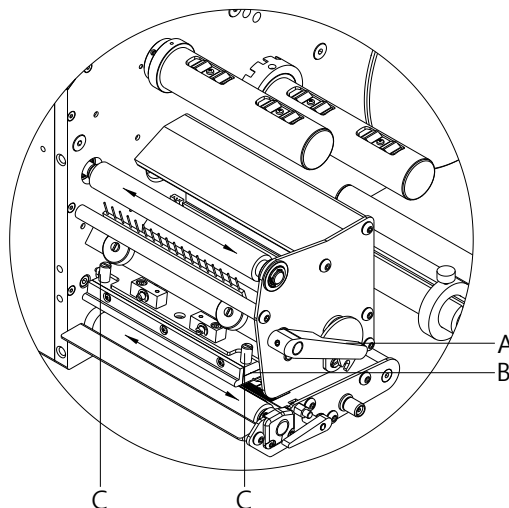

Nyomtatófej kiszérése

- Vegye ki a nyomtató mechanikából a címkéket és a továbbítószalagot
- Lezárt nyomtatófej esetén oldja ki a recézett csavarokat (C).
- Forgassa el a (A) nyomókart balra, hogy felbillentse az (B) nyomófejet.
- A a nyomtatófej (B) még mindig nem fekszik lazán a nyomtatóhengerre, lazítsa tovább a recézett csavarokat (C).
- Húzza óvatosan előre a nyomtatófejet, míg a dugaszos csatlakozás elérhetővé nem válik.
- Húzza le a dugaszos csatlakozást és vegye le a nyomtatófejet (B).

Nyomtatófej beszerelése

- Csatlakoztassa a dugaszos csatlakozókat.
- Helyezze el úgy a nyomtatófejet (B) a köztes helyzetben, hogy a nyomtatófej furatai egy vonalban legyenek a köztes helyzeten lévő furatokkal.
- Nyomja a nyomtatófej tartóját egyik ujjával finoman a nyomtatóhengerre és ellenőrizze a nyomtatófej megfelelő helyzetét.
- Csavarozza be a recézett csavarokat (C) és szorítsa rá őket.
- Helyezze vissza a címkéket és a szállítószalagot.
- Forgassa a piros színű (A) nyomókart az óramutató járásra irányba, amíg be nem kattant, hogy lebillentse az (B) nyomógombot.
- Ellenőrizze a nyomtatófej típustábláján lévő ellenállási értéket és szükség esetén változtassa meg azt a *Service functions/Heater resistance* (Szervizfunkciók/Fűtési ellenállás).

Skrócona instrukcja i wskazówki
dotyczące bezpieczeństwa wyrobu

Polski

Wydanie: 06/25

Prawa autorskie

Copyright by Carl Valentin GmbH.

Zmiany zastrzeżone.

Wszystkie prawa, wraz z tłumaczeniem, zastrzeżone.

Zabroniona jest reprodukcja lub przeprowadzanie zmian przy użyciu systemów elektronicznych, powielanie lub dystrybucja w jakiegokolwiek formie (druk, fotokopia lub inne procesy) bez pisemnego zezwolenia firmy Carl Valentin GmbH.

Znak firmowy

Wszystkie wymienione marki i znaki towarowe są markami zastrzeżonymi bądź zastrzeżonymi znakami towarowymi należącymi do poszczególnych właścicieli i nie zawsze są oznaczane osobno. Brak oznaczenia nie oznacza, że marki lub znaki towarowe nie są zastrzeżone.

Carl Valentin wykorzystuje w swoich produktach darmowe oprogramowanie open source. Więcej informacji można znaleźć na stronie www.carl-valentin.de/opensource.

Aktualność

Podane dane na temat zawartości zestawu, wyglądu, parametrów, wymiarów i ciężaru są zgodne ze stanem naszej wiedzy w momencie złożenia dokumentacji do druku.

W wyniku ciągłego rozwoju urządzeń mogą wystąpić rozbieżności pomiędzy dokumentacją a urządzeniem. Aktualną wersję można znaleźć na stronie www.carl-valentin.de.

Warunki transakcji

Dostawy i świadczenia są realizowane zgodnie z Ogólnymi Warunkami Handlowymi Carl Valentin GmbH.

Dopuszczenia

- CE** Wytyczne niskiego napięcia (2014/35/UE)
- Wytyczne kompatybilności elektromagnetycznej (2014/30/UE)
- Dyrektywa RoHS (2011/65/UE)



Carl Valentin GmbH

Neckarstraße 78 – 86 u. 94
78056 Villingen-Schwenningen

Phone +49 7720 9712-0
E-Mail info@carl-valentin.de
Internet www.carl-valentin.de

Spis treści

Użytkowanie zgodne z przeznaczeniem	168
Wskazówki bezpieczeństwa	168
Utylizacja urządzenia	169
Warunki eksploatacji	170
Rozpakowanie systemu druku	173
Zakres dostawy	173
Ustawienie systemu druku	173
Podłączenie systemu druku	173
Uruchomienie systemu druku	173
Wkładanie rolki etykiet w trybie dozowania	174
Wkładanie rolki taśmy transferowej	175
Print Settins (Inicjalizacja druku)	176
Layout Parameters (Nadruk)	176
Device Settings (Parametry urządzenia)	177
Dispenser I/O (Dozownik WE/WY)	180
Network (Sieć)	181
Password (Hasło)	182
Interface (Złącza)	183
Emulation (Emulacja)	183
Date & Time (Data i czas)	184
Service Functions (Funkcje serwisowe)	184
Main Menu (Menu główne)	186
Karta SD/USB pen-drive	187
Dane techniczne	191
Czyszczenie ogólne	193
Czyszczenie wałka ciągnącego taśmy transferowej	194
Czyszczenie wałka drukarki	194
Czyszczenie głowicy modułu	195
Czyszczenie zapory świetlnej etykiet	195
Wymiana głowicy drukującej	196

Użytkowanie zgodne z przeznaczeniem

- System druku został skonstruowany zgodnie ze stanem wiedzy technicznej oraz obowiązującymi przepisami dotyczącymi bezpieczeństwa. Pomimo tego w trakcie jego eksploatacji może dojść do powstania zagrożeń dla życia i zdrowia użytkownika lub osób trzecich, ewentualnie do nieprawidłowości w funkcjonowaniu systemu druku.
- System druku może być eksploatowany tylko w nienagannym stanie technicznym, zgodnie z jej przeznaczeniem, przy zastosowaniu zasad bezpieczeństwa i świadomości zagrożeń oraz przy przestrzeganiu zaleceń zawartych w instrukcji obsługi. W szczególności należy niezwłocznie usunąć usterki zagrażające bezpieczeństwu.
- System druku jest przeznaczony wyłącznie do wykonywania nadruków na odpowiednich, dopuszczonych przez producenta materiałach. Inne lub wykraczające poza uzgodnione ramy zastosowanie uważa się za niezgodne z przeznaczeniem. Za szkody powstałe wskutek nieprawidłowego użycia producent/dostawca nie ponosi odpowiedzialności; ryzyko leży wyłącznie po stronie użytkownika.
- Do użytkowania zgodnego z przeznaczeniem zalicza się również przestrzeganie instrukcji obsługi oraz stosowanie się do zaleceń/przepisów producenta w zakresie przeprowadzania prac konserwacyjnych.

Wskazówki bezpieczeństwa

- System druku skonstruowany jest dla napięć przemiennych w granicach od 100 ... 240 V AC. System druku należy podłączać wyłącznie do gniazda wtykowego ze stykiem ochronnym.
- System druku łączyć tylko z urządzeniami posiadającymi przewody ochronne niskiego napięcia.
- Wszystkie urządzenia przed podłączeniem lub odłączeniem należy wyłączyć (komputer, drukarkę, akcesoria).
- Moduł drukujący można użytkować wyłącznie w suchym otoczeniu i nie wolno wystawiać go na działanie wilgoci (wody, mgły itp.).
- System druku nie może być eksploatowany w środowisku wybuchowym i w pobliżu przewodów wysokiego napięcia.
- System druku wolno eksploatować tylko w miejscach zabezpieczonych przed pyłem szlifierskim, metalowymi wiórami itp. ciałami obcymi.
- Prace konserwacyjne i serwisowe mogą być przeprowadzane wyłącznie przez przeszkolonych specjalistów.
- Personel obsługowy musi zostać przeszkolony przez użytkownika na podstawie instrukcji obsługi.
- W zależności od warunków zastosowania należy uważać, aby odzież, włosy, biżuteria lub podobne przedmioty noszone przez osoby nie dotknęły odsłoniętych, wirujących części bądź poruszających się części.



NOTYFIKACJA!

Przy otwartym zespole drukowym nie są spełnione wymagania normy EN 62368-1 dotyczące warunków konstrukcyjnych obudowy przeciwpożarowej. Należy je spełnić poprzez zabudowę w urządzeniu końcowym.

- Urządzenie i części (np. silnik, głowica drukująca) mogą się nagrzać podczas drukowania. Podczas eksploatacji nie dotykać, a przed wymianą materiału, demontażem lub regulacją pozostawić do ochłodzenia.
- Pod żadnym pozorem nie stosować łatwopalnych materiałów eksploatacyjnych.
- Nie wykonywać żadnych innych działań poza opisanymi w niniejszej instrukcji obsługi. Prace wykraczające poza ten zakres mogą być wykonywane tylko przez producenta lub w porozumieniu z producentem.
- Nieprawidłowe działania wykonywane na elektronicznych podzespołach oraz ich oprogramowaniu mogą spowodować usterki.
- Nieprawidłowe prace lub zmiany na systemie druku mogą zagrażać bezpieczeństwu pracy.
- Czynności serwisowe należy zawsze zlecać wykwalifikowanemu zakładowi, posiadającemu niezbędną wiedzę fachową i narzędzia potrzebne do wykonania koniecznych prac.
- Na systemie druku umieszczone są wskazówki ostrzegawcze, które zwracają uwagę na niebezpieczeństwa. Nie usuwać tych naklejek, w innym wypadku nie będzie możliwe rozpoznanie niebezpieczeństw.
- Personel uruchamiający przed montażem systemu druku w urządzeniu musi upewnić się, że przestrzegane są ustawowe przepisy bezpieczeństwa oraz że zainstalowane są niezbędne urządzenia ochronne.



NOTYFIKACJA!

W przypadku montażu opcjonalnego aplikatora etykiet należy przestrzegać obowiązujących wytycznych z zakresu bezpieczeństwa.

- Przed uruchomieniem urządzenia muszą zostać zamontowane wszystkie osłony stałe i ruchome.



NIEBEZPIECZEŃSTWO!

Zagrożenie życia przez wysokie napięcie!
⇒ Nie otwierać obudowy systemu druku

Utylizacja urządzenia

Producenci urządzeń B2B od dnia 23.03.2006 są zobowiązani do odbioru i utylizacji zużytych urządzeń wyprodukowanych po 13.08.2005. Tych zużytych urządzeń zasadniczo nie wolno oddawać do lokalnych punktów zbiórki. Mogą one być tylko utylizowane i usuwane w sposób zgodny z procedurami producenta. Odpowiednio oznaczone produkty Valentin można więc zwracać tylko firmie Carl Valentin GmbH.

Zużyte urządzenia zostaną wówczas zutylizowane w sposób fachowy.

Firma Carl Valentin GmbH niniejszym przejmuje na siebie wszystkie obowiązki związane z utylizacją zużytych urządzeń i umożliwia dalszy sprawny obrót produktami. Odbieramy tylko urządzenia wysłane na koszt nadawcy.

Płyta elektroniczna systemu drukującego jest wyposażona w baterię litową. Należy ją wyrzucać do pojemników na zużyte baterie w sklepach lub oddawać w publicznych punktach utylizacji.

Więcej informacji można zaczerpnąć z dyrektywy WEEE lub z naszej strony internetowej www.carl-valentin.de.

Warunki eksploatacji

Warunki eksploatacji to założenia, które muszą być spełnione przed uruchomieniem i podczas pracy systemów druku, aby zapewnić bezpieczną i bezawaryjną pracę.

Prosimy o dokładne zapoznanie się z warunkami eksploatacji.

W przypadku pytań dotyczących praktycznego zastosowania warunków eksploatacji należy skontaktować się z nami lub właściwym punktem obsługi klienta.

Warunki ogólne

Do momentu instalacji systemu druku należy przewozić i przechowywać w oryginalnym opakowaniu.

Systemów druku nie wolno instalować i nie wolno ich uruchamiać, dopóki nie zostaną spełnione warunki eksploatacji.

Do uruchomienia, programowania, obsługi, czyszczenia i konserwacji naszych systemów druku można przystąpić dopiero po dokładnym zapoznaniu się ich instrukcjami.

Systemy druku powinny być obsługiwane jedynie przez przeszkolony personel.



NOTYFIKACJA!

Zalecamy przeprowadzenie kilkakrotnych szkoleń. Tematami szkolenia będą rozdziały 'Warunki eksploatacji', 'Wkładanie kasety z taśmą transferową' oraz 'Czyszczenie i konserwacja'.

Wskazówki te dotyczą również dostarczanych przez nas urządzeń innych producentów.

Wolno stosować tylko oryginalne części zamienne.

Jeżeli chodzi o części zamienne i zużywające się, należy zwrócić się do producenta.

Warunki w miejscu instalacji

Powierzchnia, na której planujemy ustawić urządzenie, powinna być równa. Nie powinna być narażona na wstrząsy i drgania, a w jej sąsiedztwie nie powinny występować przeciągi.

Urządzenia należy ustawiać w taki sposób, aby umożliwić optymalną ich obsługę i dobry dostęp w przypadku prac konserwacyjnych.

Przyłącze zasilające

Montaż przyłącza zasilającego do podłączenia naszych systemów druku musi być zgodny z międzynarodowymi przepisami i wynikającymi z nich ustaleniami. Należą do nich w głównej mierze zalecenia jednej z poniższych trzech komisji:

- Międzynarodowa Komisja Elektrotechniczna (IEC)
- Europejski Komitet Normalizacyjny Elektrotechniki (CENELEC)
- Związek Elektrotechników Niemieckich (VDE)

Nasze systemy druku odpowiadają I klasie ochrony wg VDE i muszą być podłączone do przewodu uziemiającego. Przyłącze zasilające powinno być zaopatrzone w przewód ochronny do odprowadzania napięć zakłócających powstających wewnątrz urządzenia.

Dane techniczne przyłącza zasilającego

Napięcie sieciowe i częstotliwość sieciowa	Patrz tabliczka znamionowa
Dopuszczalne wahania napięcia sieciowego:	+6 % ... -10 % wartości znamionowej
Dopuszczalne wahania częstotliwości sieciowej:	+2 % ... -2 % wartości znamionowej
Dopuszczalny współczynnik zniekształceń nieliniowych napięcia sieciowego:	≤ 5 %

Środki przeciwzakłóceniami:

W przypadku silnych zakłóceń sieciowych (np. podczas użytkowania urządzeń sterowanych za pomocą tyrystorów) użytkownik musi zapewnić specjalne środki przeciwzakłóceniami. Możliwe są na przykład następujące rozwiązania:

- Uwzględnienie oddzielnej linii zasilającej dla naszego systemu druku.
- W przypadku problemów, wpięcie w przewód sieciowy przed naszymi systemami druku separującego transformatora odsprężonego pojemnościowo lub innego urządzenia przeciwzakłóceniami.

**NOTYFIKACJA!**

To jest urządzenie klasy A. Urządzenie te może być źródłem zakłóceń radiowych w mieszkaniu i jego otoczeniu; w takim wypadku można żądać od użytkownika zastosowania odpowiednich środków i zapobieżenia temu.

Przewody łączące z zewnętrznymi urządzeniami

Wszystkie przewody łączące muszą być prowadzone w ekranowanych liniach. Plecionka ekranująca powinna być z obu stron połączona na dużej powierzchni z obudową wtyczki.

Nie wolno prowadzić tych przewodów równolegle do przewodów zasilających. W przypadku konieczności prowadzenia przewodów równolegle, należy zachować minimum 0,5 m odstępu między nimi.

Zakres temperatur dla przewodów: $-15 \dots +80$ °C.

Można podłączać tylko urządzenia z obwodem prądowym, które spełniają wymagania bardzo niskiego napięcia bezpiecznego (SELV). Ogólnie są to urządzenia sprawdzone pod kątem normy EN 62368-1.

Linie danych w instalacji

Przewody transmisji danych muszą być całkowicie zabezpieczone i zaopatrzone w metalowe lub metalizowane obudowy złączek. Konieczne są ekranowane przewody i złączki, aby unikać emisji promieniowania oraz odbioru zakłóceń elektrycznych.

Dopuszczalne przewody

Przewód ekranowany:	4 x 2 x 0,14 mm ² (4 x 2 x AWG 26)
	6 x 2 x 0,14 mm ² (6 x 2 x AWG 26)
	12 x 2 x 0,14 mm ² (12 x 2 x AWG 26)

Przewody nadawcze i odbiorcze powinny być skręcone parami.

Maksymalne długości przewodów:	w przypadku złącza V 24 (RS232C): maks. 3 m (z ekranem)
	w przypadku złącza USB: maks. 3 m
	w przypadku złącza Ethernet: maks. 100 m
	Wejście/wyjście: maks. 3 m
	Kabel zasilający: maks. 2 m

Konwekcja powietrza

Aby uniknąć nadmiernego przegrzania, wokół systemu druku musi występować swobodny ruch powietrza.

Wartości graniczne

Stopień ochrony wg IP:	IP
Temperatura otoczenia °C (praca):	min. +5 maks. +40
Temperatura otoczenia °C (transport, składowanie):	min. -25 maks. +60
Wilgotność względna % (praca):	maks. 80
Wilgotność względna % (transport, składowanie):	maks. 80 (nie wolno dopuścić do obroszenia urządzenia)

Gwarancja

Nie ponosimy odpowiedzialności za szkody powstałe w wyniku:

- Nieprzestrzegania podanych warunków obsługi i instrukcji zawartych w podręczniku obsługi.
- Nieprawidłowego montażu peryferyjnej instalacji elektrycznej.
- Zmian konstrukcyjnych w naszych systemach druku.
- Nieprawidłowego programowania i obsługi.
- Braku zabezpieczenia danych.
- Stosowania nieoryginalnych części zamiennych i akcesoriów.
- Naturalnego zużycia.

W przypadku nowej instalacji lub ponownego programowania systemu druku należy sprawdzić nowe ustawienie wykonując przebieg próbny i próbny wydruk. W ten sposób można uniknąć nieprawidłowych wyników, oznaczeń i oszacowań.

Systemy druku powinny być obsługiwane jedynie przez przeszkolonych pracowników.

Należy sprawdzić, czy sposób obchodzenia się z naszymi wyrobami jest właściwy i powtórzyć szkolenia.

Nie dajemy gwarancji, że wszystkie właściwości opisane w tej instrukcji występują w każdym modelu. W związku z podejmowanym wysiłkiem ciągłego rozwoju i ulepszania dane techniczne mogą ulec zmianie bez powiadomienia.

Ze względu na dalszy rozwój i różne przepisy obowiązujące w poszczególnych krajach, ilustracje i przykłady w instrukcjach mogą odbiegać od dostarczonego modelu.

Należy uwzględnić informacje o dopuszczalnych nośnikach wydruku i przestrzegać wskazówek dotyczących konserwacji modułu, aby uniknąć uszkodzeń lub przedwczesnego zużycia.

Dołożyliśmy wielu starań, aby ten podręcznik miał zrozumiałą formę i zawierał możliwie najwięcej informacji. Jeżeli pojawią się jakies pytania lub natkniecie się Państwo na błędy, prosimy o przekazanie nam tych informacji, abyśmy mieli możliwość wprowadzenia poprawek w naszych podręcznikach.

Rozpakowanie systemu druku

- ⇒ Podnieść system druku od spodu i wyciągnąć z kartonu.
- ⇒ Sprawdzić system druku pod kątem uszkodzeń transportowych.
- ⇒ Z obszaru głowicy drukującej usunąć zabezpieczenia transportowe z pianki.
- ⇒ Sprawdzić, czy zestaw jest kompletny.

Zakres dostawy

- System druku & Dyspenser.
- Kabel sieciowy.
- Kabel danych dla interfejsu USB.
- WE/WY osprzęt (przeciwwtyczka dla WE/ WYs).
- Rdzeń tekturowy (pusty), zamontowany na nawinięciu taśmy transferowej.
- Product Safety Guide.



NOTYFIKACJA!

Zachować oryginalne opakowanie do transportu w przyszłości.

Ustawienie systemu druku



PRZESTROGA!

Uszkodzenia systemu druku lub materiałów do nadruku wskutek wilgoci.

- ⇒ System druku należy ustawiać wyłącznie w miejscach suchych i nienarażonych na rozpryskującą się wodę.

Podłączenie systemu druku

System druku wyposażony jest w zasilacz szerokozakresowy. Umożliwia on pracę modułu zarówno z zasilaniem 100 ... 240 V AC / 50-60 Hz, bez zmian montażowych urządzenia.



PRZESTROGA!

Niebezpieczeństwo uszkodzenia systemu druku wskutek niezdefiniowanych prądów włączeniowych.

- ⇒ Przed podłączeniem do sieci przełącznik sieciowy ustawić w pozycji 'O'.

- ⇒ Wsunąć kabel sieciowy do gniazda zasilania sieciowego.
- ⇒ Podłączyć kabel sieciowy do wtyczki z kontaktem uziemionym.



NOTYFIKACJA!

Z powodu niewystarczającego uziemienia lub jego braku mogą występować zakłócenia w funkcjonowaniu urządzenia.

Zapewnić poprawne uziemienie wszystkich komputerów jak i kabli podłączonych do systemu druku.

- ⇒ Podłączyć system druku do komputera lub sieci komputerowej odpowiednim kablem.

Uruchomienie systemu druku

- ⇒ Gdy dokonano wszystkich połączeń. Włączyć system druku przełącznikiem sieciowym.
- ⇒ Włożyć nośnik z etykietami i taśmę transferową.
- ⇒ W menu *Label layout/Measure label* (Etykiety układ/Pomiar etykiety) uruchom procedurę pomiaru.
- ⇒ Procedurę pomiaru etykiety można zakończyć naciskając przycisk  na klawiaturze membranowej.



NOTYFIKACJA!

Aby umożliwić wykonanie prawidłowego pomiaru należy wysunąć przynajmniej dwie całe etykiety (nie dotyczy to etykiet ciągłych).

W przypadku pomiaru długości etykiet i prześwitu wykonywanego przez drukarkę mogą wystąpić niewielkie różnice. Z tego względu wartości długości etykiet i prześwitu można również wprowadzić ręcznie w menu *Label layout/Label and gap* (Etykiety układ/Etykieta i Prześwit).

Wkładanie rolki etykiet w trybie dozowania



NOTYFIKACJA!

Ponieważ rozładowanie elektrostatyczne może uszkodzić powłokę głowicy termicznej lub inne elementy elektroniczne, taśma etykiet powinna być antystatyczna. Użycie niewłaściwych materiałów może spowodować nieprawidłowe działanie drukarki i spowodować utratę gwarancji.

Przykład: wersja prawa

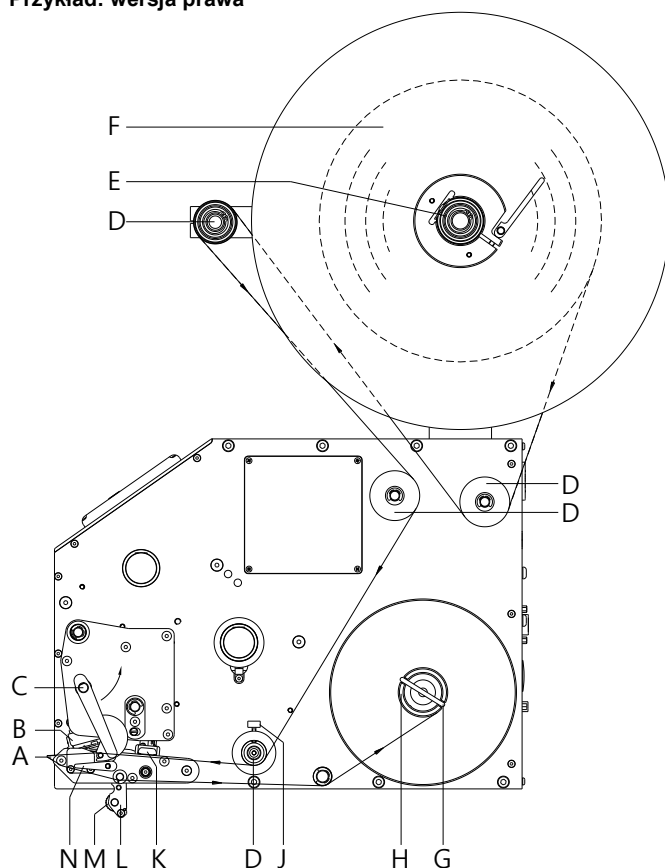

- Postaw głowicę drukującą (B), obracając czerwoną dźwignię (C) w kierunku przeciwnym do ruchu wskazówek zegara.
- Ściągnij zewnętrzny element mocujący rolkę etykiet (F).
- Włóż rolkę etykiet zwojem wewnętrznym na przyrząd odwijania (E).
- Ponownie załóż uchwyt etykiet (F).
- Przeprowadź materiał etykiet wokół wałów kierunkowych (D). Zwróć uwagę, aby taśma przechodziła przez fotokomórkę (K).
- Aby złożyć głowicę drukującą (B), obróć czerwoną dźwignię (C) w kierunku zgodnym z ruchem wskazówek zegara, aż wskoczy na swoje miejsce.
- Ustaw pierścień regulacyjny (J) prowadnicy etykiety na szerokość materiału.
- Druk testowy należy uaktywnić za pomocą przycisku  lub uruchomić proces pomiaru, aby określić dokładną pozycję początku etykiety.
- Wprowadź wartość offsetu w punkcie menu *Dispenser I/O* (Dozownik I/O).
- Złóż wahacz dozujący (L) w dół, obracając dźwignię blokującą (N) w prawo do góry.
- Oderwij kilka etykiet od nośnika. Przeprowadź nośnik przez krawędź rozdzielającą (A), rowkowane rolki z tworzywa sztucznego (M) i rolkę wahacza dozującego (L).
- Dociśnij wahacz dozujący (L) z powrotem w górę i zablokuj go.
- Przymocuj materiał nośny na przyrządzie nawijania (H) za pomocą klamry (G).

Wkładanie rolki taśmy transferowej



NOTYFIKACJA!

W przypadku metody druku termotransferowego należy włożyć taśmę barwiącą. Jeżeli system druku jest wykorzystywany w trybie bezpośredniego druku termicznego, taśmy barwiącej nie instaluje się. Używane w systemie druku taśmy barwiące muszą mieć przynajmniej taką samą szerokość co nośnik. Jeżeli taśma barwiąca będzie węższa od nośnika, na którym wykonywany jest nadruk, wówczas głowica drukująca jest częściowo odsonięta i zużyje się przedwcześnie.

Przykład: wersja prawa

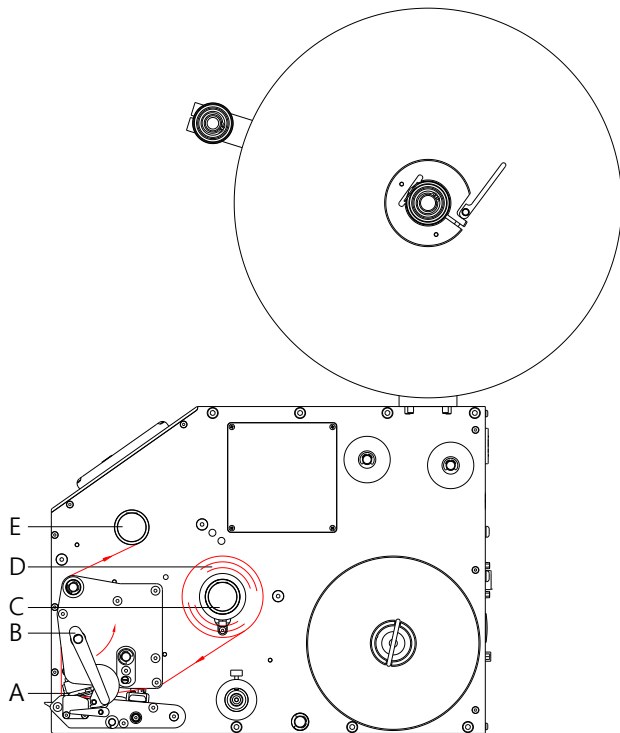

NOTYFIKACJA!

Przed włożeniem nowej rolki taśmy transferowej głowicę drukującą należy oczyścić środkiem do czyszczenia głowicy i wałków (97.20.002). Przestrzegać przepisy dotyczące postępowania podczas stosowania izopropanolu (IPA). W przypadku kontaktu ze skórą lub oczami należy je bardzo dokładnie przemyć bieżącą wodą. Jeżeli podrażnienie się utrzymuje, należy skontaktować się z lekarzem. Zapewnić dobre przewietrzenie.

- Postaw głowicę drukującą (A), obracając czerwoną dźwignię (B) w kierunku przeciwnym do ruchu wskazówek zegara.



PRZESTROGA!

Ryzyko otarć podczas wkładania taśmy transferowej bądź podczas wyjmowania zużytej taśmy transferowej!
⇒ Zwracać uwagę na krawędzie blachy sprężynowej!

- Na szpulę odwijającą (C) załóż rolkę taśmy transferowej (D) z nawojem zewnętrznym. Przy zakładaniu taśmy barwiącej należy zwracać uwagę, aby rdzeń taśmy ciasno przylegał do stopera rolki odwijającej. Aby uzyskać dobry wydruk, taśma barwiąca nie powinna być węższa niż materiał, na którym znajdują się etykiety.
- Pusty rdzeń po taśmie barwiącej nasuń na rolkę zwijającą (E). Poprowadź taśmę transferową pod głowicę drukującą.
- Za pomocą taśmy samoprzylepnej przymocuj taśmę barwiącą do pustego rdzenia na rolce zwijającej (E) zgodnie z kierunkiem zwijania. W celu sprawdzenia, czy taśma przesuwana w sposób prawidłowy bez zagięć i fałdów, obróć kilkakrotnie tuleję nawojową (E) w kierunku przeciwnym do ruchu wskazówek zegara.
- Aby złożyć głowicę drukującą (A), obróć czerwoną dźwignię (B) w kierunku zgodnym z ruchem wskazówek zegara, aż wskoczy na swoje miejsce.



NOTYFIKACJA!

Ponieważ rozładowanie elektrostatyczne może uszkodzić powłokę głowicy termicznej lub inne elementy elektroniczne, taśma termotransferowa powinna być antystatyczna. Użycie niewłaściwych materiałów może spowodować nieprzewidywalne działanie modułu drukującego i spowodować utratę gwarancji.



PRZESTROGA!

Możliwość tworzenia się zmarszczek podczas stosowania taśmy transferowej z kolorową stroną wewnątrz na skutek ograniczonego odciągania.
⇒ Stosować taśmę transferową kolorową stroną na zewnątrz.



PRZESTROGA!

Wpływ materiałów elektrostatycznych na ludzi!

⇒ Stosować antystatyczną taśmę transferową, ponieważ podczas wyjmowania może dojść do wyładowań elektrostatycznych.

Print Settings (Inicjalizacja druku)

Sekwencja przycisków: , , 

Speed (Prędkość) Wskazanie prędkości drukowania w mm/s. Szybkość drukowania można wyznaczać od nowa dla każdego zlecenia drukowania. Ustawienie szybkości drukowania ma również wpływ na wydruki testowe. Zakres wartości: 50 mm/s ... 300 mm/s (patrz Dane techniczne).

Contrast (Siła wypalania) Podanie wartości w celu ustawienia intensywności drukowania podczas użycia różnych materiałów, w celu ustawienia prędkości drukowania lub zawartości wydruku. Zakres wartości: 10 % ... 200 %

Przycisk: 

Transfer ribbon control (Kontrola taśmy transferowej) Sprawdzenie, czy rolka taśmy transferowej skończyła się lub czy taśma nie zerwała się na rolce odwijającej.
Off (Wył.): Kontrola taśmy transferowej jest wyłączona.
On, weak sensibility (Wł., mała czułość): Kontrola taśmy transferowej jest włączona. System druku reaguje na koniec taśmy transferowej mniej więcej o 1/3 wolniej (default).
On, strong sensibility (Wł., duża czułość): Kontrola taśmy transferowej jest włączona. System druku reaguje natychmiast na koniec taśmy transferowej.

Przycisk: 

Y displacement (Przesunięcie Y) Wartość przesunięcia punktu zerowego w mm. Przesunięcie całego wydruku w kierunku przesuwu papieru. Dla wartości dodatnich drukowanie w kierunku przesuwu papieru zaczyna się później. Zakres wartości: -30,0 ... +90,0

Przycisk: 

X displacement (Przesunięcie X) Poprzeczne przesunięcie całego obrazu wydruku w kierunku przesuwu papieru. Przesunięcie możliwe jest tylko do brzegów strefy drukowania i wyznaczone jest szerokością linii wypalania za pomocą przycisku. Zakres wartości: -90,0 ... +90,0

Przycisk: 

Tear-off Offset (Krawędź odrywania) Podanie wartości o jaką zostanie przesunięta do przodu ostatnia etykieta danego wydruku, a podczas ponownego uruchomienia drukowania zostanie ona przesunięta do tyłu do początku etykiety. Zakres wartości: 0 ... +50,0 mm
 Standard: 12 mm.

Layout Settings (Nadruk)

Sekwencja przycisków: , , 

Label length (Długość etykiety) Podanie długości etykiety w mm. Zalecana wysokość minimalna: 15 mm.

Gap length (Długość rowka) Podanie odległości pomiędzy dwoma etykietami w mm. Zalecana wartość minimalna: 1 mm.

Przycisk: 

Column printing (Wydruk wielotaśmowy) Dane dotyczące szerokości etykiety oraz liczby etykiet znajdujących się obok siebie na materiale nośnym.

Przycisk: 

Measure label (Pomiar etykiety) Uruchamianie procedury pomiaru etykiety za pomocą przycisku 

Przycisk: 

Label type (Etykiety samoprzylepne) Standardowo ustawione są etykiety samoprzylepne. Nacisnąć przycisk , by wybrać etykiety ciągłe.

Przycisk: **Material selection
(Materiał)**

Wybór materiału etykiety lub taśmy transferowej.

Przycisk: **Photocell
(Fotokomórka)**

Wybór używanej fotokomórki. Istnieją następujące możliwości: Fotokomórka światłowodowa normalna i fotokomórka światłowodowa odwrócona.

**Scan position - SC
(Pozycja odczytu - AP)**

Za pomocą tej funkcji można wprowadzić procentową wartość długości etykiety, po której rozpoczyna się procedura wyszukiwania końca etykiety.

Przycisk: **Label error length
(Błędna długość etykiety)**

Informacja mówiąca o tym, po ilu mm na ekranie powinien pojawić się komunikat w przypadku wystąpienia błędu.

Zakres wartości: 1 ... 999 mm

**Synchronization
(Synchronizacja)****On (Wł.):** W przypadku braku etykiety na nośniku wyświetlany jest komunikat o błędzie.
Off (Wył.): Brakujące etykiety są ignorowane, tzn. nadruk zostanie wykonany w prześwicie.Przycisk: **Flip label
(Odbicie etykiety)**

Oś odbicia znajduje się na środku etykiety. Jeżeli szerokość etykiety nie zostanie przekazana do systemu druku, używana jest domyślna szerokość etykiety, tzn. szerokość głowicy drukującej. Z tego względu należy zadbać o to, aby etykieta miała taką samą szerokość co głowica drukująca. W przeciwnym razie mogą wystąpić problemy przy pozycjonowaniu.

Przycisk: **Rotate label
(Obrót etykiety)**

Standardowo najpierw drukowana jest górna część etykiety przy obrocie 0°. W przypadku uruchomienia tej funkcji etykieta obracana jest o kąt 180° i drukowana jest zgodnie z kierunkiem czytania tekstu.

Przycisk: **Rotate label in degrees
(Obrót etykiety w stopniach)**Zgodnie z parametrem *Obrót etykiety* można obracać etykietę co 90°.**NOTYFIKACJA!**Obracać można tylko obiekty własne drukarki (teksty, linie i kody kreskowe).
Obrót grafiki nie jest możliwy.Przycisk: **Alignment
(Ustawienie)**

Ustawienie etykiety odbywa się dopiero po obróceniu/odbiciu, tzn. ustawienie jest niezależne od obrotu i odbicia.

Left (Lewo): Etykieta zostaje dosunięta do lewego skraju głowicy drukującej.**Centre (Środek):** Etykieta zostaje ustawiona w punkcie środkowym głowicy drukującej.**Right (Prawo):** Etykieta zostaje dosunięta do prawego skraju głowicy drukującej.**Device Settings (Parametry urządzenia)**Sekwencja przycisków:    **Language
(Język)**

Wybór języka, w jakim mają pojawiać się teksty na wyświetlaczu.

Istnieją następujące możliwości: Istnieją następujące możliwości: niemiecki, angielski, francuski, hiszpański, fiński, czeski, portugalski, holenderski, włoski, duński, polski, grecki, węgierski, rosyjski, chiński (opcja), ukraiński, turecki, szwedzki, norweski, estoński.

Przycisk: **External parameters
(Parametry zewn.)****Label dimension only (Dotyczy tylko wymiarów etykiety):** Parametry dotyczące długości etykiety, długości rowka i szerokości etykiety można przenosić. Jednak ustawień wszystkich pozostałych parametrów trzeba dokonywać bezpośrednio w systemie druku.**On (Wł.):** Parametry mogą być przesłane do modułu za pośrednictwem naszego oprogramowania do tworzenia nadruków. Parametry wcześniej ustawione bezpośrednio w systemie druku przestają obowiązywać.**Off (Wył.):** Uwzględniane są jedynie parametry ustawione bezpośrednio w systemie druku.

Przycisk: **Hotstart
(Ciepły start)**

On (Wł.): Przerwane zadanie drukowania może być kontynuowane po ponownym włączeniu systemu druku (tylko jeżeli moduł jest wyposażony w opcję karty SD).
Off (Wyt.): Po wyłączeniu systemu druku wszystkie dane zostają utracone.

Przycisk: **Codepage
(Strona kodowa)**

Wybór zestawu znaków, który będzie używany. Istnieją następujące możliwości: Codepage 437, Codepage 850, Codepage 852, Codepage 857, Codepage 1250, Codepage 1251, Codepage 1252, Codepage 1253, Codepage 1254, Codepage 1257, WGL4.

Tabela z podanymi zestawami znaków znajduje się na naszej stronie internetowej.

Przycisk: Przycisk: **Backfeed/Delay
(Cofanie/Opóźnienie)****Zaawansowane parametry urządzeń**

Backfeed (Cofanie): Cofanie w trybach pracy Dozownik zostało zoptymalizowane, dzięki czemu podczas przejazdu do punktu przesunięcia można zacząć drukowanie kolejnej etykiety, co pozwala uniknąć cofania etykiety i zaoszczędzić czas.

Delay (Opóźnienie): Ustawiany czas opóźnienia jest istotny tylko dla trybu pracy *Cofanie automatyczne*.

Przycisk: **Standard label
(Etykieta standardowa)**

On (Wł.): Po uruchomieniu zlecenia wydruku, bez uprzedniego zdefiniowania etykiety, drukowana jest etykieta standardowa (typ urządzenia, wersja oprogramowania sprzętowego, wersja realizacji).

Off (Wyt.): Po uruchomieniu zlecenia wydruku, bez uprzedniego zdefiniowania etykiety, na ekranie wyświetlony zostaje komunikat o błędzie.

Przycisk: **Field handling
(Zarządzanie polami)**

Off (Wyt.): Cała pamięć wydruku jest usuwana.

Keep graphic (Pobierz grafikę): Grafika lub czcionka TrueType są przesyłane jeden raz do systemu druku i zapisywane w wewnętrznej pamięci drukarki. W przypadku kolejnych zleceń wydruku do systemu druku będą przesyłane tylko zmodyfikowane dane. Zaletą jest zaoszczędzenie na czasie transmisji danych graficznych.

Delete graphic (Usuń grafikę): Zapisane w wewnętrznej pamięci drukarki grafiki lub czcionki TrueType zostaną usunięte, natomiast pozostałe pola zostaną zachowane.

Restore graphic (Odtwórz grafikę): Po zakończeniu zlecenia druku na module drukarki można ponownie uruchomić wydrukowane zlecenie. Wszystkie grafiki i czcionki TrueType są ponownie drukowane.

**NOTYFIKACJA!**

Wyjątek: W przypadku drukowania w kilku rzędach zawsze muszą zostać wydrukowane pełne rzędy (liczba zawsze wielokrotność rzędów). Usunięte rzędy nie są przywracane.

Przycisk: 

Powrót do poprzedniego menu.

Przycisk: **Rozpoczęcie działania**Przycisk: **Autoload
(Automatyczne wczytywanie)**

On (Wł.): Etykieta, która została już raz wczytana z karty SD, może być automatycznie wczytywana ponownie po ponownym uruchomieniu modułu drukującego. Po ponownym uruchomieniu systemu druku wczytywana jest zawsze ostatnio wczytana etykieta z karty SD.

Off (Wyt.): Po ponownym uruchomieniu systemu druku wymagane jest ręczne wczytanie ostatnio używanej etykiety z karty SD.

Równoczesne korzystanie z funkcji Autoload i Ciepły start je niemożliwe.

Przycisk: **Synchronization at switching on (synchronizacja przy włączaniu)****Off (Wył.):** Synchronizacja jest dezaktywowana, tzn. pomiaru i przesunięcia etykiety należy dokonać ręcznie.**Measure (Pomiar):** Po włączeniu systemu druku dokonywany jest natychmiastowy pomiar włożonej etykiety.**Label feed (Przesunięcie etykiety):** Po włączeniu systemu druku następuje synchronizacja etykiety z początkiem. W tym celu następuje przesunięcie jednej lub więcej etykiet.Przycisk: 

Powrót do poprzedniego menu.

Przycisk: **Środowisko użytkownika**Przycisk: **Buzzer (Sygnalizacja dźwiękowa)****On (Wł.):** Przy naciskaniu dowolnego przycisku słychać sygnał akustyczny.

Zakres wartości: 1 ... 7

Off (Wył.): Nie słychać żadnego sygnału.**Display (Wyświetlacz)**

Regulacja kontrastu na wyświetlaczu.



Zakres wartości: 45 ... 75

Przycisk: **Keyboard (Przypisane sekwencje przycisków)**

Wybór ustawień regionalnych dla żadanego układu sekwencji przycisków. Istnieją następujące możliwości: Niemcy, Anglia, Francja, Grecja, Hiszpania, Szwecja, USA lub Rosja.

Przycisk: **Customized entry (Dane operatora)****Off (Wył.):** Na wyświetlaczu w ogóle nie pojawia się zapytanie o zmienną wprowadzaną przez operatora. W takim przypadku drukowana jest zadana wartość domyślna.**On (Wł.):** Zapytanie o zmienną wprowadzaną przez operatora pojawia się na wyświetlaczu jednokrotnie przed rozpoczęciem wydruku.**Auto (automatycznie):** Zapytania o wprowadzane przez operatora zmienne i liczbę sztuk są wyświetlane po każdym nadruku.**Auto without quantity query (automatycznie bez zapytania o liczbę sztuk):** zapytanie o wprowadzone przez operatora zmienne pojawia się po każdym nadruku bez dodatkowego zapytania o liczbę sztuk.Przycisk: **Label confirmation (Potwierdzenie nadruku)****On (Wł):** Nowe zlecenie drukowania jest drukowane dopiero po potwierdzeniu na systemie druku.

Aktywne już, przetwarzane zlecenie jest drukowane dalej, aż nastąpi potwierdzenie na systemie druku.

Off (Wył): Brak komunikatu na wyświetlaczu sterowania.Przycisk: **Manual reprint (Dodruk ręczny)****Yes (Tak):** Gdy system druku znajdzie się w trybie zatrzymania, na przykład w wyniku wystąpienia błędu, można za pomocą przycisków  i  wykonać dodruk na ostatnio wydrukowanej etykiecie.**No (Nie):** Zostaną wysunięte tylko niezadrukowane etykiety.Przycisk: **CMI length (Długość CMI)**

Jeżeli wydruk zostanie zatrzymany na etykiecie, wtedy na głowicy drukującej może dojść do małej przerwy w obrazie drukowanym, w wyniku czego na etykiecie widoczna będzie cienka biała linia. Aby tego uniknąć można ustawić minimalną wartość wycofania (0–1 mm), o jaki materiał etykiety zostanie cofnięty. Podczas kolejnego rozpoczęcia drukowania wolny obszar zostanie zadrukowany. Ustawienie długości CMI jest skuteczne tylko w przypadku wybrania trybu cofnięcia "zoptymalizowane wycofanie".

Dispenser I/O (Dozownik WE/WY)

Tastensequenz: **F**, , , , , 

Operating mode (Tryb pracy dozownika)

Naciśnięcie przycisku , aby wybrać tryb pracy. Dostępne są następujące tryby pracy: WE/WY statyczny, WE/WY statyczny ciągły, WE/WY dynamiczny, WE/WY dynamiczny ciągły, Fotokomórka i Fotokomórka ciągła.

Przycisk: 

I/O ports 1-8 and 9-16 (I/Os 1-8 i 9-16)

Definicja funkcji portu.
Dla każdego portu każdorazowo 2 znaki wskazują aktualne ustawienie.

Pierwszy znak: **I** = Port działa jako wejście (Input)
O = Port działa jako wyjście (Output)
N = Port nie ma żadnej funkcji (Not defined)

Ustawień nie można zmienić.

Drugi znak: **+** = Aktywny poziom sygnału jest wysoki 'high' (1)
- = Aktywny poziom sygnału jest niski 'low' (0)
x = Port jest wyłączony
& = Funkcja wykonywana jest przy każdej zmianie poziomu sygnału.
s = Stan można odczytać lub zmienić poprzez interfejs.
Wewnętrzna funkcja drukowania jest wyłączona.

Zmiana poziomu sygnału jest uwzględniona tylko w trybach pracy I/O statyczna, I/O dynamiczna, I/O statyczna kontynuacyjna i I/O dynamicznie kontynuacyjna.

Przycisk: 

Debouncing (Eliminacja zakłóceń)

Gdy sygnał uruchamiający jest zakłócony, można za pomocą tego ustawienia wyeliminować zakłócenia na wejściu sygnału uruchamiającego drukowanie.
Zakres wartości: 0 ... 100 ms.

Przycisk: 

Start signal delay (Opóźnienie sygnału startowego)

Za pomocą tego ustawienia można opóźnić uruchomienie operacji drukowania.
Zakres wartości: 0,00 ... 9,99.

Przycisk: 

I/O protocol (Protokół Wej/Wyj)

Wybór interfejsu, przez który wysyłane są zmiany sygnałów wejścia i wyjścia (I/O).

Przycisk: 

Save signal (Sygnał oszczędzania)

On (Wł.): Sygnał startowy dla następnej etykiety może zostać wyemitowany już podczas drukowania bieżącej etykiety. Sygnał jest rejestrowany z systemu druku. System druku zaczyna drukować następną etykietę natychmiast po skończeniu bieżącej. W ten sposób można zaoszczędzić czas i podnieść wydajność.
Off (Wył.): Sygnał startowy dla następnej etykiety może zostać wyemitowany jedynie gdy bieżąca etykieta została wydrukowana do końca, a system druku znajduje się ponownie w stanie „oczekiwania” (ustawienie wyjścia „gotowe”). Jeżeli sygnał startowy został wcześniej wyemitowany, jest to ignorowane.

Przycisk: 

Cycle/Delay (Cykle/opóźnienie)

Określenie liczby etykiet drukowanych na każdy sygnał startowy i opóźnienia w ms między poszczególnymi etykietami.
Zakres wartości cykli: 1 ... 9
Zakres wartości opóźnienia: 0 ... 3000 ms

Przycisk: 

I/O profile (Profil I/O)

Wybór dostępnej konfiguracji *Std_Label* (Ustawienie fabryczne), *StdFileSelLabel*, *Appl*, *Std_Machine* lub *Appl_Machine*. Właściwe ustawienie obu konfiguracji zamieszczono w instrukcji obsługi.

Network (Sieć)

Sekwencja przycisków: , , , , , 

IP address (Adres IP)

Każde urządzenie sieciowe musi posiadać jednoznaczny adres o długości 32 bitów. Adres IP rozdzielony jest kropkami i dzieli się na cztery części. Każda część pochodzi z zakresu liczbowego 0 ... 255.

Przycisk: 

Netmask (Maska sieci)

W połączeniu z adresem IP systemu drukowania maska sieci określa, które adresy IP to urządzenie wyszukuje we własnej sieci.

Przycisk: 

Standard Gateway (Brama standardowa)

Adres IP bramy sieciowej. Jeśli został on pobrany przez DHCP, w nawiasach podany jest DHCP.

Przycisk: 

DHCP (DHCP)

DHCP umożliwia automatyczne pobieranie parametrów sieci – adresu IP, maski sieci i bramy standardowej – z serwera DHCP, który musi być zainstalowany w sieci.

Przycisk: 

Printer name (Nazwa drukarki)

Nazwa systemu drukowania zainstalowanego w sieci.

Przycisk: 

MAC address (Adres MAC)

Pozycja z adresem MAC (Media Access Control). Adres MAC jest adresem sprzętowym każdej indywidualnej karty sieciowej i służy do jednoznacznej identyfikacji systemu drukowania w sieci.

Przycisk: 

Net Time Protocol (Protokół synchronizacji czasu)

NTP Use (Korzystanie z NTP):

On (Wł.): funkcja NTP jest aktywna

Off (Wył.): funkcja NTP jest dezaktywowana, co oznacza, że synchronizacja nie jest przeprowadzana.

Przycisk: 

NTP Server IP Address (Adr. IP serw. NTP):

adres IP serwera NTP.

Przycisk: 

NTP Server Name (Nazwa serwera NTP):

Możesz wpisać tutaj nazwę, jako alternatywę lub dodatek do adresu IP.

Przycisk: 

NTP Status (Stan NTP):

Disabled (Wyłączone): Brak połączenia z serwerem NTP lub funkcja NTP jest wyłączona.

Włącz NTP i sprawdź dostępność adresu IP NTP i/lub nazwy NTP.

Przycisk: 

NTP Synchronisation Now (Synchronizuj teraz przez NTP):

wykonanie tej funkcji powoduje przeprowadzenie od razu synchronizacji czasu. Funkcja służy do testowania funkcji serwera NTP.

Przycisk: 

Date (Data) DD.MM.YY:

za pomocą tej funkcji można testować i kontrolować funkcję NTP.

Przycisk: 

Time (Godzina) HH:MM:SS:

za pomocą tej funkcji można testować i kontrolować funkcję NTP.

Przycisk: 

Server (Serwery)

Tutaj można aktywować bądź dezaktywować wszystkie serwery, z wyjątkiem serwerów pod portem 9100/9099.

Password (Hasło)

Sekwencja przycisków: , , , , , , , 

Operation (Obsługa)

Password (Hasło)

Wprowadzenie numerycznego hasła składającego się z 4 pozycji.

Przycisk: 

Protection configuration (Zabezpieczenie hasłem menu funkcji)

Ustawienia drukarki można zmieniać. (moc wypalania, prędkość, tryb pracy, ...). Zabezpieczenie hasłem zapobiega wprowadzaniu zmian w ustawieniach drukarki.

Przycisk: 

Protection favorites (Zabezpieczenie ulubionych hasłem)

Zabezpieczenie hasłem uniemożliwia dostęp do menu ulubionych.

Przycisk: 

Protection memory card (Zabezpieczenie hasłem karty pamięci)

Za pomocą funkcji karty pamięci można zapisywać, ładować, ... etykiety. Zabezpieczenie hasłem musi rozróżniać, czy dozwolony jest dostęp do karty pamięci tylko w zakresie odczytu czy żaden.

Pełen dostęp: brak zabezpieczenia hasłem

Tylko odczyt: możliwy tylko odczyt

Zabezpieczony: dostęp zablokowany

Przycisk: 

Protection printing (Zabezpieczenie hasłem drukowanie)

Jeżeli drukarka jest podłączona do komputera PC może być pomocne, jeżeli osoba obsługująca nie może zainicjować drukowania ręcznie. Zabezpieczenie hasłem zapobiega ręcznemu zainicjowaniu drukowania.

Network (Sieć)

Password (Hasło)

Wprowadzenie hasła składającego się z 15 pozycji. Hasło może składać się ze znaków alfanumerycznych i znaków specjalnych.

Przycisk: 

Protection HTTP (Zabezpieczenie hasłem HTTP)

Można zapobiec komunikacji za pomocą HTTP.

Przycisk: 

Protection Telnet (Zabezpieczenie hasłem Telnet)

Ustawień usługi Telnet nie można zmieniać.

Przycisk: 

Protection remote access (Zabezpieczenie hasłem zdalny dostęp)



Można uniemożliwić dostęp poprzez zewnętrzny interfejs HMI.



NOTYFIKACJA!

Aby wykonać zablokowaną funkcję, należy najpierw wprowadzić prawidłowe hasło. Jeżeli podano prawidłowe hasło, pożądana funkcja zostanie wykonana.

Menu level password (Poziom menu Hasło)

Aby przeprowadzać prace serwisowe, może być wymagane dodatkowe hasło. 4-cyfrowe hasło ustawia się za pomocą przycisków  i . Ustawienia można zmienić w ConfigTool.

Interface (Złącza)

Sekwencja przycisków: , , , , , , , , , , , , , 

COM1 / Baud / P / D / S

COM1:

0 - złącze szeregowo wyłączone
 1 - złącze szeregowo włączone
 2 - złącze szeregowo włączone; w przypadku pojawienia się błędu podczas transmisji nie jest generowany żaden komunikat o błędzie

Prędkość transmisji:

Liczba bitów przesyłanych w jednej sekundzie.
 Dostępne są następujące wartości: 1200, 2400, 4800, 9600, 19200, 38400, 57600 i 115200.

P = parzystość:

N - bez parzystości; E - parzyste; O - nieparzyste
 Należy zwrócić uwagę, aby te ustawienia były zgodne z ustawieniami systemu druku.

D = bity danych:

Ustawienia bitów danych. Można wybrać 7 albo 8 bitów.

S = bity stopu:

Istnieje możliwość wyboru 1 lub 2 bitów stopu. Liczba bitów stopu między bajtami.

Przycisk: 

Start/stop sign (Znak start/stop)

SOH: Początek bloku transmisji danych → w formacie HEX 01

ETB: Koniec bloku transmisji danych → w formacie HEX 17

Przycisk: 

Data memory (Pamięć danych)

Standard (Standardowa): Po uruchomieniu zlecenia wydruku dane będą przyjmowane do momentu zapełnienia bufora wydruku.



Extended (Rozszerzona): W trakcie bieżącego zlecenia wydruku dane będą dalej przyjmowane i przetwarzane.

Off (Wył): Po uruchomieniu zlecenia wydruku nie będą przyjmowane kolejne dane.

Przycisk: 

Port test (Test portu)

Sprawdzić, czy interfejs przenosi dane.

Naciśnij przyciski  i , aby wybrać Ogólnie (On). Naciśnij przycisk , następnie dane, które będą przesyłane przez porty (COM1, USB, TCP/IP), zostaną wydrukowane.



Emulation (Emulacja)

Sekwencja przycisków: , , , , , , , , , , , , , 

Protocol (Protokół)

CVPL: Carl Valentin Programming Language (Język programowania Carl Valentin)

ZPL: Zebra® Programming Language (Język programowania Zebra)

Wybrać protokół za pomocą przycisków  i . Naciśnij przycisk , aby zatwierdzić wybór. System druku bezpośredniego zostaje uruchomiony ponownie, a polecenia ZPL II® są wewnętrznie konwertowane na polecenia CVPL.

Przycisk: 

Printhead resolution (Rozdzielczość głowicy drukującej)

Przy aktywnej emulacji ZPL II® należy ustawić rozdzielczość głowicy drukującej emulowanego systemu druku bezpośredniego.



NOTYFIKACJA!

Jeśli rozdzielczość głowicy drukującej systemu druku Zebra® różni się od rozdzielczości urządzenia Valentin, to oznacza to, że wielkość obiektów (np. tekstów, grafik) także nie będzie się dokładnie pokrywać.

Przycisk: 

Drive mapping (Przypisanie napędów)

Dostęp do napędów Zebra® jest przekierowywany na odpowiednie napędy Valentin.



































NOTYFIKACJA!

Ponieważ systemy druku Valentin nie posiadają krojów czcionek zainstalowanych w drukarkach Zebra®, wydruk może się nieznacznie różnić.

Przycisk: 

PJL – Printer Job Language Można wyświetlić informacje statusowe dotyczące zlecenia drukowania.
(PJL – Printer Job Language)

Date & Time (Daty & Czasu)

Sekwencja przycisków: , , , , , , , , , , , , , , , , , , , , , , , , , , , , , , , , , , , , , ,

Przycisk: **Printhead temperature
(Temperatura głowicy drukującej)**

Wskazanie temperatury głowicy drukującej. Zazwyczaj temperatura głowicy drukującej wynosi tyle co temperatura pokojowa. Jednak gdy maksymalna temperatura głowicy drukującej zostanie przekroczona, bieżące zlecenie wydruku zostanie przerwane, a na ekranie systemu druku bezpośredniego pojawi się komunikat o błędzie.

Przycisk: **Motor power
(Moc silnika)**

Ustawienie siły, jaką silnik posuwu musi wywierać przy dużym obciążeniu. Zaleca się zmianę, jeśli używany materiał nie jest właściwie przesuwany lub występują przesunięcia w wydruku.
Eco (Eko): Zredukowany moment obrotowy silnika posuwu.
 Ustawienie jest odpowiednie dla niskich prędkości i lekkich rolek etykiet.
Normal (Normalne): Ustawienie odpowiednie dla prędkości do 300 mm/s w połączeniu z opcją aplikatora.
Maximum (Maksymalny): Maksymalny moment obrotowy silnika posuwu.
 Odpowiedni dla maksymalnej dostępnej prędkości i ciężkich rolek etykiet w połączeniu z podajnikiem etykiet.

Przycisk: **Motor acceleration
(Przyspieszenie silnika)**

Ustawienie szybkości przyspieszania silnika posuwu.
 Zakres wartości: 1 ... 5
 Domyślne: 2

Przycisk: **Print examples
(Przykłady wydruku)**

Uruchomienie tego polecenia menu powoduje wydruk wszystkich ustawień .
Settings (Raport statusu): Drukowane są wszystkie ustawienia urządzenia, jak np. prędkość, materiał układów oraz taśm transferowych itd.
Bar codes (Kody kreskowe): Drukowane są wszystkie dostępne kody kreskowe.
Fonts (Czcionki): Drukowane są wszystkie wektory oraz czcionki bitmapowe.

Przycisk: **Input
(Wejście)**

Wskazanie poziomu dla wejść parametrów IO.
 0 = Low (niski)
 1 = High (wysoki)

Przycisk: **Output
(Wyjście)**

Wskazanie poziomu dla wyjść parametrów IO.
 0 = Low (niski)
 1 = High (wysoki)

Przycisk: **I/O status
(Status WEJ./WYJ.)**

Liczone są istotne wydarzenia i zapisywane w postaci protokołu w pamięci RAM. Po wyłączeniu urządzenia protokół zostaje skasowany.

RInt = Real Interrupts [Przerwania rzeczywiste]
 Liczone są wejściowe impulsy startowe bezpośrednio po Interrupt [przerwaniu].

Dbnc = Debounced [Eliminacja drgań styków]
 Liczone są wejściowe impulsy startowe, które są dłuższe aniżeli ustawiony czas eliminacji drgań styków. Tylko takie impulsy mogą prowadzić do inicjacji wydruku. Jeśli impuls startowy jest za krótki, nie inicjuje on wydruku. Można to rozpoznać po tym, iż RInt liczy, a Dbnc nie liczy.

NPrn = Not Printed [brak wydruku]
 Liczy wejściowe impulsy startowe po wyeliminowaniu drgań styków, które nie doprowadziły do inicjacji wydruku. Przyczyny mogą być następujące: brak zlecenia wydruku, zlecenie wydruku zostało przerwane (ręcznie lub z powodu zaistnienia błędu) lub system drukujący jest jeszcze zajęty realizacją innego zlecenia wydruku.

PrtStrtReset = Zeruje wszystkie liczniki.

PrtStrtTime = Zmierzona długość ostatniego impulsu startowego w milisekundach.

Przycisk: **Online/Offline
(Online/Offline)**

Jeśli funkcja ta jest aktywna, za pomocą przycisku  można przełączać pomiędzy trybem Online a Offline (Standard: Wyt).

Online: Dane są odbierane przez interfejsy. Przyciski klawiatury foliowej są aktywne tylko wtedy, gdy za pomocą przycisku  przełączono na tryb Offline.

Offline: Przyciski klawiatury foliowej są znów aktywne, ale odbierane dane nie są już przetwarzane. Kiedy system druku znowu zostanie przełączony w tryb Online, znów odbierane będą nowe zlecenia wydruku.

Przycisk: **Transfer ribbon warning
(Ostrzeżenie o końcu taśmy)****TRB = Transfer ribbon advance warning (Ostrzeżenie o końcu taśmy):**

W przypadku włączenia tej funkcji, przed końcem taśmy transferowej zostanie wysłany sygnał do wyjścia sterującego.

Warning diameter (Średnica alarmowa):

Ustawianie średnicy taśmy drukującej, przy której system wyświetla komunikat alarmowy. Jeżeli w tym miejscu zostanie podana wartość w mm, to po osiągnięciu tej średnicy (zmierzonej na rolce taśmy transferowej przez wyjście sterujące) wysyłany jest sygnał.

Ribbon advance warning mode (Tryb pracy dla ostrzeżenia):

Warning (Ostrzeżenie): Po osiągnięciu średnicy ostrzeżenia ustawiane jest odpowiednie wyjście I/O.

Reduced print speed (Zmniejszona prędkość): Prędkość, do jakiej należy zmniejszyć prędkość drukowania.

Error (Błąd): System drukowania pozostaje po osiągnięciu średnicy ostrzeżenia przy 'zbyt mało taśmy transferowej'.

Reduced print speed (Zmniejszona prędkość):

Ustawienie zmniejszonej prędkości w mm/s. Można ją ustawić w granicach normalnej prędkości drukowania.

Przycisk: **Zero point adjustment
in Y direction
(Ustawianie punktu
zerowego zgodnie z
kierunkiem Y)**

Wartość wprowadzana jest w 1/100 mm.

Jeżeli po wymianie głowicy drukującej, drukowanie etykiety nie jest kontynuowane w tym samym punkcie, różnicę tę można skorygować zgodnie z kierunkiem druku.

**NOTYFIKACJA!**

Wartość punktu zerowego ustawiona jest fabrycznie i podczas wymiany głowicy może ją ustawiać ponownie personel serwisowy.

Przycisk: **Zero point adjustment
in X direction
(Ustawianie punktu
zerowego zgodnie z
kierunkiem X)**

Wartość wprowadzana jest w 1/100 mm.

Jeżeli po wymianie głowicy drukującej, drukowanie etykiety nie jest kontynuowane w tym samym punkcie, różnicę tę można skorygować poprzecznie do kierunku druku.

**NOTYFIKACJA!**

Wartość punktu zerowego ustawiona jest fabrycznie i podczas wymiany głowicy może ją ustawiać ponownie personel serwisowy.

Przycisk: **Print length +/-
(Długość wydruku +/-)**

Ustawienie korekty obrazu wydruku w procentach.

Czynniki mechaniczne (np. wielkość rolki) mogą sprawić, że obraz wydruku będzie większy lub mniejszy w porównaniu z wielkością pierwotną.

Zakres wartości: +10.0 % ... -10.0 %

Przycisk: **Write log files on MC
(Zapis plików LOG na MC)**

Za pomocą tego polecenia można zapisać różne pliki LOG na dostępnym nośniku pamięci (karta MC). Po wyświetleniu polecenia "gotowe" można usunąć nośnik pamięci.

Pliki znajdują się w katalogu "log":

LogMemErr.txt: Zaprojektowane błędy z informacjami dodatkowymi jak np. data/godzina oraz nazwa pliku/numer wiersza (dla programistów)

LogMemStd.txt: Protokołowanie wybranych zdarzeń

LogMemNet.txt: Dane przesłane ostatnio przez port 9100

Parameters.log: Wszystkie parametry drukarki w formie czytelnej dla użytkownika

TaskStatus.txt: Status wszystkich zadań drukarki

Main Menu (Menu główne)



















Po włączeniu systemu druku wyświetlone zostanie menu główne. Menu główne zawiera informacje takie jak np. typ urządzenia, aktualną datę oraz aktualny czas, numer wersji produktu oraz zastosowane FPGA.

Wybrana informacja jest wyświetlona tylko przez chwilę, potem ponownie pojawia się pierwsza informacja.

Przy pomocy przycisku  można przejść do następnej informacji.

Karta SD/USB pen-drive

Za pomocą przycisków klawiatury foliowej lub za pomocą różnych przycisków funkcyjnych podłączonej klawiatury USB obsługiwane jest menu pamięci.

		Powrót do ostatniego menu.
		W funkcji <i>Load layout</i> (Załaduj układ): Przejście do eksploratora plików. Eksplorator plików: Przejście do menu kontekstowego (context menu).
		Zaznaczenie pliku/katalogu, jeśli możliwy jest wybór kilku obiektów.
		Menu główne: Wybór menu pamięci. Eksplorator plików: Tworzenie nowego pliku.
		Wykonanie aktualnej funkcji dla aktualnego pliku/katalogu.
		Przejście do katalogu nadrzędnego.
		Przejście do aktualnie zaznaczonego katalogu.
		W aktualnym katalogu przewinąć do góry.
		W aktualnym katalogu przewinąć w dół.

Define user directory (Określ katalog użytkownika)

Określa standardowy katalog, w którym znajdują się dane do przetwarzania.









NOTYFIKACJA!

Należy zdefiniować katalog użytkownika:

- zanim nastąpi użycie lub nawigacja poprzez menu pamięci.
- gdy nastąpiło sformatowanie karty SD na komputerze i katalog STANDARD nie został automatycznie założony.

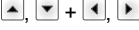
```
File Explorer
A:\
[Drives]
-><STANDARD>
<DIR_1>
```





```
Context Menu
A:
->Set as user dir
Format
Copy
```

-  Dostęp do menu pamięci.
-  Wywołać eksplorator plików.
-  Wybrać katalog.
-  Wyświetlanie dostępnych funkcji
-  Wybrać funkcję *Set as user dir* (jako katalog użytkownika)
-  Zatwierdzić wybór.
-  Powrót do menu podstawowego.
Przy następnym wywołaniu menu pamięci wybrany katalog zostanie wyświetlony jako katalog użytkownika.

Load layout (Załaduj układ)

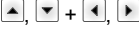
Załadowanie układu w ustalonym katalogu użytkownika. Funkcja umożliwia uzyskanie szybkiego dostępu do określonego katalogu użytkownika. Funkcja umożliwia szybki dostęp do żądanego układu, ponieważ wyświetlane są tylko funkcje układu, a katalogi są ukrywane.

```
Load layout
A:\STANDARD
->File_name1.prn
File_name2.prn
File_name3.prn
File_name4.prn
```

-  Dostęp do menu pamięci.
-  Wybrać układ.
-  Zatwierdzić wybór.
-  Okno wprowadzania liczby jest wyświetlane automatycznie.
Wybrać liczbę drukowanych układów.
-  Rozpocząć drukowanie.



NOTYFIKACJA!

NIE można tutaj zmienić katalogu. Zmiana katalogu MUSI się odbyć w eksploratorze plików przy pomocy funkcji *Change directory* (Zmienić katalog).

Eksplorator plików

Eksplorator plików jest systemem zarządzania plikami systemu druku. Główne funkcje płaszczyzny menu pamięci są dostępne w eksploratorze plików.

W widoku katalogu użytkownika nacisnąć przycisk **F**, aby przejść do eksploratora plików.

Można wybrać następujące funkcje:





- Zmiana dysku lub katalogu
- Ładowanie plików
- Zapis układu lub konfiguracji
- Kasowanie pliku (plików)
- Formatowanie karty SD
- Kopiowanie pliku (plików)

Change directory (Zmień katalog)

```
File Explorer
A:\
[Drives]
-><STANDARD>
<DIR_1>

File Explorer
A:\STANDARD\
-><..>
layout01
layout02
```

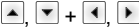



Wybór dysku lub katalogu, w którym zapisywane są pliki.

-  Dostęp do menu pamięci.
-  Wywołać eksplorator plików.
-  Wybrać katalog.
-  Zatwierdzić wybór.
-  Wyświetlany jest wybrany katalog.

Load file (Załaduj plik)

```
Load file
A:\STANDARD\
<..>
->layout01
layout02
```

Ładuje dowolny plik. Może to być zapisana wcześniej konfiguracja, układ itd.

-  Dostęp do menu pamięci.
-  Wywołać eksplorator plików.
-  Wybrać plik.
-  Wybrany plik zostaje załadowany.



NOTYFIKACJA!





Jeżeli w przypadku wybranych danych chodzi o rozmieszczenie, można natychmiast wprowadzić ilość kopii do drukowania.

Save layout (Zapisz układ)

```
Save file
A:\STANDARD
->Save layout
Save config.

noname
```

Zapisuje aktualnie załadowane rozmieszczenie pod wybraną nazwą.





-  Dostęp do menu pamięci.
-  Wywołać eksplorator plików.
-  Przejście do menu *Save file* (Zapisz plik).
-  Wybrać funkcję *Save layout* (Zapisz układ).
-  Zatwierdzić wybór.

Po podłączeniu klawiatury USB zamiast *noname* można wprowadzić nową nazwę pliku.

Save configuration (Zapisz konfigurację)

```
Save file
A:\STANDARD
Save layout
→ Save config.
config.cfg
```

Zapisuje kompletną, aktualną konfigurację drukarki pod wybraną nazwą.

-  Dostęp do menu pamięci.
-  Wywołać eksplorator plików.
-  Przejście do menu *Save file* (Zapisz plik).
-  Wybrać funkcję *Save configuration* (Zapisz konfigurację).
-  Zatwierdzić wybór.







Po podłączeniu klawiatury USB zamiast *config.cfg* można wprowadzić nową nazwę pliku.

Delete file (Usuń pliki)

```
File Explorer
A:\STANDARD\
layout01 *
→ layout02 *
layout03
layout04

Context menu
2 objects marked
→ Delete
Copying
```

Nieodwracalnie usuwa jeden lub więcej plików albo katalogów. Przy usuwaniu katalogu usuwane są zarówno zapisane w nim pliki, jaki i podkatalogi.

-  Dostęp do menu pamięci.
-  Wywołać eksplorator plików.
-  Wybrać plik.
-  Zaznaczyć plik do usunięcia. Zaznaczone wpisy zostają oznaczone symbolem * . Proces przeprowadzać dotąd, dopóki nie zaznaczy się wszystkich przeznaczonych do usunięcia plików lub katalogów.
-  Przejście do menu kontekstowego.
-  Wybrać funkcję *Delete* (Usuń).
-  Zatwierdzić wybór.

Formatting (Formatuj)

Nieodwracalnie formatuje kartę pamięci.









NOTYFIKACJA!

W systemie druku nie można formatować pen-drive'ów USB!

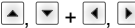
```
File Explorer
DRIVES
→ A: 954Mb free
U: No media

Context menu
A:\
Set as user dir
→ Formatting
Copy
```

-  Dostęp do menu pamięci.
-  Wywołać eksplorator plików.
-  Wybrać napęd do sformatowania.
-  Przejście do menu kontekstowego (context menu).
-  Wybrać funkcję *Formatting* (Formatuj).
-  Zatwierdzić wybór.

**Copying
(Kopiuuj)**

```
File Explorer
A:\STANDARD\
layout01 *
→ layout02 *
layout03
layout04
```

```
Context menu
2 objects marked
Delete
→ Copying
```

```
Select Destination
DRIVES
→ A: 954Mb free
```

Tworzy duplikat pierwotnego pliku lub pierwotnego katalogu, aby możliwe było wprowadzanie zmian w sposób niezależny od oryginału.



Dostęp do menu pamięci.



Wywołać eksplorator plików.



Wybrać plik.



Zaznaczyć pliki do skopiowania. Zaznaczone wpisy zostają oznaczone symbolem * . Proces przeprowadzać dotąd, dopóki nie zaznaczy się wszystkich przeznaczonych do skopiowania plików lub katalogów.



Przejscie do menu kontekstowego (context menu).



Wybrać funkcję *Copying* (Kopiuuj).



Ustalić miejsce, do którego mają zostać skopiowane pliki/katalogi.

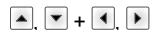

Wybrać docelowe miejsce zapisu.



Zatwierdzić wybór.

Filtr:**Możliwe tylko w połączeniu z klawiaturą USB.**

Jeśli podłączona jest klawiatura USB, dla niektórych funkcji można podać maskę filtrującą lub nazwę zapisywanego pliku. Wybór jest wyświetlany w wierszu ścieżki dostępu. Maską filtrującą umożliwia wyszukiwanie określonych plików. Przykładowo po podaniu hasła „L” wyświetlane są tylko te pliki, których nazwa rozpoczyna się ciągiem znaków „L”. (Duże/małe litery nie są uwzględniane).

Bez filtr

```
Load layout
A:\STANDARD
→ First_file.prn
Layout_new.prn
Sample.prn
12807765.prn
```

Z filtr

```
Load layout
L
→ Layout_new.prn
```

Dane techniczne

	ILX V 56/8	ILX V 80/8	ILX V 54/12	ILX V 81/12	ILX V 103/8	ILX V 104/8	ILX V 106/12	ILX V 108/12	ILX V 106/24
Prędkość druku	maks. 350 mm/s – druk termotransferowy maks. 400 mm/s – druk termiczny								
Rozdzielczość	200 dpi	200 dpi	300 dpi	300 dpi	203 dpi	203 dpi	300 dpi	300 dpi	600 dpi
Maks. szerokość nadruku	56 mm	80 mm	54 mm	81 mm	104 mm	104 mm	105,7 mm	108,4 mm	105,7 mm
Maks. szerokość przepustowa	60 mm	90 mm	60 mm	90 mm	116 mm	116 mm	116 mm	116 mm	116 mm
Głowicy drukujące;	Flat Type	Flat Type	Flat Type	Flat Type	Flat Type	Flat Type	Flat Type	Flat Type	Flat Type
Etykiety									
Etykiety, materiał bez końca	Na rolkach: Papier, karton, tekstylia, tworzywo sztuczne								
Grubość materiału	maks. 220 gr/m ² (większe na zamówienie)								
Min. szerokość etykiet	20 mm	20 mm	20 mm	20 mm	25 mm	25 mm	25 mm	25 mm	25 mm
Min. wysokość etykiet	15 mm								
Maks. wysokość etykiet	3000 mm								
Maks. średnica rolki	Nawijanie wewnątrz. 150 mm Odwijanie na zewnątrz. 330 mm (opcja)								
Min. średnica rdzenia	40 mm / 76 mm								
Nawijanie	zewnątrzna lub wewnątrzna								
Czujnik etykiet	Światłowodowy								
Długość taśm transferowych									
Strona koloru	zewnątrzna lub wewnątrzna								
Maks. średnica rolki	Ø 80 mm								
Średnica rdzenia	25,4 mm / 1"								
Maks. długość	450 m								
Maks. szerokość	55 mm	85 mm	55 mm	85 mm	110 mm	110 mm	110 mm	110 mm	110 mm
Wymiary (mm)									
Szerokość x wysokość x głębokość	211 x 281 x 375	234 x 281 x 375	211 x 281 x 375	234 x 281 x 375	263 x 281 x 375	263 x 281 x 375	263 x 281 x 375	263 x 281 x 375	263 x 281 x 375
Waga	10,6 kg	11,1 kg	10,6 kg	11,1 kg	11,5 kg	11,5 kg	11,5 kg	11,5 kg	11,5 kg
Elektronika									
Procesor	TI Sitara ARM Cortex A8, 1 GHz 32 kB ICache, 32 kB DCache do 2000 Mips								
Pamięć robocza (RAM)	512 MB								
Gniazdo rozszerzeń	dla karty SD								
Bateria	Dla zegaru czasu rzeczywistego (zapisanie danych podczas odłączenia od sieci)								
Sygnal ostrzegawczy	Sygnal akustyczny w przypadku błędu								
Złącza									
Szeregowe	RS-232C (do 115200 baud)								
USB	2.0 High Speed Slave								
Ethernet	10/100 Base T, LPD, RawIP-Printing, DHCP, HTTP, FTP								
2 x USB (host)	z tyłu dla: klawiatury, pamięci USB								
Parametry zasilania									
Napięcie zasilające	100 ... 240 V AC / 50-60 Hz								
Pobór mocy	250 VA								
Prąd	2,5 A								
Wartości bezpieczników	T5A 250 V								
Temperatura	5 ... 40 °C								
Wilgotność względna	maks. 80 % (bez kondensacji)								

Pole obsługowe	
Przyciski	Drukowanie testowe, menu funkcyjne, liczba sztuk, karta SD, Feed, Enter, 4 x kursor
Wyświetlacz LCD	Monitor graficzny 132 x 64 pixeli
Ustawienia	
	Data, godzina, godziny zmiany 20 możliwości ustawienia języka (dalsze na zapytanie) parametry układów, parametry urządzenia, interfejsy, zabezpieczenie hasłem
Kontrole	
Zatrzymanie druku w przypadku, gdy	Skończy się taśma transferowa / skończą się etykiety / głowica drukująca jest otwarta
Wydruk statusu	Wydruk ustawień urządzenia jak np. wydajność biegu, fotokomórki, parametry interfejsów, parametry sieci Wydruk wewnętrznych rodzajów czcionek jak i wszystkich wspomagających kodów kreskowych
Czcionki	
Rodzaje czcionek	6 czcionek bitmapowych, 8 czcionek wektorowych/ czcionki true type 6 czcionek proporcjonalnych Inne rodzaje czcionek na zapytanie
Zestawy znaków	Windows 1250 do 1257, DOS 437, 850, 852, 857, UTF-8 Zawierają wszystkie znaki europy zachodniej i wschodniej, znaki łacińskie, cyryliczne, greckie oraz arabskie (opcja). Inne zestawy znaków na zapytanie
Czcionki bitmapowe	Szerokość i wysokość 0,8 ... 5,6 Faktor powiększenia 2 ... 9 Wyrównanie 0°, 90°, 180°, 270°
Czcionki wektorowe / czcionki true type	Szerokość i wysokość 1 ... 99 mm Faktor powiększenia bezstopniowy Wyrównanie 0°, 90°, 180°, 270°
Cechy pisma	Zależnie od rodzaju czcionki pogrubione, pochylone, odwrócone, pionowe
Odstęp między znakami	zmiennie
Kody kreskowe	
Kody kreskowe 1D	2/5 Industrial, Codabar, Code 128, Code 128A, Code 128B, Code 2/5 interleaved, Code 39, Code 39 extended, Code 93, EAN 13, EAN 8, EAN Add-on, GS1-128, Identcode, ITF 14, Leitcode, Pharmacode, PLANET (Postal Alpha Numeric Encoding Technique), PostNet, PZN 7, PZN 8, UPC-A, UPC-E, USPS Intelligent Mail
Kody kreskowe 2D	Aztec Code, CODABLOCK F, DataMatrix, GS1 DataMatrix, MAXICODE, PDF 417, QR Code
Kody kreskowe Composite	GS1 DataBar Expanded, GS1 DataBar Limited, GS1 DataBar Omnidirectional, GS1 DataBar Stacked, GS1 DataBar Stacked Omnidirectional, GS1 DataBar Truncated
	Wszystkie kody kreskowe są zmiennie pod względem wysokości, szerokości modułu oraz współczynnika ratio. Wyrównanie 0°, 90°, 180°, 270° Do wyboru cyfry kontrolne i wydruk pisma literowego
Oprogramowanie	
Konfiguracja	ConfigTool
Sterowanie procesem	Loftware
Oprogramowanie do układów	Labelstar Office Lite Labelstar Office
Sterownik Windows	Windows 8.1® - Windows 10® 32/64 Bit, Windows 11® Windows Server 2016® - Windows Server 2022®

Zmiany techniczne zastrzeżone

Czyszczenie i konserwacja



NIEBEZPIECZEŃSTWO!

Niebezpieczeństwo porażenia prądem!

- ⇒ Przed przystąpieniem do wszelkich prac konserwacyjnych odłączyć system drukujący od sieci elektrycznej i odczekać przez chwilę, aż zasilacz się rozładuje.



PRZESTROGA!

Podczas czyszczenia może dojść do obrażeń.

- ⇒ Zachować ostrożność ze względu na ostre krawędzie.



NOTYFIKACJA!

Podczas czyszczenia systemu druku zaleca się noszenie osobistego wyposażenia ochronnego, czyli okularów ochronnych i rękawic.

Czynność konserwacyjna	Okres
Czyszczenie ogólne	W razie potrzeby.
Czyszczenie wałka ciągnącego taśmy transferowej.	W przypadku każdej wymiany folii transferowej lub nieprawidłowości wydruku.
Czyszczenie wałka drukarki	W przypadku każdej wymiany rolki z etykietami lub nieprawidłowości wydruku oraz przesuwu etykiet.
Czyszczenie głowicy modułu.	Druk termiczny bezpośredni: Przy każdej zmianie rolki etykiet Druk termotransferowy: W przypadku każdej wymiany folii transferowej lub nieprawidłowości wydruku
Czyszczenie bariery świetlnej etykiet	Wymiana rolki z etykietami.
Wymiana głowicy drukującej	W przypadku błędów na wydruku.



NOTYFIKACJA!

Przestrzegać przepisy dotyczące postępowania podczas stosowania izopropanolu (IPA). W przypadku kontaktu ze skórą lub oczami należy je bardzo dokładnie przemyć bieżącą wodą. Jeżeli podrażnienie się utrzymuje, należy skontaktować się z lekarzem. Zapewnić dobre przewietrzenie.



OSTRZEŻENIE!

Niebezpieczeństwo pożaru z powodu łatwopalnego rozpuszczalnika kleju etykiet!

- ⇒ W przypadku użycia rozpuszczalnika do kleju etykiet należy dokładnie oczyścić z pyłu i zanieczyszczeń drukarkę etykiet.

Czyszczenie ogólne



PRZESTROGA!

Uszkodzenie systemu druku wskutek stosowania ostrych środków czyszczących!

- ⇒ Nie stosować żadnych środków szorujących lub rozpuszczalników do czyszczenia powierzchni zewnętrznych lub podzespołów urządzenia.
- ⇒ Kurz i papierowe paprochy w strefie drukowania usunąć miękkim pędzelkiem lub odkurzaczem.
- ⇒ Powierzchnie zewnętrzne oczyścić uniwersalnym środkiem czyszczącym.

Czyszczenie wałka ciągnącego taśmy transferowej

Zabrudzenie wałka ciągnącego powoduje pogorszenie jakości druku i może powodować zakłócenia w transporcie materiału.

- Postaw głowicę drukującą (B), obracając czerwoną dźwignię (A) w kierunku przeciwnym do ruchu wskazówek zegara.
- Usunąć etykiety i taśmę transferową z mechanizmu drukującego.
- Osady usunąć środkiem czyszczącym do wałków używając miękkiej ściereczki.
- Jeśli wałek wykazuje uszkodzenia, należy go wymienić na nowy.
- Włożyć z powrotem etykiety i folię transferową.
- Aby złożyć głowicę drukującą (B), obróć czerwoną dźwignię (A) w kierunku zgodnym z ruchem wskazówek zegara, aż wskoczy na swoje miejsce.

Czyszczenie wałka drukarki

Zanieczyszczenie wałka dociskowego powoduje gorszą jakość druku i może wpływać negatywnie na transport materiału.



PRZESTROGA!

Uszkodzenie wałka drukującego!

⇒ Do czyszczenia wałka drukującego nie wolno używać ostrych, spiczastych i twardych przedmiotów.

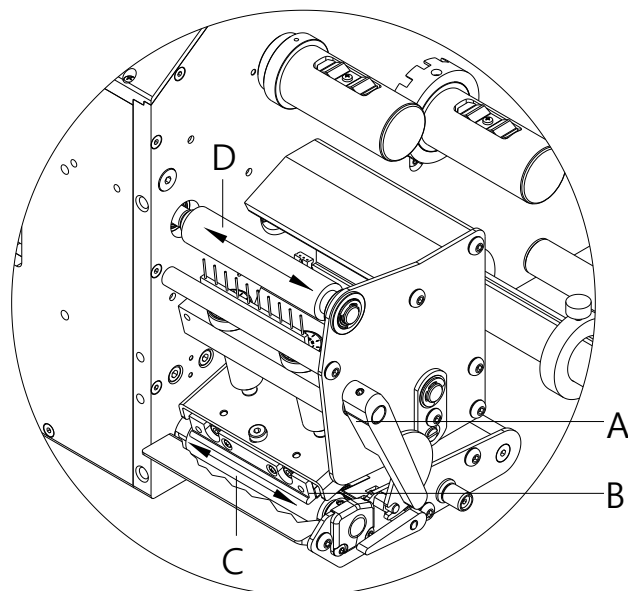

- Postaw głowicę drukującą (B), obracając czerwoną dźwignię (A) w kierunku przeciwnym do ruchu wskazówek zegara.
- Usunąć etykiety i taśmę transferową z mechanizmu drukującego.
- Osady usunąć środkiem czyszczącym do wałków używając miękkiej ściereczki.
- Obracaj stopniowo ręką wałek (C + D), aby oczyścić całą powierzchnię wałka. (Jest to możliwe tylko przy wyłączonym systemie druku, ponieważ w przeciwnym razie silnik krokowy jest zasilany i wałka nie można obrócić).
- Włożyć z powrotem etykiety i folię transferową.
- Aby złożyć głowicę drukującą (B), obróć czerwoną dźwignię (A) w kierunku zgodnym z ruchem wskazówek zegara, aż wskoczy na swoje miejsce.

Czyszczenie głowicy modułu



PRZESTROGA!

Niebezpieczeństwo obrażeń ciała przez rozgrzaną głowicę drukującą!

⇒ Przed czyszczeniem poczekać, aż głowica drukująca ostygnie.

Podczas drukowania na głowicy drukującej osadzają się zanieczyszczenia, które mogą mieć negatywny wpływ na jakość wydruku, powodując np. różnice w kontraście lub niepożądany efekt pionowych pasków.



PRZESTROGA!

Uszkodzenie głowicy drukującej!

⇒ Do czyszczenia głowicy drukującej nie wolno używać ostrych, spiczastych i twardych przedmiotów.

⇒ Unikać dotykania ochronnej powłoki szklanej głowicy.

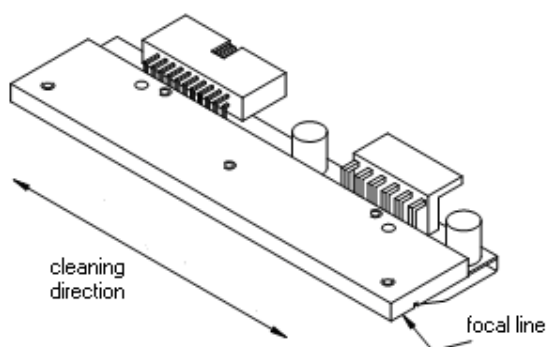

- Postaw głowicę drukującą obracając czerwoną dźwignię w kierunku przeciwnym do ruchu wskazówek zegara.
- Usunąć etykiety i taśmę transferową z mechanizmu drukującego.
- Powierzchnię głowicy czyścić przeznaczonym do czyszczenia sztyfcikiem lub wacikiem nasyconym alkoholem.
- Przed uruchomieniem głowica powinna schnąć 2 do 3 minut.
- Włożyć z powrotem etykiety i folię transferową.
- Aby złożyć głowicę drukującą, obróć czerwoną dźwignię w kierunku zgodnym z ruchem wskazówek zegara, aż wskoczy na swoje miejsce.

Czyszczenie zapory świetlnej etykiet



PRZESTROGA!

Uszkodzenie zapory świetlnej ostrymi środkami czyszczącymi!

⇒ Do czyszczenia zapory świetlnej nie stosować żadnych ostrych lub twardych przedmiotów lub rozpuszczalników.

Zapora świetlna może zostać zabrudzona przez paprochy papieru. Wskutek czego rozpoznanie początku etykiety może nie działać prawidłowo.

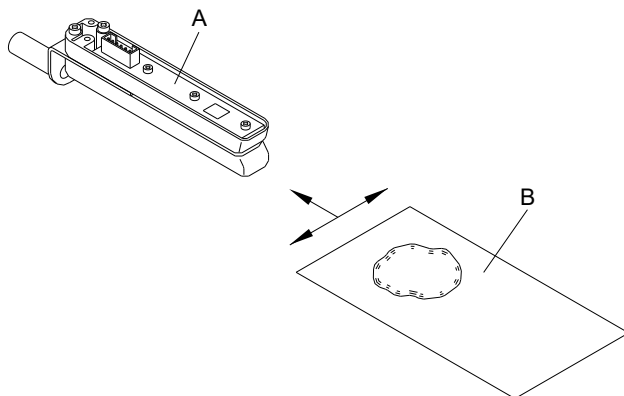

- Postaw głowicę drukującą, obracając czerwoną dźwignię w kierunku przeciwnym do ruchu wskazówek zegara.
- Usunąć etykiety i taśmę transferową z mechanizmu drukującego.
- Przedmuchać fotokomórkę (A) gazem pod ciśnieniem w aerozolu. Postępuj dokładnie według instrukcji podanych na opakowaniu.
- Zabrudzenia w fotokomórce możesz usunąć stosując dodatkowo kartę czyszczącą (B), zwilżoną wcześniej preparatem do czyszczenia głowicy drukującej i wałków.
- Włożyć z powrotem etykiety i folię transferową.
- Aby złożyć głowicę drukującą, obróć czerwoną dźwignię w kierunku zgodnym z ruchem wskazówek zegara, aż wskoczy na swoje miejsce.

Wymiana głowicy drukującej



PRZESTROGA!

Uszkodzenie głowicy drukującej na skutek wyładowań elektrostatycznych lub wpływu czynników mechanicznych!

- ⇒ Uziemić ciało, np. zakładając uziemioną opaskę na nadgarstek.
- ⇒ Nie dotykać styków złączy wtykowych.
- ⇒ Listwy drukującej nie dotykać twardymi przedmiotami ani rękoma.

ILX V 56/8, 80/8, 54/12, 81/12

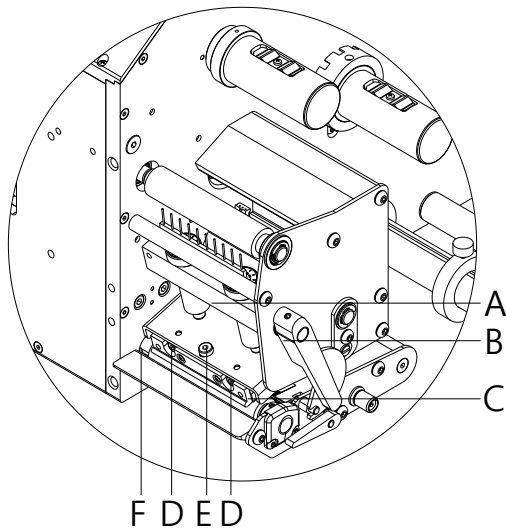

Demontaż głowicy drukującej

- Usunąć etykiety i taśmę transferową z mechanizmu drukującego.
- Przy zablokowanej głowicy drukującej odkręcić śruby mocujące (E).
- Postaw głowicę drukującą (C), obracając czerwoną dźwignię (B) w kierunku przeciwnym do ruchu wskazówek zegara.
- Gdy głowica drukująca (C) nie leży swobodnie na walcu dociskowym, odkręcić jeszcze śruby mocujące (E).
- Wyciągnąć ostrożnie głowicę drukującą do przodu tak, aby był dostęp do łączówek wtykowych.
- Rozłączyć łączówki wtykowe i wyjąć głowicę drukującą (C).

Montaż głowicy drukującej

- Włożyć łączówki wtykowe.
- Wypozytionować głowicę drukującą (C) w uchwycie głowicy drukującej tak, aby zabieraki sięgały w odpowiednie otwory w warstwie pośredniej.
- Docisnąć lekko palcem uchwyt głowicy drukarskiej do wałka systemu druku i sprawdzić położenie głowicy drukującej.
- Wkręcić i dokręcić śrubę mocującą (E).
- Założyć z powrotem etykiety i taśmę transferową.
- Aby złożyć głowicę drukującą (C), obróć czerwoną dźwignię (B) w kierunku zgodnym z ruchem wskazówek zegara, aż wskoczy na swoje miejsce.
- Sprawdzić wartość oporu na tabliczce znamionowej i w razie potrzeby dokonać zmiany w menu *Service functions/ Heater resistance* (Funkcje serwisowe/ Rezystancja Dot).

ILX V 103/8, 104/8, 106/12, 106/24, 108/12

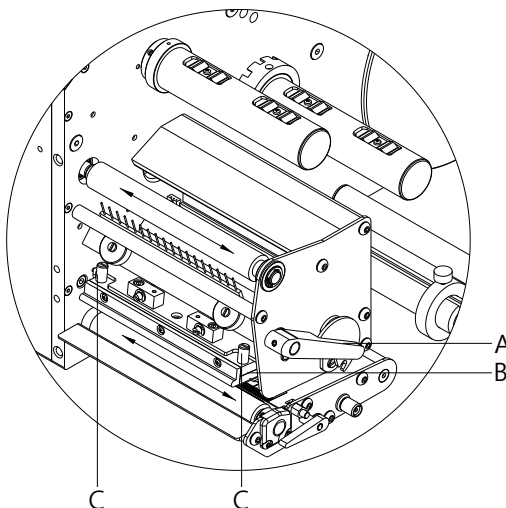

Demontaż głowicy drukującej

- Usunąć etykiety i taśmę transferową z mechanizmu drukującego.
- W przypadku zablokowanej głowicy drukującej należy odkręcić śruby z łbami radełkowanymi (C).
- Postaw głowicę drukującą (B), obracając czerwoną dźwignię (A) w kierunku przeciwnym do ruchu wskazówek zegara.
- Jeśli głowica drukująca (B) nie leży swobodnie na walcu dociskowym, odkręcić dalej śruby z łbami radełkowanymi (C).
- Wyciągnąć ostrożnie głowicę drukującą do przodu tak, aby był dostęp do łączówek wtykowych.
- Rozłączyć łączówki wtykowe i wyjąć głowicę drukującą (B).

Montaż głowicy drukującej

- Włożyć łączówki wtykowe.
- Ustawić głowicę drukującą (B) na podkładce, aby otwory głowicy drukującej pokrywały się z odpowiednimi otworami w podkładce.
- Docisnąć lekko palcem uchwyt głowicy drukarskiej do wałka systemu druku i sprawdzić położenie głowicy drukującej.
- Wkręcić i dokręcić śrubę z łbem radełkowym (C).
- Założyć z powrotem etykiety i taśmę transferową.
- Aby złożyć głowicę drukującą (B), obróć czerwoną dźwignię (A) w kierunku zgodnym z ruchem wskazówek zegara, aż wskoczy na swoje miejsce.
- Sprawdzić wartość oporu na tabliczce znamionowej i w razie potrzeby dokonać zmiany w menu *Service functions/ Heater resistance* (Funkcje serwisowe/ Rezystancja Dot).

Краткое руководство и указания
по безопасности изделия

Русский

Издание: 06/25

Авторское право

Copyright by Carl Valentin GmbH.

Мы оставляем за собой право на изменения

Все права, в том числе право на перевод, защищены.

Запрещается репродуцирование или обработка, размножение или распространение с использованием электронных систем какой-либо части руководства в любой форме (печать, фотокопия, или другой способ) без письменного согласия компании Carl Valentin GmbH.

Товарные знаки

Все названные марки и товарные знаки являются зарегистрированными марками или зарегистрированными товарными знаками их соответствующих правообладателей и в некоторых случаях могут не иметь специального обозначения. Из отсутствия обозначения нельзя делать вывод о том, что речь идет о незарегистрированной марке или незарегистрированном товарном знаке.

Carl Valentin использует в своих продуктах бесплатное открытое программное обеспечение (Open Source Software). Дополнительную информацию можно найти на сайте www.carl-valentin.de/opensource.

Актуальность

Данные о поставке, внешнем виде, мощности, размерах и весе соответствуют нашим знаниям на момент издания данного руководства.

В результате постоянного совершенствования оборудования могут возникнуть расхождения между документацией и оборудованием. Текущее издание можно найти по адресу в интернете www.carl-valentin.de.

Условия заключения сделки

Поставки и услуги осуществляются в соответствии с Общими условиями продажи фирмы Carl Valentin GmbH.

Разрешения

- CE** Директива по низковольтному оборудованию (2014/35/EU)
Директива по электромагнитной совместимости (2014/30/EU)
Директива RoHS (2011/65/EU)



Carl Valentin GmbH

Neckarstraße 78 – 86 u. 94
78056 Villingen-Schwenningen

Phone +49 7720 9712-0
E-Mail info@carl-valentin.de
Internet www.carl-valentin.de

Оглавление

Использование по назначению	200
Указания по технике безопасности	200
Экологически безвредная утилизация	201
Условия работы	202
Распаковка модульного принтера	205
Объём поставки	205
Установка модульного принтера	205
Подключение модульного принтера	205
Ввод в эксплуатацию модульного принтера	205
Вставка рулона с этикетками в режиме отделения	206
Установка ленты переноса	207
Print Settings (Установки принтера)	208
Layout Parameters (Макет)	208
Device Settings (Установки устройства)	209
Dispenser I/O (Режимы работы дозатора)	212
Network (Сеть)	213
Password (Пароль)	214
Interface (Интерфейс)	215
Emulation (Эмуляция)	215
Date & Time (Дата и время)	216
Service Functions (Сервисные функции)	216
Main Menu (Главное меню)	218
Карта SD/USB-накопитель	219
Технические данные	223
Общая чистка	225
Чистка тянущего валика ленты переноса	226
Чистка печатного валика	226
Чистка печатающей головки	227
Чистка фотореле	227
Замена печатающей головки	228

Использование по назначению

- Модульный принтер изготовлен в соответствии с современным уровнем развития техники и общепризнанными правилами техники безопасности. Тем не менее при его использовании может возникнуть опасность для жизни и здоровья пользователя или третьих лиц и/или опасность нанесения вреда модулю печати и другим материальным ценностям.
- Модульный принтер разрешается использовать только в технически безупречном состоянии, а также в соответствии с его предназначением, с соблюдением мер безопасности и с осознанием исходящей от него опасности, руководствуясь данной Инструкцией по эксплуатации! Особенно незамедлительно следует устранять неисправности, которые влияют на безопасность.
- Модульный принтер предназначен исключительно для печатания на подходящих и допущенных фирмой-производителем материалах. Иное или выходящее за указанные рамки использование считается несоответствующим предназначению. Производитель/поставщик не несет ответственности за ущерб, возникающий в связи с неправильным использованием модуля печати, в этом случае весь риск ложится исключительно на пользователя.
- В понятие использования в соответствии с предназначением входит также соблюдение Инструкции по эксплуатации, включая рекомендации/правила техобслуживания фирмы-производителя.

Указания по технике безопасности

- Модульный принтер рассчитан на сеть переменного напряжения 100 ... 240 В АС. Модульный принтер подключать только к розеткам с защитным контактом.
- К принтеру следует подключать только устройства, работающие на пониженном напряжении.
- Перед подключением или отключением разъемов отключите все устройства (компьютер, модульный принтер, вспомогательное оборудование).
- Модульный принтер разрешается использовать только в сухом помещении; его следует защищать от попадания влаги (брызги воды, туман и т.д.).
- Запрещается использовать модульный принтер во взрывоопасной атмосфере и рядом с линиями высокого напряжения.
- Модульный принтер можно использовать только в среде, в которой он будет защищен от абразивной пыли, металлической стружки и подобных сторонних материалов.
- Работы по техобслуживанию и текущему ремонту должны проводиться только обученным квалифицированным персоналом.
- Эксплуатант должен ознакомить обслуживающий персонал с руководством по эксплуатации.
- В зависимости от применения следите за тем, чтобы одежда, волосы, украшения и т. п. не касались открытых вращающихся или двигающихся деталей.



УВЕДОМЛЕНИЕ!

При открытой печатной секции требования стандарта EN 62368-1, предъявляемые к пожарозащищенному корпусу, не выполняются. Это обусловлено особенностями конструкции. Соблюдение этих требований должно быть обеспечено при интеграции в конечное устройство.

- Устройство и его детали (например, двигатель, печатающая головка) могут нагреться при работе. Не прикасайтесь к нему при работе, а при замене материала, снятии или настройке дайте ему остыть.
- Запрещается использовать легковоспламеняющиеся расходные материалы.
- Разрешается выполнять только действия, описанные в данном руководстве по эксплуатации. Работы, выходящие за эти рамки, разрешается выполнять только изготовителю или с согласия изготовителя.
- Ненадлежащее вмешательство в работу электронных конструктивных групп и их программное обеспечение может привести к неисправностям.
- Ненадлежащее проведение работ на устройстве или его изменение могут ухудшить эксплуатационную безопасность и надёжность.
- Работы по обслуживанию выполнять только в квалифицированной мастерской, работники которой обладают необходимыми профессиональными знаниями и имеют все нужные для выполнения требуемой работы инструменты.
- На устройствах размещена схема предупреждающих указаний. Запрещается удалять схему предупреждающих указаний; несоблюдение этого может привести к невозможности выявления опасностей.
- Перед встраиванием системы печати в установку пусконаладчик обязан обеспечить, чтобы соблюдались установленные законом правила техники безопасности и были размещены необходимые защитные приспособления.

**УВЕДОМЛЕНИЕ!**

При установке опционального аппликатора этикеток необходимо учитывать соответствующие действующие правила безопасности.

- Перед запуском устройства нужно разместить все ограждающие защитные устройства.

**ОПАСНО!**

Опасность для жизни из-за напряжения сети!

⇒ Запрещается открывать корпус устройства.

Экологически безвредная утилизация

С 23.03.2006 г. изготовитель устройств класса B2B (business-to-business) обязан принимать обратно и утилизировать приборы, изготовленные после 13.08.2005 г. и отслужившие свой срок. Такие отслужившие свой срок приборы принципиально не разрешается сдавать в коммунальные пункты приема вторсырья. Их разрешается организованно утилизировать только изготовителю. Поэтому соответственно помеченные изделия компании Valentin могут быть переданы в компанию Carl Valentin GmbH.

После этого отслужившие свой срок приборы утилизируются согласно правилам.

Тем самым Carl Valentin GmbH своевременно берет на себя все обязательства по утилизации приборов, отслуживших свой срок, и делает возможным таким образом беспрепятственный сбыт изделий. Мы можем принять обратно только приборы, присланные без необходимости оплаты доставки.

Электронная плата системы печати оснащена литиевой батареей. Для утилизации ее необходимо отнести в контейнер для использованных батарей в магазине или сдать в публично-правовую организацию, ответственную за утилизацию отходов.

Более подробная информация приведена в директиве об утилизации отходов электрического и электронного оборудования WEEE или на нашем сайте www.carl-valentin.de.

Условия работы

До запуска в эксплуатацию и во время работы эти условия работы должны соблюдаться, чтобы гарантировать безопасную и безотказную службу наших устройств прямой печати.

Поэтому, прочитайте, пожалуйста, тщательно следующие условия работы.

Если у Вас есть вопросы относительно практического применения условий эксплуатации, свяжитесь с нами или с Вашей сервисной службой.

Общие условия

Пересылка и хранение наших устройств прямой печати разрешены только в первоначальной упаковке.

Установка и запуск в эксплуатацию устройств прямой печати возможны, только если условия эксплуатации выполнены.

Пуск в эксплуатацию, программирование, работа, чистка и обслуживание наших устройств прямой печати рекомендуются только после тщательного изучения наших руководств.

Разрешена эксплуатация устройства прямой печати только специально обученным персоналом.



УВЕДОМЛЕНИЕ!

Рекомендуем производить тренировки регулярно. Содержание курсов: глава 'Условия работы', глава 'Загрузка материала печати' и глава 'Техническое обслуживание и очистка'.

Эти указания действуют также для оборудования других производителей, поставляемого нами.

Используйте только первоначальные запасные и сменные детали.

При проблемах с запасными и изнашиваемыми деталями, свяжитесь пожалуйста с производителем.

Требования к месту установки

Место установки устройства прямой печати должно быть ровным, свободным от вибрации, следует избегать потоков воздуха.

Устройства прямой печати должны устанавливаться так, чтобы обеспечить наилучшие условия эксплуатации и обслуживания.

Установка электропитания

Установка электропитания для подсоединения наших устройств прямой печати должна быть выполнена в соответствии с международными правилами и соглашениями, в особенности с рекомендациями следующих комиссий:

- Международной Электронной Комиссии (IEC)
- Европейского Комитета по Стандартизации в Электротехнике (CENELEC)
- Союза Германских Электриков (VDE)

Наши устройства прямой печати сконструированы согласно VDE и должны быть соединены с заземляющим проводником. Источник электропитания должен быть оснащен заземляющими проводником, чтобы устранить внутренние помехи по напряжению.

Технические данные электропитания

Напряжение и частота электропитания:	См. идентификационную табличку
Допуск напряжения электропитания:	+6 % ... -10 % номинального значения
Допуск частоты электропитания:	+2 % ... -2 % номинального значения
Допустимый коэф-т искажения напряжения:	≤ 5 %

Меры против помех:

Если сеть подвержена помехам (например, из-за использования машин с тиристорным управлением), надо принять меры против помех. Можно использовать одну из двух возможностей:

- Обеспечить нашим устройствам прямой печати отдельное электропитание.
- В случае проблем вставьте перед устройством прямой печати изолирующий трансформатор с емкостной развязкой или другое аналогичное устройство подавления помех.

**УВЕДОМЛЕНИЕ!**

Это устройство типа А. Это устройство может вызвать помехи в зоне расположения; в этом случае от оператора можно потребовать принятия соответствующих мер и ответственности за них.

Линии связи с внешними устройствами

Все линии связи должны быть проведены в экранированных кабелях. Экраны должны быть соединены с обоих концов с угловыми заземлителями.

Не разрешается проводить линии параллельно линиям электропитания. Если параллельной проводки нельзя избежать, должно быть соблюдено расстояние не менее 0.5 м.

Температура линий – между $-15 \dots +80$ °C.

Разрешается подключать только устройства, удовлетворяющие правилам 'Безопасность Сверхнизких Напряжений' (SELV). В основном это устройства, проверенные по EN 62368-1.

Установка линий данных

Кабели должны полностью быть защищены металлическими или металосодержащими корпусами (оболочками). Защищенные кабели и штепсельные разъемы необходимы для того, чтобы избежать излучения и получения электрических повреждений.

Допустимые линии:

Экранированная линия: 4 x 2 x 0,14 mm² (4 x 2 x AWG 26)
 6 x 2 x 0,14 mm² (6 x 2 x AWG 26)
 12 x 2 x 0,14 mm² (12 x 2 x AWG 26)

Передающая и принимающая линия должны быть скручены попарно.

Максимальная длина линии: интерфейсом V 24 (RS232C): макс 3 м (с экраном)
 USB: макс 3 м
 Ethernet: макс 100 м
 для Input/Output: макс. 3 м
 для шнура питания: макс. 2 м

Конвекция воздуха

Во избежание перегрева должна быть обеспечена свободная конвекция.

Ограничения

Защита по IP:	20
Окружающая температура °C (работа):	мин. +5 макс. +40
Окружающая температура °C (транспортировка, хранение):	мин. -25 макс. +60
Относит. Влажность воздуха % (работа):	макс. 80
Относит. Влажность воздуха, % (транспортировка, хранение):	макс. 80 (выпадение росы не допускается)

Гарантии

Мы не берем на себя ответственность за повреждения, вызванные:

- Игнорированием наших условий эксплуатации и руководства по эксплуатации
- Некорректной организацией электропитания или условий окружающей среды.
- Конструктивными модификациями модулей печати.
- Неправильным программированием и режимом работы.
- Отсутствием защиты данных.
- Использованием запчастей и аксессуаров, отличных от исходных.
- Естественным износом и обрывами.

При (пере)установке или программировании наших модулей печати проверяйте, пожалуйста, новые установки тестовым прогоном и тестовой печатью. Этим Вы избежите ошибочных результатов, отчетов и оценок.

Только специально обученному персоналу разрешена работа на модуле печати.

Проверяйте правильное обращение с нашими изделиями и повторяйте тренировки.

Мы не гарантируем, что все возможности, описанные в данном руководстве, существуют во всех моделях. Вследствие наших усилий по продолжению разработок и улучшениям иллюстрации и примеры, показанные в руководстве, могут меняться без извещения.

Вследствие дальнейших разработок и соглашений в стране, возможно, что иллюстрации и примеры, показанные в руководстве, отличаются от поставленной модели.

Обращайте внимание на информацию о допустимых носителях для печати и замечания по уходу за модулем печати, чтобы избежать повреждения или преждевременного износа.

Мы стремились к написанию данного руководства в понятной форме, чтобы дать Вам как можно больше информации. Если у Вас есть вопросы или если Вы обнаружили ошибки, извещайте нас, чтобы мы могли исправлять и улучшать наше руководство.

Распаковка модульного принтера

- ⇒ Извлеките печатающий модуль из коробки поднимая его за нижнюю часть.
- ⇒ Проверьте принтер на предмет транспортных повреждений.
- ⇒ Удалите транспортировочную упаковку из пенопласта в области печатающей головки.
- ⇒ Проверьте комплектность поставки

Объём поставки

- Модуль печати со встроенной планкой отделения.
- Сетевой кабель.
- Кабель передачи данных для USB-интерфейса.
- Принадлежности ввода/вывода (ответная часть разъема для вводов/вывода).
- Бумажный стержень (пустой), предварительно установленный на намотчик ленты переноса.
- Product Safety Guide.



УВЕДОМЛЕНИЕ!

Сохраните оригинальную упаковку для возможной транспортировки в будущем.

Установка модульного принтера



ОСТОРОЖНО!

Возможно повреждение аппарата и печатных материалов от влажности и сырости.

- ⇒ Модуль печати устанавливать только в сухих и защищенных от брызг воды местах.

Подключение модульного принтера

Модуль печати оборудован сетевым блоком питания. Возможно использование аппарата при напряжении сети 100 ... 240 В AC / 50-60 Гц без проникновения внутрь аппарата.



ОСТОРОЖНО!

Возможно повреждение аппарата из-за случайного включения электропитания.

- ⇒ Перед подключением к сети установите сетевой выключатель в положение '0'.

- ⇒ Вставьте сетевой кабель в гнездо для подключения к сети.
- ⇒ Вставьте штекер сетевого кабеля в заземленную розетку.



УВЕДОМЛЕНИЕ!

Недостаточное или отсутствующее заземление может вызвать неполадки в работе.

Следите за тем, чтобы все компьютеры, подключенные к модулю печати, а также соединительный кабель были заземлены.

- ⇒ Соедините модуль печати с компьютером или компьютерной сетью отдельным кабелем.

Включение и выключение модуля печати

- ⇒ Если все подсоединения выполнены. Включите сетевой выключатель на модуле.
- ⇒ Вставьте материал для этикеток и ленту.
- ⇒ Запустите в меню *Label layout/Measure label* (Установки этикетки/Измерение этикетки) процесс замера.
- ⇒ Нажмите клавишу  на пленочной клавиатуре, чтобы начать процесс замера.



УВЕДОМЛЕНИЕ!

Для обеспечения корректного измерения требуется продвинуть по меньшей мере, две полные этикетки (не относится к непрерывным этикеткам).

При измерении этикетки и интервала принтером могут возникнуть небольшие расхождения. Поэтому можно ввести значения длины этикетки и интервала вручную в меню *Label layout/Label and gap* (Установки этикетки/Этикетка и Интервал).

Вставка рулона с этикетками в режиме отделения



УВЕДОМЛЕНИЕ!

Поскольку электростатический разряд может повредить тонкое покрытие термопечатающей головки или другие электронные узлы, то этикеточный материал должен обладать антистатическими свойствами. Использование неправильных материалов может привести к неисправности принтера и снятию гарантии.

Пример: Правое исполнение

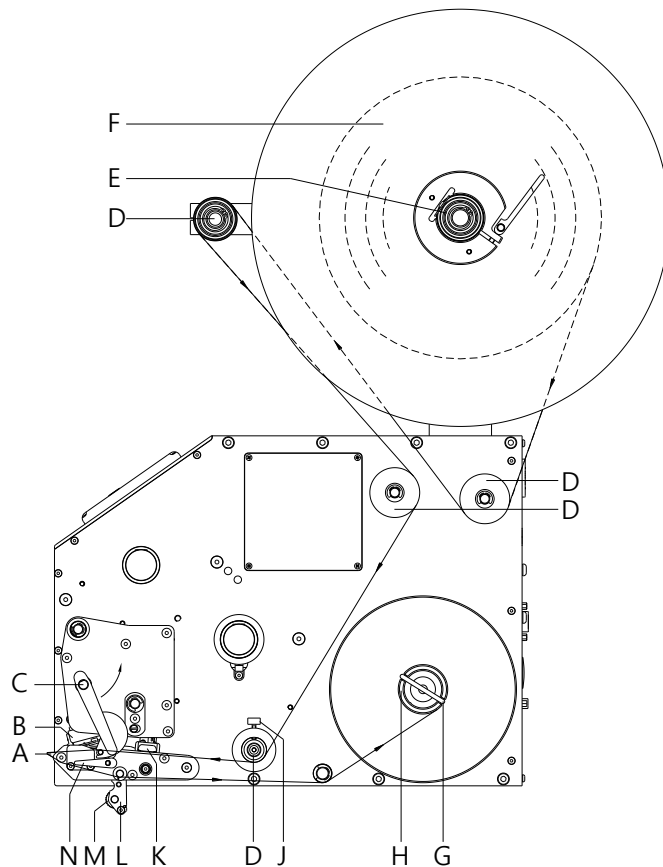

- Поверните прижимной рычаг (С) против часовой стрелки, чтобы откинуть печатающую головку (В).
- Удалите внешнюю монтажную панель этикетки (F).
- Загрузите ролик этикеток с внутренней смоткой на ролик размотки (E).
- снова закрепите монтажную панель этикетки (F).
- Следите за тем, чтобы материал проходил под валом (D).
Следите за тем, чтобы материал проходил через фотореле (K).
- Чтобы опустить печатающую головку (В), поверните прижимной рычаг (С) по часовой стрелке, пока он не защелкнется.
- Установите регулировочные кольца (J) направляющей этикеток на ширину материала.
- Активируйте тестовую печать клавишей  или запустите процесс измерения, чтобы получить точную позицию начала этикетки.
- Введите значение отступа в соответствующем пункте меню.
- Отделяющее коромысло (L) откиньте вниз, поворачивая фиксирующий рычаг (N) по часовой стрелке вверх.
- Отделите несколько этикеток от материала-носителя, проведите материал-носитель через планку отделения (A) и проденьте между рифленным пластмассовым валиком (M) и валиком отделяющего коромысла (L).
- Отделяющее коромысло (L) снова нажмите вверх до защелкивания.
- Закрепите подложку на подматывающем устройстве (H) с помощью зажима (G).

Установка ленты переноса



УВЕДОМЛЕНИЕ!

Поскольку электростатический разряд может повредить тонкое покрытие термопечатающей головки или другие электронные узлы, то лента переноса должна обладать антистатическими свойствами.

Использование неправильных материалов может привести к неисправности модуля печати и снятию гарантии.

Пример: Правое исполнение

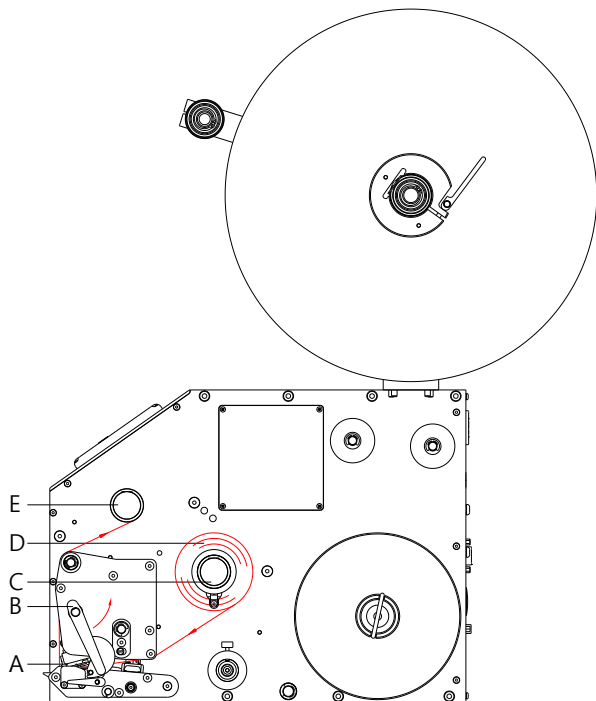

УВЕДОМЛЕНИЕ!

Перед установкой новой катушки с лентой переноса мы рекомендуем очистить печатающую головку очистителем для печатающей головки и валиков (97.20.002). Необходимо соблюдать предписания по обращению с изопропанолом. При контакте с кожей или глазами тщательно промыть проточной водой. При продолжительном раздражении, воспользуйтесь медицинской помощью. Обеспечьте хорошую вентиляцию.

- Поверните прижимной рычаг (B) против часовой стрелки, чтобы откинуть печатающую головку (A).



ОСТОРОЖНО!

Опасность повреждения кожного покрова при установке новой или извлечении изношенной ленты переноса!
⇒ Обратите внимание на края пружинного листа!

- Загрузите ролик риббона (D) с внешней намоткой на ролик размотки (C).
- Поставьте пустой ролик риббона на ролик перемотки (E) и Проведите риббон под печатающей головкой.
- Закрепите риббон клейкой полоской в направлении вращения к пустому ролику на механизме перемотки (E). Чтобы проверить беспрепятственный ход риббона, поверните ролик перемотки (E) несколько раз против часовой стрелки.
- Поверните прижимной рычаг (B) по часовой стрелке до защелкивания, чтобы прижать печатающую головку (A).



УВЕДОМЛЕНИЕ!

Поскольку электростатический разряд может повредить тонкое покрытие термопечатающей головки или другие электронные узлы, то лента переноса должна обладать антистатическими свойствами.

Использование неправильных материалов может привести к неисправности устройства прямой печати и снятию гарантии.



ОСТОРОЖНО!

При использовании риббона чернильной стороной внутрь, появляются складки на риббоне.

⇒ Следите за тем, чтобы риббон использовался чернильной стороной наружу.



ОСТОРОЖНО!

Влияние электростатических материалов на людей!

⇒ Используйте антистатическую ленту, поскольку при извлечении возможно возникновение электростатического разряда.

Print Settings (Установки принтера)

Последовательность клавиш: **F**,  

Speed (Скорость) Задание скорости печати в мм/с (см. технические данные).
Скорость печати может быть заново задана для каждого задания на печать.
Регулировка скорости печати сказывается также на тестовых отпечатках.
Можно выбрать значение между: 50 мм/сек. ... 300 мм/сек.

Contrast (Контрастность) Ввод значения, предназначенного для задания интенсивности печати при использовании различных материалов, различной скорости печати или различного содержания распечатки.
Можно выбрать значение между: 10 % ... 200 %.

Клавиша: 

Transfer ribbon control (Контроль риббона) Проверяется, подошел ли конец ролика риббона или произошел обрыв риббона на ролике размотки. Возможен выбор одной из трех функций.
Off (Выкл.): Контроль риббона отменен, т.е. печать продолжается без сообщения об ошибке.
On, weak sensibility (Вкл. уменьшенная чувствительность): Выбран контроль риббона, т.е. текущее задание на печать прерывается и на дисплее появляется Сообщение об ошибке. Модуль печати реагирует на конец риббона примерно на 1/3 медленнее. (default).
On, strong sensibility (Вкл., сильная чувствительность): Выбран контроль риббона, т.е. текущее задание на печать прерывается и на дисплее появляется Сообщение об ошибке. Модуль печати реагирует немедленно на конец риббона.

Клавиша: 

Y displacement (Отступ по оси Y) Указание смещения начальной точки в мм.
Смещение всего отпечатка в направлении хода бумаги. При положительных значениях печать начинается позже по ходу движения бумаги.
Можно выбрать значение между: -30,0 ... +90,0.

Клавиша: 

X displacement (Отступ по оси X) Смещение всего отпечатка в направлении, поперечном ходу бумаги.
Смещение (отступ) возможно только до границ зоны печати; оно определяется шириной фокальной линии на печатающей головке.
Можно выбрать значение между: -90,0 ... +90,0.

Клавиша: 

Tear off (Отрыв) Ввод значения, на которое будет сдвинута вперед последняя этикетка задания на печать и на которое при новой печати вначале будет сделан сдвиг назад на начало этикеток.
Область значений: 0 ... 50,0 мм
Стандарт: 12 мм.

Layout Settings (Макет)

Последовательность клавиш: **F**,  

Label length (Длина этикетки) Показывает скорость печати в мм/сек.
Рекомендуется выбрать минимальную высоту 15 мм.

Gap length (длина промежутка) Ввод расстояния между этикетками в мм
Рекомендуется выбрать минимальное значение - 1 мм.

Клавиша: 

Column printing (Печать нескольких столбцов) Указание ширины каждой этикетки, а также сколько этикеток печатаются рядом на основной бумаге.

Клавиша: 

Measure label (Измерение этикетки) Нажмите клавишу  для начала процесса измерения.

Клавиша: 

Label type (Тип этикетки) Стандартно установлены наклейки. Нажмите клавишу  чтобы выбрать рулонные этикетки.

Клавиша: **Material selection**
(Выбор материала)

Выбор используемого носителя.

Клавиша: **Photocell**
(Фотодатчик)

выбор используемого фотодатчика. Имеются возможности: Нормальный трансмиссионный фотодатчик, инверсный трансмиссионный фотодатчик.

Scan position - SP
(Позиция сканирования)

При помощи этой функции можно ввести процент от длины этикетки, при котором ищется конец этикетки.

Клавиша: **Label error length**
(Длина ошибки этикетки)Если происходит ошибка, указывается, какой длины в мм появляется сообщение на дисплее.
Можно ввести значение между: 1 мм ... 999 мм.**Synchronization**
(Синхронизация)**On (Вкл.):** Если на основной бумаге недостает этикетки, выводится сообщение об ошибке.
Off (Выкл.): Отсутствующие этикетки игнорируются, т.е. происходит печать в интервал.Клавиша: **Flip label**
(Перевернуть этикетку)

Ось отражения находится посередине этикетки. Если ширина этикетки не была введена в принтер, то используется значение по умолчанию, т.е. ширина печатающей головки. По этой причине рекомендуется использовать этикетки той же ширины, что и головка. Иначе это может вызвать проблемы с позиционированием.

Клавиша: **Rotate label**
(Вращать этикетку)





Согласно стандарту, этикетка печатается поступательно с поворотом на 90°. Если эта функция активизируется, этикетка поворачивается на 180° и печатается в направлении считывания.

Клавиша: **Rotate label in degrees**
(Повернуть этикетку на °)В соответствии с параметром *Повернуть этикетку (Rotate label)* этикетку можно поворачивать с шагом в 90°.**УВЕДОМЛЕНИЕ!**

Поворачивать можно только объекты, внутренние для принтера (тексты, линии и штрих-коды). Поворот графики не возможен.

Клавиша: **Alignment**
(Выравнивание)

Выравнивание этикетки происходит только после вращения / отражения, т.е. выравнивание не зависит от вращения и отражения.

Left (Слева): этикетка выравнивается по левой стороне печатающей головки.**Centred (В центре):** этикетка выравнивается по центру печатающей головки.**Right (Справа):** этикетка выравнивается по правой стороне печатающей головки.**Device Settings (Установки устройства)**Последовательность клавиш:    **Language**
(Язык)

Выбор языка, на котором Вы хотите выводить текст на дисплее принтера.

В настоящий момент можно выбрать немецкий, английский, французкий, испанский, финский, чешский, португальский, нидерландский, итальянский, датский, польский, греческий, венгерский, русский, китайский (опция), украинский, турецкий, шведский, норвежский, эстонский.

Клавиша: **External parameters**
(Внешние параметры)**Label dimension only (Только размер этикеток):** Могут передаваться параметры длины этикеток, интервала и ширины этикеток. Все другие настройки параметров необходимо выполнять непосредственно на принтере.**On (Вкл.):** При помощи нашей программы создания макетов можно передать на принтер такие параметры, как скорость печати и контрастность. Параметры, установленные ранее прямо на принтере, больше не учитываются.**Off (Выкл.):** Учитываются только установки, сделанные прямо на принтере.

Клавиша: **Hotstart**
(Горячий старт)

On (Вкл): Можно продолжить прерванное задание на печать после нового включения принтера.
(Только если принтер оснащен опцией "Карта памяти")
Off (Выкл): После выключения принтера все данные теряются.

Клавиша: **Codepage**
(Кодовая страница)

Указание шрифта, используемого в принтере. Можно выбрать один из следующих: Кодовая страница 437, Кодовая страница 850, Кодовая страница 852, Кодовая страница 857, Кодовая страница 1250, Кодовая страница 1251, Кодовая страница 1252, Кодовая страница 1253, Кодовая страница 1254, Кодовая страница 1257, WGL4.
Таблицу с выше указанными шрифтами можно найти на www.carl-valentin.de/Downloads.

Клавиша: Клавиша: **Backfeed / Delay**
(Возврат/Задержка)

Backfeed (Возврат): Возврат в режиме работы дозатора могут быть оптимизированы так, что при входе последующей этикетки в Offset она может быть уже напечатана, и в этом случае можно сэкономить время и пропуск этикетки.
Delay (Задержка): отрегулированное время задержки этикетки имеет значение только в режиме работы *автоматический возврат*.

Клавиша: **Standard label**
(Стандартная этикетка)

On (Вкл.): если задание на печать запущено без предварительного определения этикетки, то происходит печать стандартной этикетки (тип прибора, версия микропрограммного ПО, версия встроенного ПО).
Off (Выкл.): если задание на печать запущено без предварительного определения этикетки, то на дисплее появляется сообщение об ошибке.

Клавиша: **Field handling**
(Управление полем)

Off (Выкл.) Вся память принтера печати будет очищена.
Keep graphic (Получить графику): графика или шрифт типа TrueType подаётся на принтер и сохраняется в его внутренней памяти. Для следующего задания на печать на принтер поступят теперь только изменённые данные. Преимуществом является экономия времени передачи графических данных.
Графические данные, создаваемые самим принтером (внутренние шрифты, штриховые коды, ...) будут создаваться только при внесении в них изменений. Таким образом экономится время на создание.
Delete graphic (Удалить графику): графические данные или шрифты типа TrueType, находящиеся во внутренней памяти принтера, будут удалены, остальные поля, однако, останутся.
Restore graphic (Восстановить графику): По завершении задания на печать можно заново запустить напечатанное задание на принтере. Вся графика и шрифты TrueType печатаются заново.

**УВЕДОМЛЕНИЕ!**

Исключение: При многополосной печати необходимо всегда печатать целые полосы (количество всегда должно быть кратно числу полос).
Удаленные полосы не выпускаются повторно.

Клавиша: 

Предыдущий пункт меню

Клавиша: **Стартовое поведение**Клавиша: **Autoload**
(Автозагрузка)

On (Вкл): этикетка, однажды загруженная с карты памяти (Карта SD) может быть снова загружена автоматически при новом запуске принтера.
При новом запуске принтера всегда просходит загрузка с карты памяти последней загруженной в нее этикетки.
Off (Выкл): при новом пуске принтера последняя использованная этикетка должна быть загружена с карты памяти вручную.
Совместное использование функций "Автозапуск" и "Горячий старт" невозможно. Для правильной работы функции "Автозапуск" должна быть деактивирована на принтере функция "Горячий старт".

Клавиша: **Synchronization at switching on**
(Синхронизация при включении)**Off (Выкл.):** Синхронизация деактивирована, т.е. процесс измерения и подачу этикеток необходимо включать вручную.**Measure (измерение):** после включения принтера происходит немедленное измерение вложенной этикетки.**Label feed (подача):** После включения принтера, этикетка синхронизируется на начало этикетки. Для этого несколько этикеток могут выдвинуты.Клавиша: 

Предыдущий пункт меню

Клавиша: **Пользовательская среда**Клавиша: **Buzzer**
(Звонок)**On (Вкл.):** При нажатии клавиши слышен звуковой сигнал.

Область значений: 1 ... 7.

Off (Выкл.): Сигнал не слышен.**Display**
(Дисплей)

Регулировка контраста на дисплее.

Область значений: 45 ... 75.



Клавиша: **Keyboard layout**
(Расположение клавиатуры)

Выбор желаемого расположения клавиатуры (стандарты стран).

Сейчас можно выбрать Англию, Францию, Грецию, Испанию, Швецию, США, Германию и Русский.





Клавиша: **Customized entry**
(Ввод оператором)**Off (Выкл):** запрос о вводе переменных вручную не появляется. В этом случае печатается стандартное значение, которое берётся из памяти.**On (Вкл.):** запрос о вводе переменных вручную появляется на дисплее только раз перед пуском печати.**Auto (Авт.):** Запросы о вводе переменных и количества вручную появляются после каждого макета.**Auto without quantity query (Автоматически без запроса количества):** Запрос о вводе переменных вручную появляется после каждого макета без дополнительного запроса о количестве.Клавиша: **Label confirmation**
(Подтверждение макета)**On (Вкл.):** новое задание на печать выполняется на устройстве только после подтверждения.

Уже активное текущее задание на печать продолжает выполняться, пока не будет выполнено подтверждение на устройстве.

Off (Выкл.): запрос на дисплее управления не появляется.Клавиша: **Manual reprint**
(Ручная перепечатка)**Yes (Да):** Если произошла ошибка и принтер в состоянии остановки, Вы можете перепечатать последние напечатанные этикетки при помощи клавиш  и .**No (Нет):** Только пустые этикетки продвинуты.Клавиша: **CMI length**
(длина CMI)

Если печать прерывается в этикетке, то на печатающей головке может образоваться небольшой разрыв в отпечатке, при котором на этикетке будет видна тонкая белая линия. Чтобы избежать этого, можно настроить значение минимального отвода (0 – 1 мм), на которое материал этикетки будет отведен назад. При следующем старте печати на свободной зоне будет выполнена печать. Настройка длины CMI производит эффект только при выборе режима отвода Оптимизированный отвод 'Optimierter Rückzug'.

Dispenser I/O (Режимы работы дозатора)

Последовательность клавиш: **F**, , , , , 

Operating mode (Режим работы)

При помощи клавиши  Вы можете перейти в следующий режим работы:
Вв/В статический, Вв/В статический непрерывный, Вв/В динамический, Вв/В динамический непрерывный, Фотодатчик, Фотодатчик непрерывный.

Клавиша: 

I/O ports 1-8 and 9-16 (Порт вх./вых. 1-8 и порт вх./вых. 1-16)

Определение функций портов.
Для каждого порта с помощью двух символов отображается текущая регулировка.

Первый знак: **I** = порт работает в качестве входа (Input)
O = порт работает в качестве выхода (Output)
N = у порта нет функции (Not defined)

Данная установка не может быть изменена.

Второй знак: **+** = активный уровень сигнала «высокий» (1)
- = активный уровень сигнала «низкий» (0)
x = порт деактивирован
& = Функция выполняется при каждой смене уровня сигнала.
s = Состояние может быть запрошено/изменено через интерфейс.
Внутренняя функция принтера деактивирована.

Изменение уровня сигнала учитывается только в режимах работы ВХ./ВЫХ. статический, ВХ./ВЫХ. динамический, ВХ./ВЫХ. статический последовательный, ВХ./ВЫХ. динамический последовательный.

Клавиша: 

Debouncing (разбалансировка)

Задание времени разбалансировки ввода дозатора. Интервал задания времени разбалансировки: 0 ... 100 мс.

Клавиша: 

Start signal delay (Задержка старта)

Задание задержки стартового сигнала.
Можно выбрать значение между: 0.00 ... 9.99.

Клавиша: 

I/O protocol (протокол входа/выхода)

Выбор интерфейса, через который посылается информация об изменениях входных и выходных сигналов (I/O).

Клавиша: 

Save signal (Сохранение сигнала)

On (Вкл.): Сигнал для запуска следующего макета может быть приложен уже во время печати текущего макета. Сигнал регистрируется устройством. Немедленно после окончания печати текущего макета устройство начинает печать следующего макета. Т.о. может быть сэкономлено время и увеличена производительность.
Off (Выкл.): Сигнал для запуска следующего макета может быть приложен только тогда, когда печать текущего макета закончена и устройство снова находится в состоянии "Ожидание" (задействован выход "Готово"). Если пусковой сигнал приложен раньше, то он игнорируется.

Клавиша: 

Cycles/Delay (Циклы/Задержка)

Указывает количество этикеток, печатаемых на один стартовый сигнал, и задержку в мс между каждой этикеткой.
Диапазон значений циклов: 1 ... 9
Диапазон значений задержки: 0...3000 мс

Клавиша: 

I/O Profile (Профиль вх./вых.)

Выбор имеющихся конфигураций *Std_Label* (заводская установка), *StdFileSelLabel*, *Appl*, *Std_Machine* или *Appl_Machine*. Соответствующие назначения обеих конфигураций приведены в руководстве.

Network (Сеть)

Последовательность клавиш: **F**, , , , , , 

IP address (IP-адрес) Каждый участник должен иметь однозначный адрес длиной в 32 бита. IP-адрес разделяется точками и подразделяется на четыре части. Каждая часть имеет диапазон чисел 0 ... 255.

Клавиша: 

Network mask (Маска сети) В сочетании с IP-адресом системы печати маска сети устанавливает, какие IP-адреса этот аппарат ищет в собственной сети.

Клавиша: 

Standard Gateway (Шлюз) IP-адрес сетевого шлюза. Если он был приобретен через DHCP, то в скобках стоит DHCP).

Клавиша: 

DHCP (DHCP) DHCP позволяет автоматически получать сетевые параметры: IP-адрес, маску сети и стандартный шлюз с сервера DHCP, который должен быть установлен в сети.

Клавиша: 

Printer name (Имя принтера) Имя установленного принтера в сети.

Клавиша: 

MAC address (MAC-адрес) Индикация MAC-адреса (Media Access Control = уровень управления доступом к среде передачи). MAC-адрес является аппаратным адресом каждого отдельного сетевого адаптера и служит для однозначной идентификации принтера в сети.

Клавиша: 

Network Time Protocol (Протокол сетевого времени)

NTP Use (NTP активен):

On (Вкл.): Функция NTP активна

Off (Выкл.): Функция NTP деактивирована, т.е. синхронизация не происходит.

Клавиша: 

NTP Server IP Address (NTP-сервера IP-адрес):

IP-адрес NTP-сервера.

Клавиша: 

NTP Serv Name (Имя NTP-сервера): Здесь можно ввести имя в качестве альтернативы или в дополнение к IP-адресу.

Клавиша: 

NTP Status (NTP Статус):

Disabled (Отключен): Нет соединения с NTP-сервером или функция NTP отключена.

Включите NTP и проверьте доступность IP-адреса NTP и/или имени NTP.

Клавиша: 

NTP Synchronisation Now (NTP Sync Now):

При выполнении этого действия выполняется немедленная синхронизация времени. Эта функция используется для проверки функциональности NTP-сервера.

Клавиша: 

Date (Дата) DD.MM.YY:

Эту функцию можно использовать для тестирования и проверки функции NTP.

Клавиша: 

Time (Время) HH:MM:SS:

Эту функцию можно использовать для тестирования и проверки функции NTP.

Клавиша: 

Server (Сервер) Здесь вы можете включить или отключить все серверы, кроме серверов на порту 9100/9099.

Password (Пароль)

Последовательность клавиш: **F**, , , , , , , 

Operation (Работа)

Password (Пароль)

Ввод 4-значного цифрового пароля.

Клавиша: 

Protection configuration (Защита функционального меню)

В функциональном меню можно изменять параметры принтера (контрастность, скорость, режим и др.). Защита паролем препятствует изменению параметров принтера.

Клавиша: 

Protection favorites (Защита избранного)

Защита паролем препятствует доступу к меню «Избранное».

Клавиша: 

Protection memory card (Защита карты памяти)

При помощи функций карты памяти можно сохранять, загружать этикетки и выполнять с ними другие операции. С помощью защиты паролем можно заблокировать доступ к карте памяти или ограничить его только чтением.

Полный доступ: защиты паролем нет.

Только чтение: возможен доступ только для чтения.

Защищено: доступ заблокирован.

Клавиша: 

Protection printing (Защита печати)

Если система печати соединена с ПК, может быть полезным запретить пользователю запуск печати вручную. Защита паролем предотвращает запуск печати вручную.

Network (Сеть)

Password (Пароль)

Ввод 15-значного пароля. Пароль может содержать буквенно-цифровые и специальные символы.

Клавиша: 

Protection HTTP (Защита HTTP)

Можно запретить связь по протоколу HTTP.

Клавиша: 

Protection Telnet (Защита Telnet)

Можно запретить изменять настройки службы Telnet.

Клавиша: 

Protection remote access (Защита удаленного доступа)



Можно запретить доступ через внешний ЧМИ.



УВЕДОМЛЕНИЕ!

Чтобы выполнить заблокированную функцию, сначала необходимо ввести пароль. Если введен правильный пароль, необходимая функция выполняется.

Menu level password (Уровень меню Пароль)

Для проведения сервисных работ может потребоваться дополнительный пароль. Четырехзначный пароль можно установить с помощью кнопок  и . Настройки можно изменить через *ConfigTool*.

Interface (Интерфейс)

Последовательность клавиш: , , , , , , , , , 

COM1 / Baud / P / D / S

COM1:

0 - Последовательный интерфейс Отключен
1 - Последовательный интерфейс Включен
2 - Последовательный интерфейс Включен, в случае ошибки передачи не появляется диагностического сообщения

Baud rate (Скорость передачи):

Указывается число битов, передаваемых в секунду.
Возможен выбор следующих значений: 1200, 2400, 4800, 9600, 19200, 38400, 57600 и 115200.

P = Parity (Паритет)

N – Отсутствует; E - На четность; O - На нечетность

Убедитесь, что сделанные установки совпадают с установками принтера. (Компьютер-принтер).

D = Data bits (Биты данных)

Установка битов данных. Можно выбрать 7 или 8 бит.

S = Stop bits (Стоп-биты)

Можно выбрать 1 или 2 стоп-бита. Указание числа стоп-битов между байтами.

Клавиша: 

Start/stop sign (Символ "Пуск / останов")

SOH: Начало блока передачи данных → 01 в 16 – ричном формате

ETB: Конец блока передачи данных → 17 в 16 – ричном формате

Клавиша: 

Data memory (Память данных)

Standard (Стандартная): После запуска задания на печать буфер принтера получает данные, пока не заполнится.



Advanced (Расширенная): Во время текущего задания на печать данные принимаются и обрабатываются.

Off (Отключена): После запуска задания на печать данные больше не принимаются.

Клавиша: 

Port test (Тест порта)

Проверка передачи данных через интерфейс.

Для того чтобы проверить порт, нажмите клавиши  и  и выберите "Общий". Нажмите клавишу  и данные, которые могут быть отправлены по любому из портов (COM1, USB, TCP / IP), будут напечатаны.



Emulation (Эмуляция)

Последовательность клавиш: , , , , , , , , , 

Protocol (Протокол)

CVPL: язык программирования Carl Valentin

ZPL: язык программирования Zebra®

Клавишами  и  выберите протокол. Нажмите клавишу , чтобы подтвердить выбор. Принтер будет запущен снова и ZPL II®-команды будут внутри преобразованы в CVPL-команды.

Клавиша: 

Printhead resolution (Разрешение печатающей головки)

При активированной ZPL II®-эмуляции должно быть задано разрешение печатающей головки эмулируемого принтера.



УВЕДОМЛЕНИЕ!

Если разрешение печатающей головки принтера Zebra® отличается от разрешения принтера Valentin, то размеры объектов (например, тексты, графики) не будут точно совпадать.

Клавиша: 

Drive mapping (Назначение привода)

Доступ к приводам Zebra® будет направлено на соответствующие приводы Valentin.



УВЕДОМЛЕНИЕ!

Поскольку внутренние шрифты принтеров Zebra® отсутствуют в принтерах Valentin, то распечатка может несколько различаться.





Клавиша: 

PJL – Printer Job Language Может отображаться информация о статусе, касающаяся задания на печать.
(PJL – язык задания принтера)

Date & Time (Дата и время)

Последовательность клавиш: **F**, , , , , , , , , , , 

Set date & time
(Установить дату и время)

Верхняя строка дисплея показывает текущую дату, вторая строка – текущее время. При помощи клавиш  и  Вы можете перейти в следующее или предыдущее поле. Используйте клавиши  и  для увеличения или уменьшения существующих значений.



Клавиша: 

Time zone
(Часовой пояс)

Подменю предлагает возможность выбора региона и связанного с ним города.

Клавиша: 

Region (Регион)

Используйте клавиши  и  для выбора региона. Доступны следующие варианты: Европа, Тихий океан, Африка, Америка, Азия, Атлантический океан, Австралия.

Клавиша: 

City (Город)

Bestätigung der Auswahl und Wechsel zum nächsten Untermenü.

Город можно выбрать с помощью кнопок  и . После этого нажмите кнопку  для подтверждения выбора.

Service Functions (Сервисные функции)



УВЕДОМЛЕНИЕ!

Чтобы дилер и/или изготовитель устройства мог при обслуживании быстрее оказать поддержку, требуемая информация, например, установленные параметры, может быть считана прямо на устройстве.

Последовательность клавиш: **F**, , , , , , , , , , , 

Label parameters
(параметры этикетки)

Индикация локальных параметров в вольтах.
A: Показывается минимальное значение.
B: Показывается максимальное значение.
C: Показывается уровень переключения. Значение удостоверяется при измерении и может быть изменено.

Клавиша: 

Photocell configuration
(Конфигурация фотодатчика)

Функция обеспечивает определение уровней фотодатчика.
В случае проблем с позиционированием или измерением этикетки можно установить уровни для датчика этикеток вручную. Убедитесь, что задан максимально возможный средний участок (этикетка > 3 V, интервал < 1 V).

Клавиша: 

Photocell parameters
(Параметры фотореле)

TLS: Указание уровня трансмиссионного фотодатчика в вольтах.
RLS: Указание уровня отражательного фотодатчика в вольтах.
SLS: Показание уровня дозатора-фотодатчика в вольтах.
RC: Указание состояния риббона (0 или 1).

Клавиша: 

Paper counter
(счетчик бумаги)

D: Указание работы печатающей головки в метрах.
G: Указание работы печатающей головки в метрах.

Клавиша: 

Heater resistance
(сопротивление нагревателя)

Чтобы получить качественную печать, при смене печатающей головки необходимо установить величину в Омх, указанную на головке.

Клавиша: **Printhead temperature**
(температура печатающей головки)

Указание температуры печатающей головки. Температура печатающей головки в нормальном режиме соответствует комнатной. В случае, если максимальная температура печатающей головки превышена, текущее задание на печать прерывается и на дисплее принтера появляется сообщение об ошибке.

Клавиша: **Motor power**
(Мощность двигателя)

Настройка силы, которую должен использовать двигатель подачи при большой нагрузке. Изменение рекомендуется, если используемый материал подается неправильно или имеются сдвиги в печатаемом изображении.

Eco (Экономный): Уменьшен крутящий момент двигателя подачи.

Эта настройка подходит для низких скоростей и легких рулонов этикеток.

Normal (Нормальный): Настройка подходит для скоростей до 300 мм/с в сочетании с опцией аппликатора.

Maximum (Максимальный): Максимальный крутящий момент двигателя подачи.

Подходит для максимально доступной скорости и тяжелых рулонов этикеток в сочетании с диспенсером этикеток.

Клавиша: **Motor acceleration**
(Ускорение двигателя)

Настройка скорости ускорения двигателя подачи.

Диапазон значений: 1 ... 5, По умолчанию: 2

Клавиша: **Print examples**
(Примеры печати)

Этот пункт меню позволяет получить распечатку со всеми без исключения установками принтера.

Settings (Установки): Распечатка всех установок принтера, таких, как скорость, материал этикетки и риббона.

Bar codes (Штрих-коды): Распечатка всех имеющихся типов штрих-кодов.

Fonts (Шрифты): Распечатка всех имеющихся типов шрифтов.

Клавиша: **Input**
(Вход)

Индикация уровня для входов параметров IO.

0 = низкий; 1 = высокий

Клавиша: **Output**
(Выход)

Индикация уровня для выходов параметров IO.

0 = низкий; 1 = высокий

Клавиша: **I/O status**
(Статус I/O)

Соответствующие события подсчитываются и протоколируются в блоке памяти оперативного ЗУ. После выключения прибора протокол утрачивается.

RInt = Реальные прерывания

Считает входные стартовые импульсы прямо при прерывании.

Dbnc = Дребезг устранен

Считает входные стартовые импульсы, которые превышают по своей длительности заданное время устранения дребезга. Только такие стартовые импульсы могут активировать вывод на печать. Если стартовый импульс слишком короткий, вывода на печать не происходит. Это можно распознать по тому признаку, что RInt подсчитывается, а Dbnc - нет.

NPrn = Не распечатано

Считает входные стартовые импульсы после устранения дребезга, которые не активировали команду вывода на печать. Причины: отсутствие активной команды вывода на печать, выполнение команды вывода на печать приостановлено (вручную или вследствие ошибки) или же система вывода на печать еще не обработала команду.

PrtStrtReset = Сброс показаний всех счетчиков.

PrtStrtTime = Измеренная длина последнего стартового импульса в мс.

Клавиша: **Online/Offline**
(Онлайн/офлайн)

Эта функция активируется, например, если необходимо заменить цветную ленту. При этом предотвращается выполнение задания на печать, в то время как устройство еще не готово. Если эта функция активна, клавишей  можно переключаться с режима онлайн в режим офлайн и обратно. Соответствующее состояние появляется на дисплее. Стандартная настройка: Выкл

Online (Онлайн): данные могут быть приняты через интерфейсы. Клавиши сенсорной клавиатуры активны только тогда, когда клавиша  переключена в режим офлайн.

Offline (Офлайн): клавиши сенсорной клавиатуры снова активны, но полученные данные более не обрабатываются. Если устройство снова включено в режим онлайн, то прием новых заданий на печать также возобновляется.

Клавиша: 

Transfer ribbon warning
(Предварительное предупреждение для ленты переноса)

TRB = Transfer ribbon advance warning

(Предварительное предупреждение для ленты переноса):

Перед концом ленты переноса через управляющий выход выдается сигнал.

Warning diameter (Предварительное предупреждение для диаметра):

Задание диаметра предупреждения для ленты переноса.

Если здесь введено значение в мм, то при достижении этого диаметра (измеряется на катушке ленты переноса) через управляющий выход выдается сигнал.

Ribbon advance warning mode (Режим предупреждения):



Warning (Внимание): I/O интерфейс выдает соответствующий сигнал при достижении диаметра для заблаговременного предупреждения.

Reduced print speed (Пониженная скорость): Скорость, до которой скорость печати должна быть снижена.

Error (Ошибка): При достижении диаметра для заблаговременного предупреждения, печать останавливается с выводом ошибки "слишком мало риббона".

Reduced print speed (Пониженная скорость):

Установка пониженной скорости печати, в мм / с. Она может быть установлена в пределах обычной скорости печати.

Клавиша:  

Zero point adjustment
in Y direction
(Настроить коррекцию нуля в направлении Y)

Ввод значения происходит шагами 1/100 мм.

Если после замены печатающей головки, отпечаток не оказывается на прежнем месте на этикетке, то это расхождение можно исправить в направлении печати.



УВЕДОМЛЕНИЕ!

Значение коррекции нулевой точки установлено на заводе и его разрешается изменять при замене печатающей головке только сервисному персоналу.

Клавиша: 

Zero point adjustment
in X direction
(Настроить коррекцию нуля в направлении X)

Ввод значения происходит шагами 1/100 мм.

Если после замены печатающей головки, отпечаток не оказывается на прежнем месте на этикетке, то это расхождение можно исправить в направлении, поперечном направлению печати.



УВЕДОМЛЕНИЕ!

Значение коррекции нулевой точки установлено на заводе и его разрешается изменять при замене печатающей головке только сервисному персоналу.

Клавиша: 

Print length
(Длина печати +/-)

Регулировка коррекции отпечатка в процентах.

Отпечаток благодаря механике (например, размер ролика) может быть увеличен или уменьшен относительно размера оригинала.

Можно выбрать значение между +10,0 %... -10,0 %

Клавиша: 

Write log files on MC
(Запись лог-файлов на MC)

С помощью этой команды различные LOG-файлы записываются на имеющийся носитель (карта памяти). После сообщения 'Готово 'Fertig' носитель памяти можно удалить.

Файлы находятся в каталоге 'log':

LogMemErr.txt: Запротоколированные ошибки с дополнительной информацией, например, датой/временем и названием файла/номером строки (для разработчиков)

LogMemStd.txt: Протоколирование выбранных событий

LogMemNet.txt: Данные, отправленные последними через порт 9100

Parameters.log: Все параметры принтера в читаемом для человека формате

TaskStatus.txt: Статистика всех заданий принтера



















Main Menu (Главное меню)

После включения электронного блока управления появляется основное меню. Основное меню содержит такую информацию, как тип принтера, текущие дата и время, номер версии фирменного программного обеспечения и версии используемого FPGA.

Выбранная индикация будет показана только в течение короткого времени; затем появится первоначальная информация. Клавишей  можно переключиться на следующую индикацию.

Карта SD/USB-накопитель

Для работы с меню «Мемогу» используются кнопки пленочной клавиатуры устройства прямой печати или функциональные клавиши клавиатуры, подключенной через порт USB.

		Возврат к предыдущему меню.
		Функция <i>Load layout</i> (Загрузить макет): переход в проводник. Проводник: переход в контекстное меню (context menu).
		Выделение файла/каталога, если возможен множественный выбор.
		Основное меню: выбор меню «Мемогу». Проводник: создание нового файла.
		Выполнение текущей функции для текущего файла/каталога.
		Переход в каталог верхнего уровня.
		Переход в выделенный каталог.
		Прокрутка вверх в текущем каталоге.
		Прокрутка вниз в текущем каталоге.

Define user directory (Определить каталог пользователя)

Устанавливает каталог, где хранятся файлы для обработки.



УВЕДОМЛЕНИЕ!

Каталог пользователя необходимо определить:

- до того, как будет осуществляться использование или же навигация по меню «Мемогу».
- когда было выполнено форматирование карты SD на ПК и тем самым не был автоматически создан каталог STANDARD.

```
File Explorer
A:\
[Drives]
-><STANDARD>
<DIR_1>
```

```
Context Menu
A:
->Set as user dir
Format
Copy
```



Доступ в меню «Мемогу».



Открыть проводник.

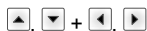

Выбрать каталог.



Отображение имеющихся функций.



Выбрать функцию *Set as user dir* (установить в качестве папки пользователя).



Подтвердить выбор.



Вернуться в главное меню.

При следующем вызове меню «Мемогу» выбранный каталог будет отображаться в качестве каталога пользователя.

Load layout (Загрузка макета)

Загрузка макета в пределах определенного каталога пользователя. Эта функция позволяет осуществлять быстрый доступ к желаемому макету, так как отображаются только файлы макетов, а каталоги затемняются.

```
Load layout
A:\STANDARD
->File_name1.prn
File_name2.prn
File_name3.prn
File_name4.prn
```



Доступ в меню «Мемогу».

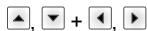

Выбрать макет.



Подтвердить выбор.



Автоматически откроется окно для ввода количества.
Выберите количество макетов для печати.



Запуск задания на печать.



УВЕДОМЛЕНИЕ!

Здесь НЕВОЗМОЖНО сменить каталог. Для перехода в другой каталог СЛЕДУЕТ ИСПОЛЬЗОВАТЬ функцию *Change directory* (Смена каталога) в проводнике.

File Explorer (Проводник файлов)

Проводник файлов является системой управления файлами системы печати. Основные функции для интерфейса меню «Методу» предоставляются в распоряжение в проводнике файлов.

В каталоге пользователя нажать клавишу **F**, чтобы перейти в проводник файлов. Можно выбрать следующие функции:





- Сменить жесткий диск или каталог
- Загрузить файл
- Сохранить макет или конфигурацию
- Удалить файл(ы)
- Отформатировать карту SD
- Скопировать файл(ы)

Change directory (Смена каталога)

Выбор жесткого диска или каталога, в котором сохранены файлы.

```
File Explorer
A:\
[Drives]
-><STANDARD>
<DIR_1>

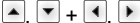



File Explorer
A:\STANDARD\
-><..>
  layout01
  layout02
```

-  Доступ в меню «Методу».
-  Открыть проводник.
-  Выбрать каталог.
-  Подтвердить выбор.
Выбранный каталог будет отображаться.

Load file (Загрузить файл)

Эта функция позволяет загрузить любой файл. Это может быть предварительно сохраненная конфигурация, макет и т. д.

```
Load file
A:\STANDARD\
<..>
->layout01
  layout02
```

-  Доступ в меню «Методу».
-  Открыть проводник.
-  Выбрать файл.
-  Загрузка выбранного файла.







УВЕДОМЛЕНИЕ!

Если в случае выбранного файла речь идет о макете, то число печатаемых копий можно вводить сразу.

Save layout (Сохранить макет)

Сохраняет загруженный в данный момент макет под выбранным названием.

```
Save file
A:\STANDARD
->Save layout
  Save config.
  noname
```





-  Доступ в меню «Методу».
-  Открыть проводник.
-  Переход в меню *Save file* (Сохранить файл).
-  Выбор функции *Save layout* (Сохранить макет).
-  Подтвердить выбор.

Если подключена клавиатура USB, то для *noname* можно дать новое имя файла.

Save configuration (Сохранить конфигурацию)

```
Save file
A:\STANDARD
Save layout
→ Save config.
config.cfg
```

Сохраняет всю текущую конфигурацию принтера под выбранным названием.

-  Доступ в меню «Мемогу».
-  Открыть проводник.
-  Переход в меню *Save file* (Сохранить файл).
-  Выбор функции *Save file* (Сохранить конфигурацию).
-  Подтвердить выбор.







Если подключена клавиатура USB, то для *config.cfg* можно дать новое имя файла.

Delete file (Удалить файлы)

```
File Explorer
A:\STANDARD\
layout01 *
→ layout02 *
layout03
layout04

Context menu
2 objects marked
→ Delete
Copying
```

С помощью этой функции выполняется окончательное удаление одного или нескольких файлов или каталогов. При удалении каталога удаляются и содержащиеся в нем файлы, и подкаталоги.

-  Доступ в меню «Мемогу».
-  Открыть проводник.
-  Выбрать файл.
-  Выделить файлы, которые нужно удалить. Выделенные записи отмечаются символом *. Повторяйте эту процедуру до тех пор, пока не будут выделены все файлы или каталоги, которые необходимо удалить.
-  Переход в контекстное меню.
-  Выбрать функцию *Удалить* (Delete).
-  Подтвердить выбор.

Formatting (Форматировать)

Эта функция позволяет отформатировать карту памяти (все данные удаляются).









УВЕДОМЛЕНИЕ!

Система устройства прямой печати не поддерживает форматирование USB-накопителей!

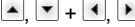
```
File Explorer
DRIVES
→ A: 954Mb free
U: No media

Context menu
A:\
Set as user dir
→ Formatting
Copy
```

-  Доступ в меню «Мемогу».
-  Открыть проводник.
-  Выбрать диск, который необходимо отформатировать.
-  Переход в контекстное меню (context menu).
-  Выбрать функцию *Formatting* (Форматировать).
-  Подтвердить выбор.









**Copying
(Копировать)**

```
File Explorer
A:\STANDARD\
 layout01 *
 → layout02 *
 layout03
 layout04
```

```
Context menu
2 objects marked
 Delete
 → Copying
```

```
Select Destination
DRIVES
 → A: 954Mb free
```

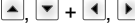
С помощью этой функции можно создать дубликат исходного файла или каталога, если необходимо изменить какие-то данные и при этом сохранить оригинал.

-  Доступ в меню «Меню».
-  Открыть проводник.
-  Выбрать файл.
-  Выделить файлы, которые нужно скопировать. Выделенные записи отмечаются символом *. Повторяйте эту процедуру до тех пор, пока не будут выделены все файлы или каталоги, которые необходимо скопировать.
-  Переход в контекстное меню (context menu).
-  Выбрать функцию Copying (Копировать).
-  Задать каталог для размещения дубликатов.
-  Выбрать целевой каталог.
-  Подтвердить выбор.

Фильтр:

Возможно только в сочетании с клавиатурой USB.

Если подключена USB-клавиатура, то при работе с определенными функциями можно использовать маску или указывать имя сохраняемого файла. Данные, которые вводятся, отображаются в строке пути. С помощью маски можно искать файлы. Например, при вводе «L» отображаются только те файлы, которые начинаются с цепочки символов «L». (написание с прописной/строчной буквы значения не имеет).

Без фильтра

```
Load layout
A:\STANDARD
 → First_file.prn
 Layout_new.prn
 Sample.prn
 12807765.prn
```

С фильтром

```
Load layout
L
 → Layout_new.prn
```

Технические данные

	ILX V 56/8	ILX V 80/8	ILX V 54/12	ILX V 81/12	ILX V 103/8	ILX V 104/8	ILX V 106/12	ILX V 108/12	ILX V 106/24
Скорость печати	макс. 350 мм/сек. – термоперенос макс. 400 мм/сек. – прямое воздействие тепла								100 мм/сек.
Разрешение	200 dpi	200 dpi	300 dpi	300 dpi	203 dpi	203 dpi	300 dpi	300 dpi	600 dpi
макс. ширина печати	56 мм	80 мм	54 мм	81 мм	104 мм	104 мм	105,7 мм	108,4 мм	105,7 мм
макс. ширина прохода	60 мм	90 мм	60 мм	90 мм	116 мм	116 мм	116 мм	116 мм	116 мм
Печатающая головка	Flat Type	Flat Type	Flat Type	Flat Type	Flat Type	Flat Type	Flat Type	Flat Type	Flat Type
Этикетки									
Материал этикеток или рулона	Бумага, картон, текстильный материал, пластик								
материал этикетки	макс. 220 Г/м ² (более толстый по запросу)								
мин. ширина этикетки	20 мм	20 мм	20 мм	20 мм	25 мм	25 мм	25 мм	25 мм	25 мм
мин. высота этикетки	15 мм								
макс. высота этикетки	3000 мм								
макс. Диаметр роликов	Подмотчик внутренний: 150 мм Размотчик внешний: 330 мм (опция)								
мин. Диаметр сердечника	40 мм / 76 мм								
Намотка	снаружи или внутри								
Датчик этикеток	Проходной свет								
Риббон									
цветная сторона	снаружи или внутри								
макс. Диаметр роликов	Ø 80 мм								
Диаметр сердечника	25,4 мм / 1"								
Макс. длина	450 м								
Макс. ширина	55 мм	85 мм	55 мм	85 мм	110 мм	110 мм	110 мм	110 мм	110 мм
Размеры (мм)									
Ширина x высота x глубина	211 x 281 x 375	234 x 281 x 375	211 x 281 x 375	234 x 281 x 375	263 x 281 x 375	263 x 281 x 375	263 x 281 x 375	263 x 281 x 375	263 x 281 x 375
Вес	10,6 кг	11,1 кг	10,6 кг	11,1 кг	11,5 кг	11,5 кг	11,5 кг	11,5 кг	11,5 кг
Электроника									
Процессор	T1 Sitara ARM Cortex A8, 1 ГГц 32 КБ ICache, 32 КБ DCache до 2000 Mips								
Рабочее ЗУ (ОЗУ)	512 Мб								
Гнездо	для SD-карты памяти								
Батарея	для часов реального времени (сохранение данных при выключении сетевого питания)								
Предупреждающий сигнал	Звуковой сигнал при ошибке								
Порты									
Последовательный	RS-232C (до 115200 Бод)								
USB	2.0 высокоскоростной, ведомый								
Ethernet	10/100 Base T, LPD, RawIP-Printing, DHCP, HTTP, FTP								
2 x USB-хоста	на задней стороне для: клавиатуры, USB-флешки								
Присоединительные данные									
Напряжение питания	100 ... 240 В AC / 50-60 Hz								
потребление энергии	250 ВА								
Номинальный ток	2,5 А								
Параметры системы защиты	T5A 250 В								
температура	5 ... 40 °C								
Относительная влажность	макс. 80 % (без конденсации)								

Панель управления	
Клавиши	Пробная печать, меню функций, количество, SD-карта, подача, Enter, 4 x курсор
ЖК индикатор	Графический дисплей 132 x 64 пикселя
Настройки	
	Дата, время, начало и конец смен 20 языков на выбор (другие - по запросу) Параметры устройства, разъемы (интерфейсы), парольная защита
Контроль	
Останов печати при	конец ленты переноса / конец этикеток / открыта печатающая головка
Распечатка статуса	Распечатка установок прибора, например, наработка, параметры фотозавесы, разъемов (интерфейсов), сети Распечатка внутренних видов шрифтов, а также всех поддерживаемых штриховых кодов
Текст	
Виды шрифта	6 растровых шрифтов 8 векторных шрифтов / шрифтов TrueType 6 пропорциональных шрифтов другие виды шрифтов - по запросу
Наборы символов	Windows 1250 - 1257, DOS 437, 850, 852, 857, UTF-8 Поддерживаются все западно- и восточноевропейские, латинские, кириллические, греческие и арабские (опция) символы. Дальнейшие наборы символов - по запросу
Растровые шрифты	Размер по ширине и высоте 0,8 ... 5,6 Увеличение 2 ... 9 Ориентация 0°, 90°, 180°, 270°
Векторные шрифты / шрифты TrueType	Размер по ширине и высоте 1 ... 99 мм Кoeffициент увеличения бесступенчатый Ориентация 0°, 90°, 180°, 270°
Атрибуты шрифта	Зависит от вида шрифта - жирный, курсив, инверсный, вертикальный
Расстояние между символами	Переменное
Штриховые коды	
Штрих – коды	2/5 Industrial, Codabar, Code 128, Code 128A, Code 128B, Code 2/5 interleaved, Code 39, Code 39 extended, Code 93, EAN 13, EAN 8, EAN Add-on, GS1-128, Identcode, ITF 14, Leitcode, Pharmacode, PLANET (Postal Alpha Numeric Encoding Technique), PostNet, PZN 7, PZN 8, UPC-A, UPC-E, USPS Intelligent Mail
Двумерные Штрих - коды	Aztec Code, CODABLOCK F, DataMatrix, GS1 DataMatrix, MAXICODE, PDF 417, QR Code
Составные Штрих - коды	GS1 DataBar Expanded, GS1 DataBar Limited, GS1 DataBar Omnidirectional, GS1 DataBar Stacked, GS1 DataBar Stacked Omnidirectional, GS1 DataBar Truncated
	Все штриховые коды можно изменять по высоте, ширине модуля и по отношению. Ориентация 0°, 90°, 180°, 270° По выбору контрольная цифра и распечатка обычным текстом.
Программное обеспечение	
Конфигурация	ConfigTool
Управление процессом	Loftware
Графическое ПО	Labelstar Office Lite Labelstar Office
Драйвер устройства прямой печати под Windows	Windows 8.1® - Windows 10® 32/64 бита, Windows 11® Windows Server 2016® - Windows Server 2022®

Мы оставляем за собой право вносить технические изменения

Техническое обслуживание и очистка



ОПАСНО!

Опасность для жизни при поражении электрическим током!

⇒ Перед выполнением любых работ по техническому обслуживанию отсоедините систему печати от электросети и немного подождите, пока разрядится блок питания.



ОСТОРОЖНО!

При чистке возможны травмы.

⇒ Обратите внимание на острые края.



УВЕДОМЛЕНИЕ!

При чистки устройства, для собственной безопасности рекомендуется использовать защитные очки и перчатки.

Задача техобслуживания	Периодичность
Общая чистка.	При необходимости:
Чистка тянущего валика ленты переноса.	При каждой замене катушки с лентой переноса или при ухудшении качества печати.
Чистка печатного валика.	При каждой замене рулона с этикетками или при повреждении изображения и транспортировки этикеток.
Чистка печатающей головки.	Прямая термопечать: При каждой замене рулона с этикетками. Термотрансферная печать: При каждой замене ленты для переноса или при повреждении изображения.
Чистка фотореле.	При замене рулона с этикетками.
Замена печатающей головки.	При дефектах изображения.



УВЕДОМЛЕНИЕ!

Необходимо соблюдать предписания по обращению с изопропанолом. При контакте с кожей или глазами тщательно промыть проточной водой. При продолжительном раздражении, воспользуйтесь медицинской помощью. Обеспечьте хорошую вентиляцию.



ОСТОРОЖНО!

Опасность возгорания из-за использования легко воспламеняющегося растворителя!

⇒ При использовании растворителя принтер для печати этикеток должен быть полностью очищен от пыли и загрязнений.

Общая чистка



ОСТОРОЖНО!

Опасность повреждения аппарата едкими чистящими средствами!

⇒ Не используйте для чистки внешних поверхностей или узлов чистящие средства или растворители.

⇒ Пыль и бумажные ворсинки в зоне печати удаляйте мягкой кистью или пылесосом.

⇒ Очистите внешние поверхности универсальным чистящим средством.

Чистка тянущего валика ленты переноса

Загрязнение тянущего валика ведёт к снижению качества печати и, кроме того, может привести к ухудшению транспортировки материала.

- Поверните черный прижимной рычаг (A) против часовой стрелки, чтобы откинуть печатающую головку (B).
- Извлеките этикетки и ленту переноса из модуля.
- Удалите отложения очистителем и мягкой тканью.
- Если валик повреждён, то его следует заменить.
- Снова вставьте этикетки и ленту переноса.
- Чтобы опустить печатающую головку (B), поверните прижимной рычаг (A) по часовой стрелке, пока он не защелкнется.

Чистка печатного валика

Загрязнение печатного валика ведет к ухудшению качества печати и, кроме того, может привести к повреждению транспортировки материала.



ОСТОРОЖНО!

Повреждение валика!

⇒ Не используйте острые, заостренные или твердые предметы для чистки валика.

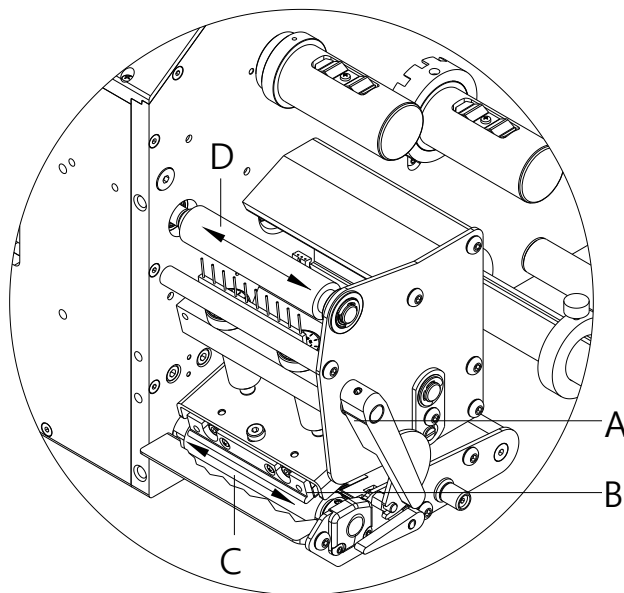

- Поверните черный прижимной рычаг (A) против часовой стрелки, чтобы откинуть печатающую головку (B).
- Извлеките этикетки и ленту переноса из модуля.
- Удалите отложения очистителем и мягкой тканью.
- Рукой пошагово поворачивайте валик (C + D), чтобы очистить его целиком (возможно только при выключенном принтере, т.к. в противном случае на шаговый двигатель подается питание и при этом валик будет удерживаться в своем положении).
- Снова вставьте этикетки и ленту переноса.
- Чтобы опустить печатающую головку (B), поверните прижимной рычаг (A) по часовой стрелке, пока он не защелкнется.

Чистка печатающей головки



ОСТОРОЖНО!

Опасность ожога горячей печатающей головкой!

⇒ Перед очисткой печатающей головки дайте ей остыть.

Во время печати на печатающей головке могут появиться загрязнения, например, от частиц краски на ленте переноса. Поэтому целесообразно и необходимо чистить печатающую головку через определенные промежутки времени в зависимости от количества часов работы и от воздействий окружающей среды, таких как пыль и т.д.



ОСТОРОЖНО!

Повреждение печатающей головки!

⇒ Не используйте острые, заостренные или твердые предметы для чистки печатающей головки.

⇒ Не прикасайтесь к защитному стеклянному покрытию печатающей головки.

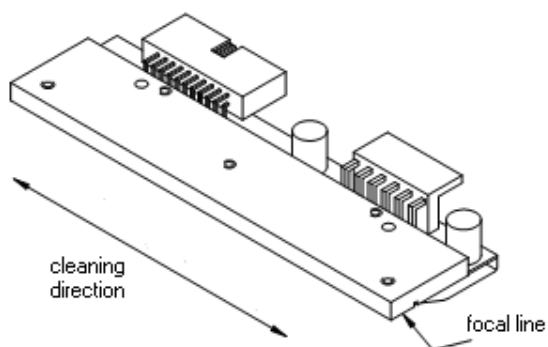

- Поверните прижимной рычаг против часовой стрелки, чтобы разблокировать печатающую головку.
- Извлеките этикетки и ленту переноса из модуля.
- Очистите поверхность печатающей головки ватной палочкой, смоченной в чистом спирте.
- Перед вводом принтера для печати этикеток в эксплуатацию просушите печатающую головку 2-3 минуты.
- Снова вставьте этикетки и ленту переноса.
- Чтобы опустить печатающую головку, поверните прижимной рычаг по часовой стрелке, пока он не защелкнется.

Чистка фотореле



ОСТОРОЖНО!

Повреждение датчика при использовании острых предметов!

⇒ Не используйте для чистки фотореле острые и твердые предметы или растворители.

Фотореле может загрязниться от попадания бумажной пыли. Это может влиять на качество печати.

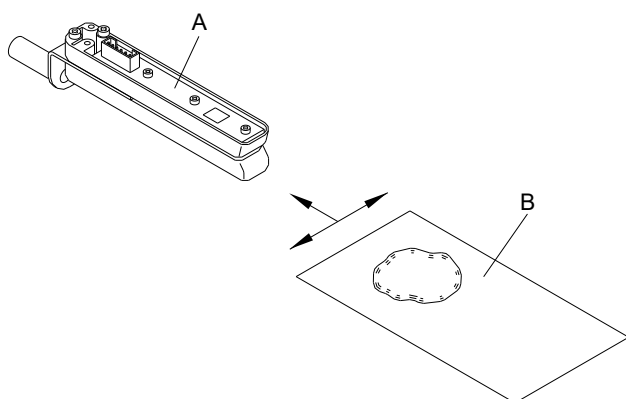

- Откройте печатающую головку поворотом красного прижимного рычага против часовой стрелки.
- Извлеките этикетки и ленту переноса из модуля.
- Фотореле (A) продуйте спреем из сжатого газа. Соблюдайте указания по дозировке!
- Фотореле (A) дополнительно можно очистить с помощью чистящей карты (B), предварительно смоченной спиртом. Чистящую карту следует передвигать вперед - назад (см. рис.).
- Снова вставьте этикетки и ленту переноса.
- Чтобы опустить печатающую головку, поверните прижимной рычаг по часовой стрелке, пока он не защелкнется.

Замена печатающей головки



ОСТОРОЖНО!

Опасность повреждения печатающей головки электростатическими разрядами или механическими воздействиями!

- ⇒ Заземлите себя, например, при помощи антистатического браслета.
- ⇒ Не касайтесь контактов разъемов.
- ⇒ Не касайтесь прижимной планки твердыми предметами или руками.

ILX V 56/8, 80/8, 54/12, 81/12

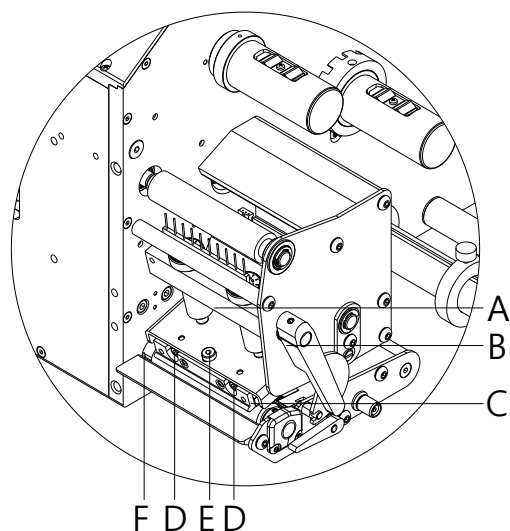

Снятие печатающей головки

- Извлеките этикетки и ленту переноса из модуля.
- При заблокированной печатающей головке ослабьте винты (E).
- Поверните черный прижимной рычаг (B) против часовой стрелки, чтобы разблокировать печатающую головку (C).
- Если печатающая головка (C) плотно прилегает к прижимному валу, еще ослабьте винты (E).
- Осторожно оттяните печатающую головку вперед так, чтобы получить доступ к разъему.
- Отсоедините оба разъема от печатающей головки и уложите головку на чистую и мягкую подкладку.

Установка печатающей головки

- Подключите разъемы.
- Установите печатающую головку в держатель так, чтобы захваты вошли в соответствующие отверстия в промежуточной опоре.
- Слегка удерживая пальцем держатель на печатном валу, проверьте правильное положение печатающей головки.
- Вкрутите и затяните крепежный винт (E).
- Снова вставьте этикетки и ленту переноса.
- Поверните прижимной рычаг (B) по часовой стрелке до защелкивания, чтобы прижать печатающую головку (C).
- Проверьте величину сопротивления на заводской табличке печатающей головки и при необходимости измените в меню *Service functions/Heater resistance* (Сервисные функции/Dot-сопротивление).

ILX V 103/8, 104/8, 106/12, 106/24, 108/12

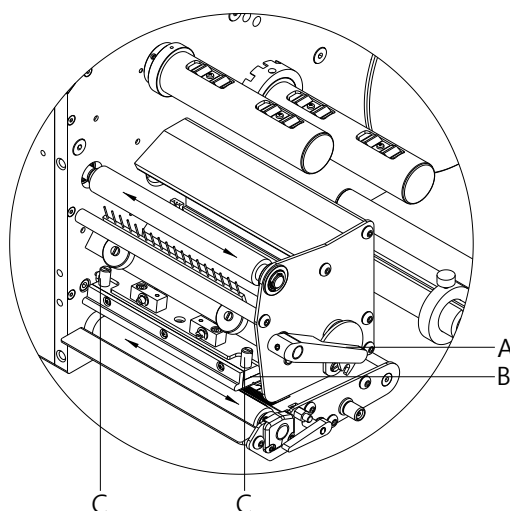

Снятие печатающей головки

- Извлеките этикетки и ленту переноса из модуля.
- Если печатающая головка заблокирована, отпустите крепежный винт (C).
- Для разблокировки печатающей головки (B) поверните рычаг (A) против часовой стрелки.
- Если печатающая головка (B) закреплена на прижимном валу, открутите также винты с накатанной головкой (C).
- Осторожно оттяните печатающую головку вперед так, чтобы получить доступ к разъему.
- Снимите штепсельный разъем и извлеките печатающую головку (B).

Установка печатающей головки

- Подключите разъемы.
- Поместите печатающую головку (B) в прокладку таким образом, чтобы отверстия печатающей головки совпали с соответствующими отверстиями в прокладке.
- Слегка удерживая пальцем держатель на печатном валу, проверьте правильное положение печатающей головки.
- Вкрутите и затяните крепежный винт (C).
- Снова вставьте этикетки и ленту переноса.
- Поверните прижимной рычаг (A) по часовой стрелке до защелкивания, чтобы прижать печатающую головку (B).
- Проверьте величину сопротивления на заводской табличке печатающей головки и при необходимости измените в меню *Service functions/Heater resistance* (Сервисные функции/Dot-сопротивление).



Carl Valentin GmbH
Neckarstraße 78 – 86 u. 94
78056 Villingen-Schwenningen
Phone +49 7720 9712-0
info@carl-valentin.de
www.carl-valentin.de

