

## Verteilerbox Spende - Ein- / Ausgänge

Artikelnummer 90.74.910

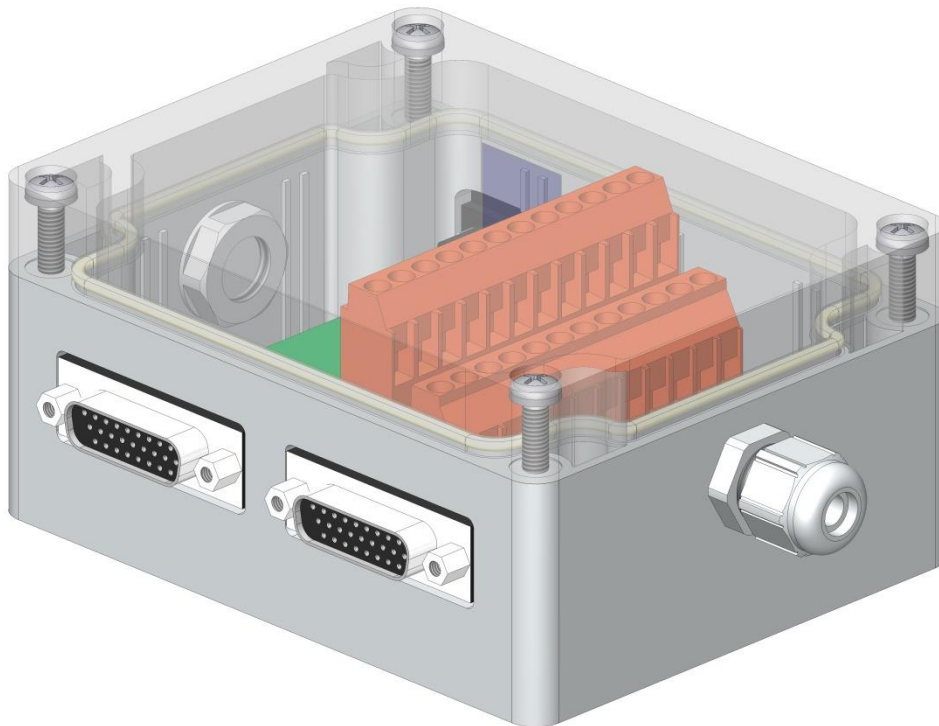

### Verwendung

Die optionale Verteilerbox bietet die Möglichkeit, gleichzeitig bis zu zwei von Valentin fertig konfektionierte Komponenten wie z.B. die Signalleuchte (Art.-Nr. 90.74.920) und den Produktsensor (Art.-Nr. 90.52.796B) mit den Steuer- Ein- und Ausgängen des Drucksystems zu verbinden. Des Weiteren können durch eine zusätzliche Kabelverschraubung einzelne Leitungen an eine Schraubklemme geführt und somit weitere kundenspezifische Komponenten angeschlossen werden.

### Montage

Die Montage erfolgt direkt an der optionalen Trägerplattenverlängerung (Art.-Nr. 90.74.905) des ILX oder an einer beliebigen Stelle in der Umgebung, abhängig von den Anschlusskabelnängen.

### Anschluss

Der Anschluss erfolgt an der vorhandenen 26 pol. D-SUB Buchse der Steuer- Ein- und Ausgänge des ILX.

## Abmessungen Verteilerbox

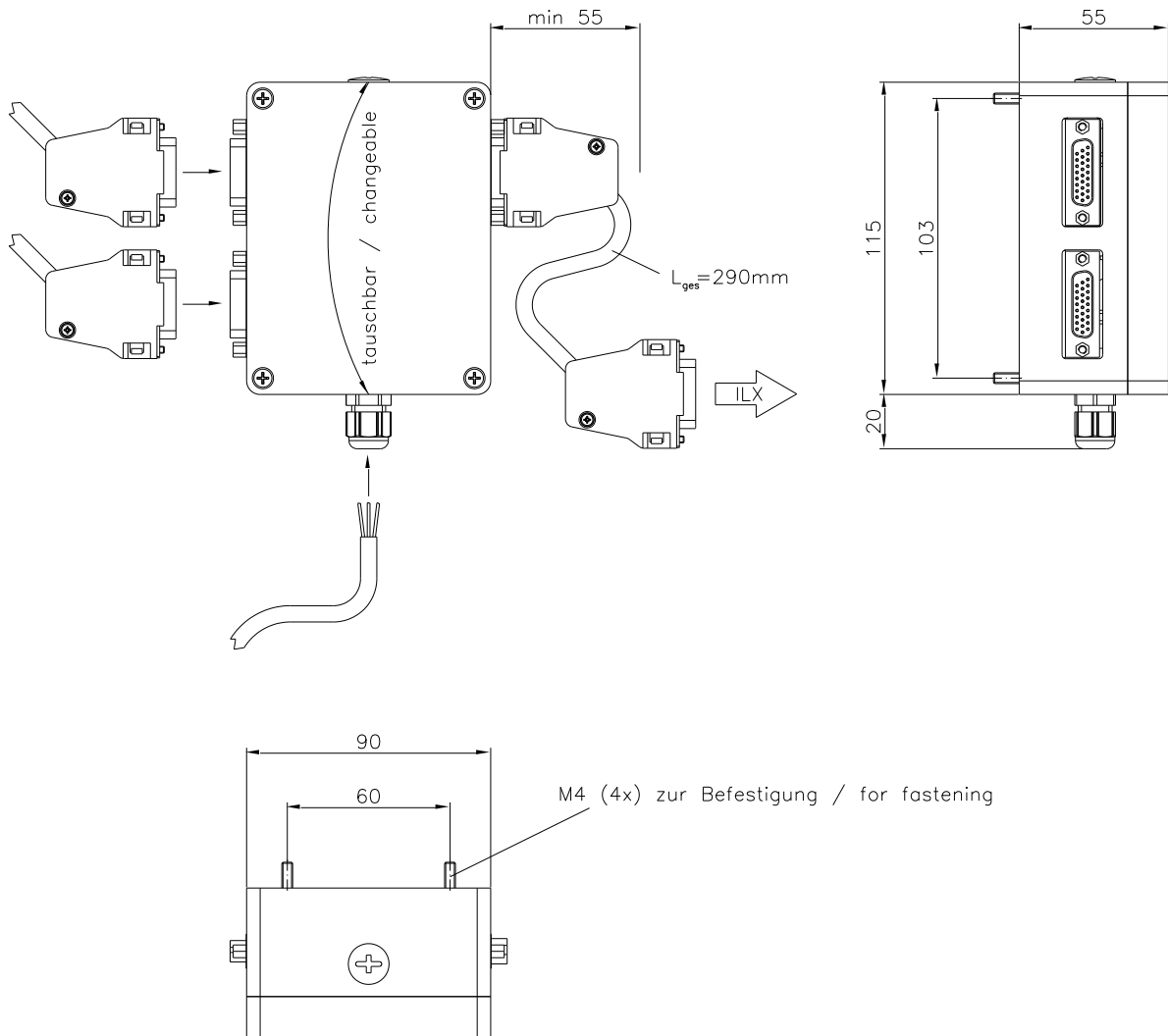

## Abmessungen bei Montage an der Trägerplattenverlängerung

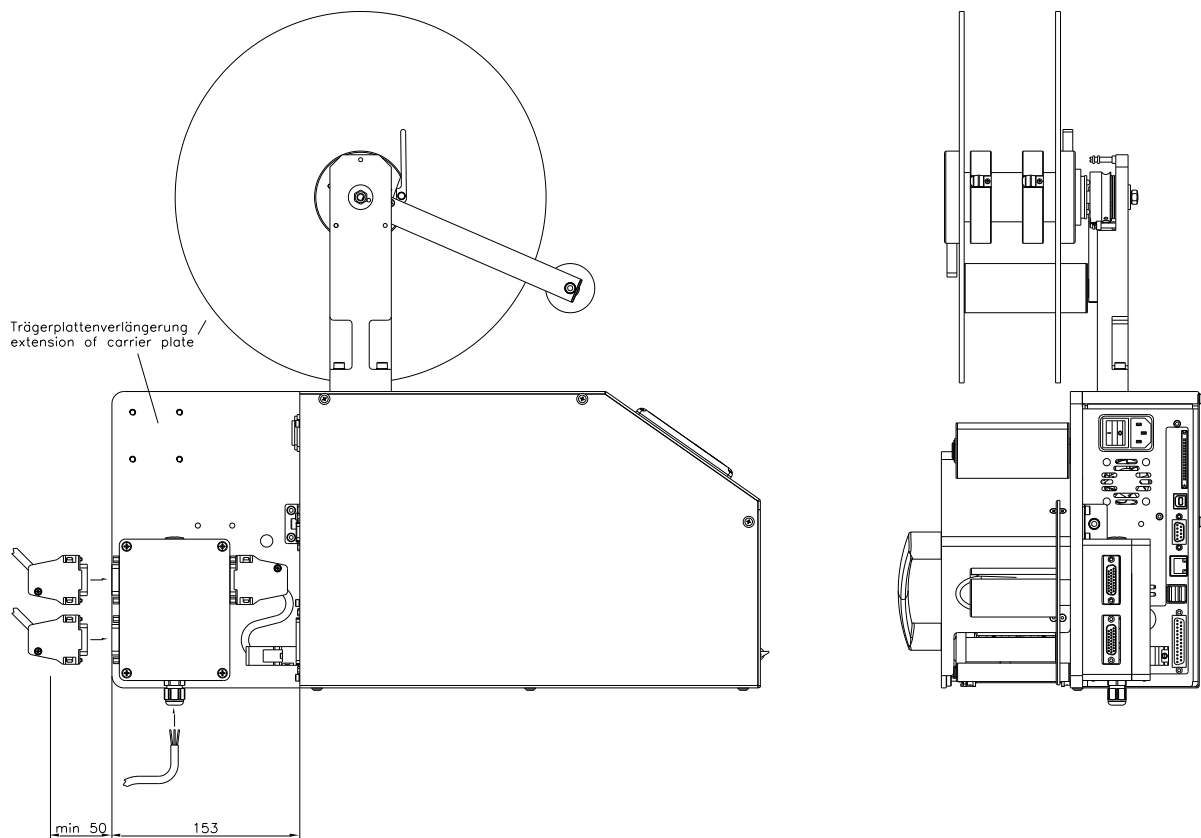

## Belegung der Schraubklemmen

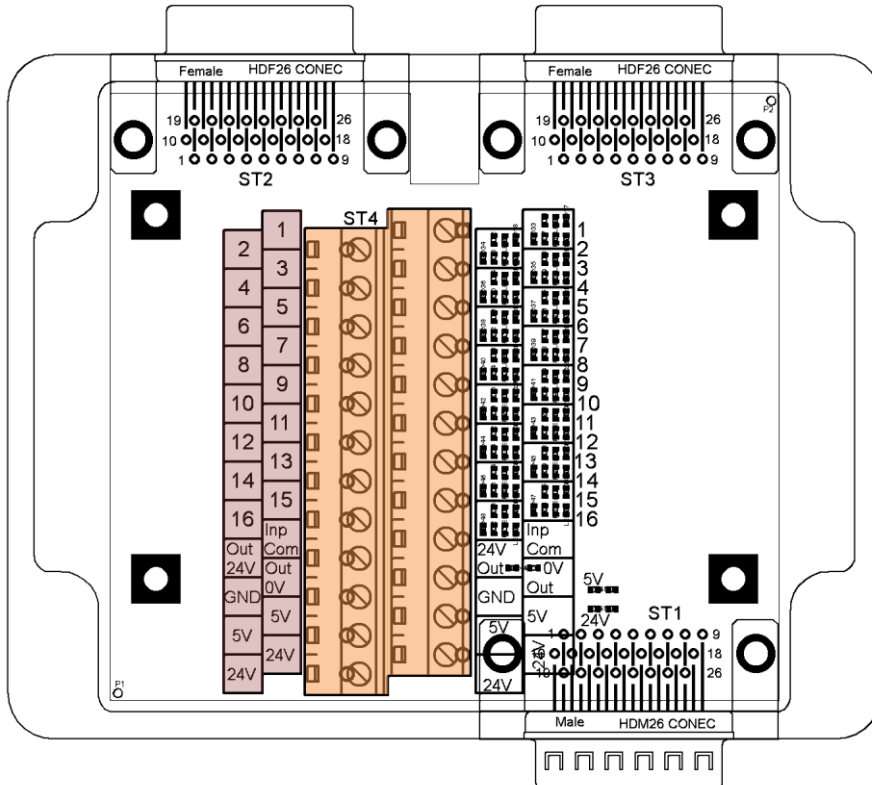

Name	Klemme	Klemme	Name
Port 2	2	1	Port 1
Port 4	4	3	Port 3
Port 6	6	5	Port 5
Port 8	8	7	Port 7
Port 10	10	9	Port 9
Port 12	12	11	Port 11
Port 14	14	13	Port 13
Port 16	16	15	Port 15
VDC for Outputs	18	17	COM / VDC for Inputs
GND	20	19	COM for Outputs
+5 V	22	21	+5 V
+24 V	24	23	+24 V

## **Anschluss von Sensoren / Schaltern**

Die Beschaltung ist in der Bedienungsanleitung des Drucksystems beschrieben. Die Signalnamen entsprechen den Namen in der Bedienungsanleitung des Drucksystems.

## **Notwendige Beschaltung der Spannungsversorgung**

### **Anschluss bei Spannungsversorgung durch den Drucker**

Wird die vom Drucker bereitgestellte Versorgungsspannung (+24 V, +5 V) verwendet, müssen folgende Brücken eingesetzt werden:

Klemme 17 - Klemme 20

Klemme 19 - Klemme 20

Klemme 18 - Klemme 23

### **Anschluss bei externer Spannungsversorgung**

Wird eine externe Spannungsquelle verwendet (z.B. SPS), muss die Versorgungsspannung wie folgt angeschlossen werden:

GND<sub>ext</sub> - Klemme 17

GND<sub>ext</sub> - Klemme 19

VDC<sub>ext</sub> - Klemme 18 (+5 V .. + 24 V)

## Beispiele

### Anschluss eines Schalters

Ein Schalter / Sensor z.B. für das „Druckstart“ Signal (Port 1) wird bei druckerseitiger Spannungsversorgung wie folgt angeschlossen:

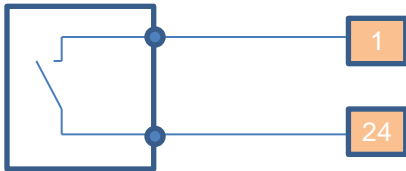

### Anschluss eines Schalters

Ein Schalter / Sensor z.B. für das „Druckstart“ Signal (Port 1) wird bei externer Spannungsversorgung wie folgt angeschlossen:

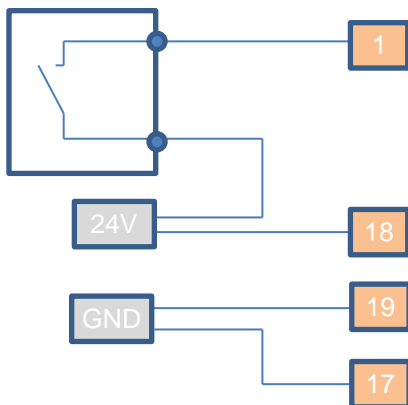

### Anschluss einer Signalleuchte

Eine Signalleuchte für den Status „Bereit“ wird bei druckerseitiger Spannungsversorgung wie folgt angeschlossen.

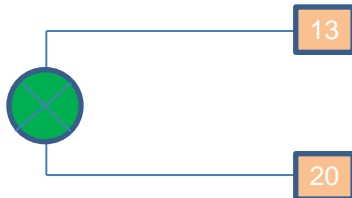

### Anschluss einer Signalleuchte

Eine Signalleuchte für den Status „Bereit“ wird bei externer Spannungsversorgung wie folgt angeschlossen.

