

FLEXICODE

Hochwertige Codierung individueller Verpackungen.



Flexicode – die Lösung für schnelle Direktbedruckung.

Der Flexicode ist das ideale Kennzeichnungssystem, wenn variable Daten ohne den Umweg über ein Etikett direkt auf die Folie gedruckt werden sollen. Ein auf wichtige und grundlegende Funktionen reduziertes, budgetorientiertes System der Einstiegsklasse.

Die hier genutzte digitale Thermotransfer-Technologie steht für außergewöhnlich gute Druckqualität und höchste Zuverlässigkeit. Darüber hinaus zeichnet sich der Flexicode durch hohe Geschwindigkeit und selbsterklärende Handhabung aus. Ein zusätzlicher Pluspunkt ist die einfache Wartung, die durch zahlreiche Diagnosefunktionen unterstützt wird.



Geniales Gehäusekonzept

Das logisch durchdachte Gehäusekonzept schafft vielfältige Möglichkeiten zur Kabelführung. Bei einem geringen Platzbedarf können die Kabel nach oben, unten, hinten und sogar zur Seite geführt werden. Sämtliche Anschlüsse sind leicht zugänglich angeordnet, was eine übersichtliche Verdrahtung gewährleistet.



Minimale Betriebskosten

Der Flexicode steht für hochwertige Ergebnisse bei geringen Betriebskosten. Hohe Flexibilität und optimale Nutzung der Transferfolie in Verbindung mit einer enormen Farbbandlänge reduzieren die Stillstandszeiten bei Produktionsumstellungen und Farbbandwechseln auf ein Minimum. Die Folgen sind ein geringerer Materialverbrauch - und damit geringere Kosten.



Erstklassige Anpassungsfähigkeit

Der Flexicode bietet zur Integration in bestehende Produktions- und Verpackungsanlagen die besten Voraussetzungen: er ist ausgesprochen klein, leicht und bietet unzählige Anbaumöglichkeiten. Mit unterschiedlichen Einbaurahmen und Halterungsteilen passt er sich jeder Aufgabe an, und das völlig flexibel und in schnellster Umrüstzeit.



Unschlagbare Flexibilität

Variable Daten wie Datum, Uhrzeit, Chargennummern und Barcodes werden in hoher Druckqualität direkt auf Verpackungsfolie oder Kartonage gedruckt. Die Umstellung der Kodierung erfolgt vollautomatisch oder per Knopfdruck und erfordert minimale Rüstzeiten und Aufwärmphasen. Die einfache Bedienung in Verbindung mit der hohen Zuverlässigkeit gewährleisten maximale Produktionszeiten.

Flexicode 53

Druck	
Druckbreite	max. 53 mm
Drucklänge intermittierender Modus kontinuierlicher Modus	max. 40 mm max. 3000 mm
Druckgeschwindigkeit	50 – 400 mm/s
Rückfahrgeschwindigkeit	max. 600 mm/s (nur intermittierender Modus)
Durchlassbreite Rahmen	gemäß Kundenwunsch
Druckauflösung	300 dpi
Druckkopf	Corner Type
Abmessungen (Breite x Höhe x Tiefe)	
Druckmechanik Maße ohne Einbaurahmen Maße mit Einbaurahmen	190 x 180 x 208 mm abhängig von Durchlassbreite
Ansteuer Elektronik	242 x 117 x 220 mm
Verbindungskabelsatz zur Mechanik	2,5 m
Gewicht	
Druckmechanik	6,0 kg
Elektronik mit Kabel	3,7 kg
Schallemission (Messabstand 1 m)	
Mittlerer Schallleistungspegel	69 dB(A)
Transferband	
Farbseite	außen/innen
Rollendurchmesser	max. 82 mm
Kerndurchmesser	25,4 mm / 1"
Länge	max. 450 m
Schnittstellen	
Seriell	RS-232C (bis 115.200 Baud)
Parallel	SPP
USB	2.0 High Speed Slave
Ethernet	10/100 Base T, LPD, RawIP-Printing, DHCP, HTTP, FTP
2 x USB Master	Anschluss für externe USB-Tastatur und Memory Stick
Anschlusswerte	
Pneumatikanschluss	min. 6 bar trocken und ölfrei
Nennspannung	230 V / 50 – 60 Hz 1,5 A 115 V / 50 – 60 Hz 3 A (Option)
Sicherungswerte	2x T4A 250 V
Betriebsbedingungen	
Temperatur	5 – 40 °C
Relative Feuchte	max. 80 % (nicht kondensierend)
Schriften	
Schriftarten	6 Bitmap Fonts 8 Vektor Fonts/TrueType Fonts 6 Proportionale Fonts Weitere Schriftarten auf Anfrage
Zeichensätze	Windows 1250 bis 1257, DOS 437, 850, 852, 857 Es werden alle west- und osteuropäischen, lateinischen, kyrillischen, griechischen und arabischen Zeichen unterstützt Weitere Zeichensätze auf Anfrage
Bitmap Fonts	Größe in Breite und Höhe 0,8 – 5,6 Vergrößerungsfaktor 2 – 9 Ausrichtung 0°, 90°, 180°, 270°
Vektor Fonts/TrueType Fonts	6 frei skalierbare BITSTREAM®-Fonts Größe in Breite und Höhe 1 – 99 mm Vergrößerungsfaktor stufenlos Ausrichtung 360° in Schritten von 90°
Schriftattribute	Abhängig von der Schriftart – fett, kursiv, invers, vertikal
Zeichenabstand	Variabel
Barcodes	
1D Barcodes	CODABAR, Code 128, Code 2/5 interleaved, Code 39, Code 39 extended, Code 93, EAN 13, EAN 8, EAN ADD ON, GS1-128, Identcode, ITF 14, Leitcode, Pharmacode, PZN 7 Code, PZN 8 Code, UPC-A, UPC-E
2D Barcodes	Aztec Code, CODABLOCK F, DataMatrix, GS1 DataMatrix, MAXICODE, PDF 417, QR Code
GS1 Barcodes	GS1 DataBar Expanded, GS1 DataBar Limited, GS1 DataBar Omnidirectional, GS1 DataBar Stacked, GS1 DataBar Stacked Omnidirectional, GS1 DataBar Truncated
Alle Barcodes sind in Höhe, Modulbreite und Ratio variabel Ausrichtung 0°, 90°, 180°, 270° Wahlweise Prüfziffer und Klarschriftausdruck.	

Linke Ausführung . Intermittierender Modus

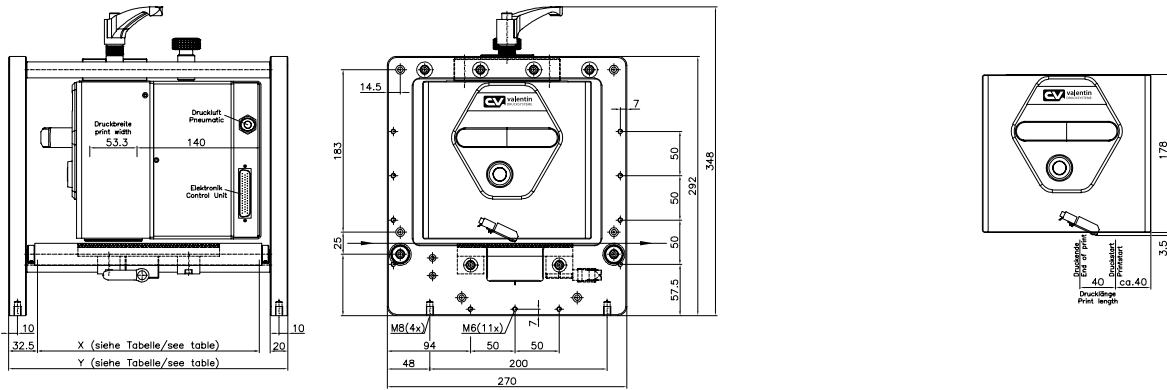

Durchlassbreite (X) Passage width (X)	250	340	430	470	620	770
Rahmenbreite (Y) Frame width (Y)	315	405	495	535	685	835

Linke Ausführung . Kontinuierlicher Modus

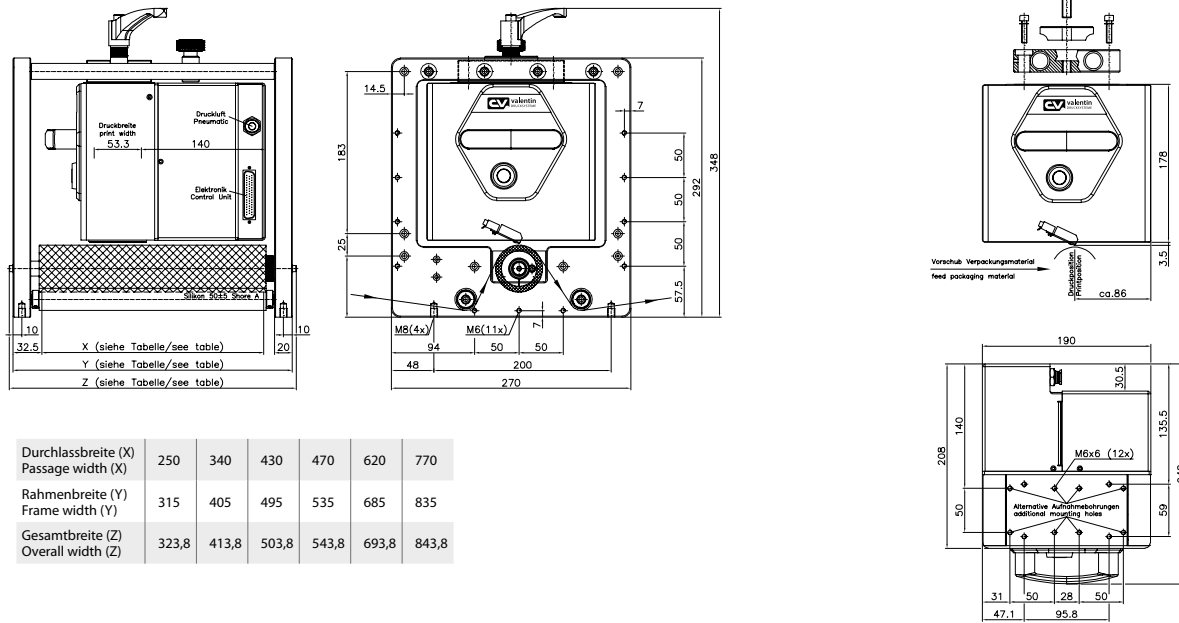

Durchlassbreite (X) Passage width (X)	250	340	430	470	620	770
Rahmenbreite (Y) Frame width (Y)	315	405	495	535	685	835
Gesamtbreite (Z) Overall width (Z)	323,8	413,8	503,8	543,8	693,8	843,8

Ansteuerelektronik

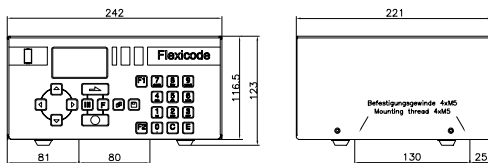

- Flexicode ist auch in einer rechten Ausführung erhältlich (gespiegelt)
- Alle Angaben in Millimeter
- Technische Änderungen vorbehalten



FLEXICODE

kompakt . schnell . direkt

- > Intermittierender und kontinuierlicher Modus auswählbar
- > Kompakte Abmessungen, vielseitige Anbauoptionen
- > Problemlose Netzwerkimtegration
- > Frei programmierbares Drucksystem
- > Transferbandende Vorwarnung
- > Schnelle Verfügbarkeit von Echtzeitdaten
- > Synchronisation mit Verpackungsmaschine
- > Bester Bedienkomfort und geringer Wartungsaufwand
- > Niedrige Geräuschemission



Ihr Fachhändler

Niederlassungen:

Vertriebsbüro Bayern

Marienplatz 8a . 83043 Bad Aibling

Phone +49 8061 3498888 . Fax +49 8061 3499127 . rstreck@carl-valentin.de

Vertriebsbüro Spanien

Calle Historiador Vedia, 14 5ªB . 15004 La Coruña

Phone +34 881 103163 . Mobile +34 609 022 241 . mlano@carl-valentin.es

Vertriebsbüro Schweiz

Swiss Business Haus . Moosackerstraße 75 . 8105 Regensdorf

Phone +41 61 9739641 . Mobile +41 79 7448436 . info@carl-valentin.ch

Vertriebsbüro Griechenland

AristonPrint . Kioutsouki Margarita . Simwoli . 62047 Serres

Mobile +30 698 011 6703 . Mobile +30 698 011 6730 . info@aristonprint.com



Carl Valentin GmbH

Neckarstraße 78–86 u. 94

78056 Villingen-Schwenningen

Phone +49 7720 9712-0 . Fax +49 7720 9712-9901

info@carl-valentin.de . www.carl-valentin.de

